

brother®



**Computer-
Nähmaschine**

COMPAL GALAXIE

Modell 870

**Bedienungs- und
Nähanleitung**

NÄHANLEITUNG

Beachten Sie bitte:

Bei Nichtgebrauch stellen Sie bitte sicher, daß der Hauptschalter ausgeschaltet oder der Netzstecker aus der Steckdose gezogen ist.

Bei allen Wartungsarbeiten wie auch beim Auswechseln der Glühbirne ist der Netzstecker herauszuziehen.

SICHERHEITSANWEISUNGEN

1. Bevor Sie Ihre Maschine anschließen, überzeugen Sie sich, daß die auf dem dafür vorgesehenen Schild an der Maschine angegebenen elektrischen Daten mit der Voltanzeige auf Ihrem elektrischen Zähler übereinstimmen.
2. Ziehen Sie den Netzstecker aus der Wandsteckdose, wenn Sie die Nadel, Lampe, Nähfuß auswechseln oder wenn Sie die Maschine unbeaufsichtigt lassen (wenn Sie nicht nähen). Dadurch verhindern Sie, daß die Maschine durch einen unbeabsichtigten Druck auf den Fußanlasser startet.
3. Versuchen Sie nicht, den Motorriemen oder die inneren Teile der Maschine zu regulieren. Setzen Sie sich mit Ihrem nächsten Servicecenter in Verbindung.

HERZLICH WILLKOMMEN IN DER SCHÖNEN WELT DES SELBERNÄHENS

Auf den folgenden Seiten möchten wir Ihnen erklären, wie leicht es ist, mit der Brother Galaxie die schönsten Sachen selbst zu nähen.

Die professionelle Ausstattung der Brother Galaxie mit ihrer Vielzahl von Nutz- und Zierstichen, dazu ihre leise, ruhige Arbeitsweise ist beispielhaft für die traditionsreiche, technologisch hochstehende Leistung der Brother Entwicklungsingenieure.

Durch die Vielseitigkeit Ihrer neuen **brother** Nähmaschine haben Sie die Möglichkeit, die verschiedenartigsten Stoffe und Materialien zu wunderschönen Kleidungsstücken nach eigenen Entwürfen zu verarbeiten.

Lesen Sie bitte diese Bedienungs- und Nähanleitung aufmerksam und sorgfältig durch, um auch wirklich die hohe Leistungsfähigkeit der **brother** Nähmaschine voll ausschöpfen zu können.

Damit Sie immer nach den modernsten Nähmethoden arbeiten können, behält sich der Hersteller das Recht vor, das Äußere, das Design oder das Zubehör dieser Maschine zu ändern, wenn dies nötig erscheint.

Inhalt

Bedienungsanleitung

BESONDERE MERKMALE	2
DIE WICHTIGSTEN TEILE	3
VORBEREITUNG	5
UNTERFADEN	7
OBERFADEN	9
HERAUFHOLEN DES UNTERFADENS	11
FADENSPIANNUNG	12
AUSWECHSELN DER NADEL	13
Nadel	13
Nähfuß	13
Zubehör	14
Einsetzen des Reißverschlußfußes .	14
SEITENSCHNEIDER	15
ZUSÄTZLICHE FUNKTIONEN	17
Transporteur-Versenkhebel	17
Stoffdruckhebel	17
2-Stufen-Nähfußheber	17
Fadenabschneider	17
Auswechseln der Glühlampe	18
Zwillingsnadel	18
WARTUNG DER MASCHINE	19
NÄH-TABELLE	21

NÄHANLEITUNG (I)

Für den täglichen Gebrauch

Inhalt	23
--------------	----

NÄHANLEITUNG (II)

100 Zierstiche und unbegrenzte
Kreativität

Speicher-Vorgang	59
------------------------	----

Programmier-Vorgang	64
---------------------------	----

BESONDERE MERKMALE

Ihre neue elektronische Nähmaschine besitzt im Gegensatz zu herkömmlichen Nähmaschinen eine Vielzahl herausragender Eigenschaften. Sie erkennen diese Vorteile am ehesten, wenn Sie diese Anleitung sorgfältig durchlesen. Vorweg einige Spezifikationen:

- Unbegrenzte Musteranzahl:** Sie haben drei Möglichkeiten für Musterbildung.
 Nutztiche mit 20 Mustern des täglichen Gebrauchs (Seite 24)
 Speicher mit 100 Zierstichen einschließlich Monogramm (Seite 59)
 Programmierung . für selbsterdachte Muster in unbegrenzter Anzahl (Seite 64)
- Nähhilfen:** Viele Nähhilfen machen das Nähen leichter, z. B.
 Automatischer Nadeleinfädler (Seite 9)
 Automatische Stichbreiten/Stichlängen-Einstellung (Seite 6)
 Geschwindigkeitsregelung durch Fußschalter oder Finger-Tipptaste (Seite 6)
- Spezial-Ausstattung:** Seitenschneider (Seite 29)
 Automatische Einschnitt-Knopflocheinrichtung (Seite 33)
 Freiarm/Flachbett-Umwandlung (Seite 3)
 Vielseitiger Einsatz durch zahlreiches Zubehör (Seite 13)
- Sprach-Ansagen:** Bitte den Nähfuß senken.
 Bitte den Transporteur mit rotem Knopf heben.
 Bitte den Transporteur mit rotem Knopf senken.
 Bitte blauen Knopflochhebel herunterziehen.
 Bitte blauen Knopflochhebel hochschieben.
 Dieses Muster läßt sich nicht Rückwärtsnähen.
 Kapazität des Programmspeichers ist erschöpft.
 Achtung Programmierfehler.
 Dieses Muster ist nicht kombinierbar.
 Bitte den Fußanlasser verwenden.

Kontroll-Signal:

※ Korrekte Bedienung



Ein Summton ertönt

※ Unkorrekte Bedienung



Zwei Summtöne ertönen und eine Stimme gibt Hinweise.

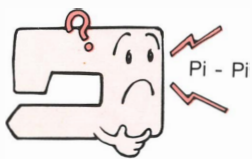
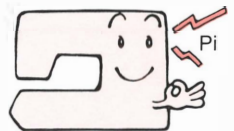

DIE WICHTIGSTEN TEILE

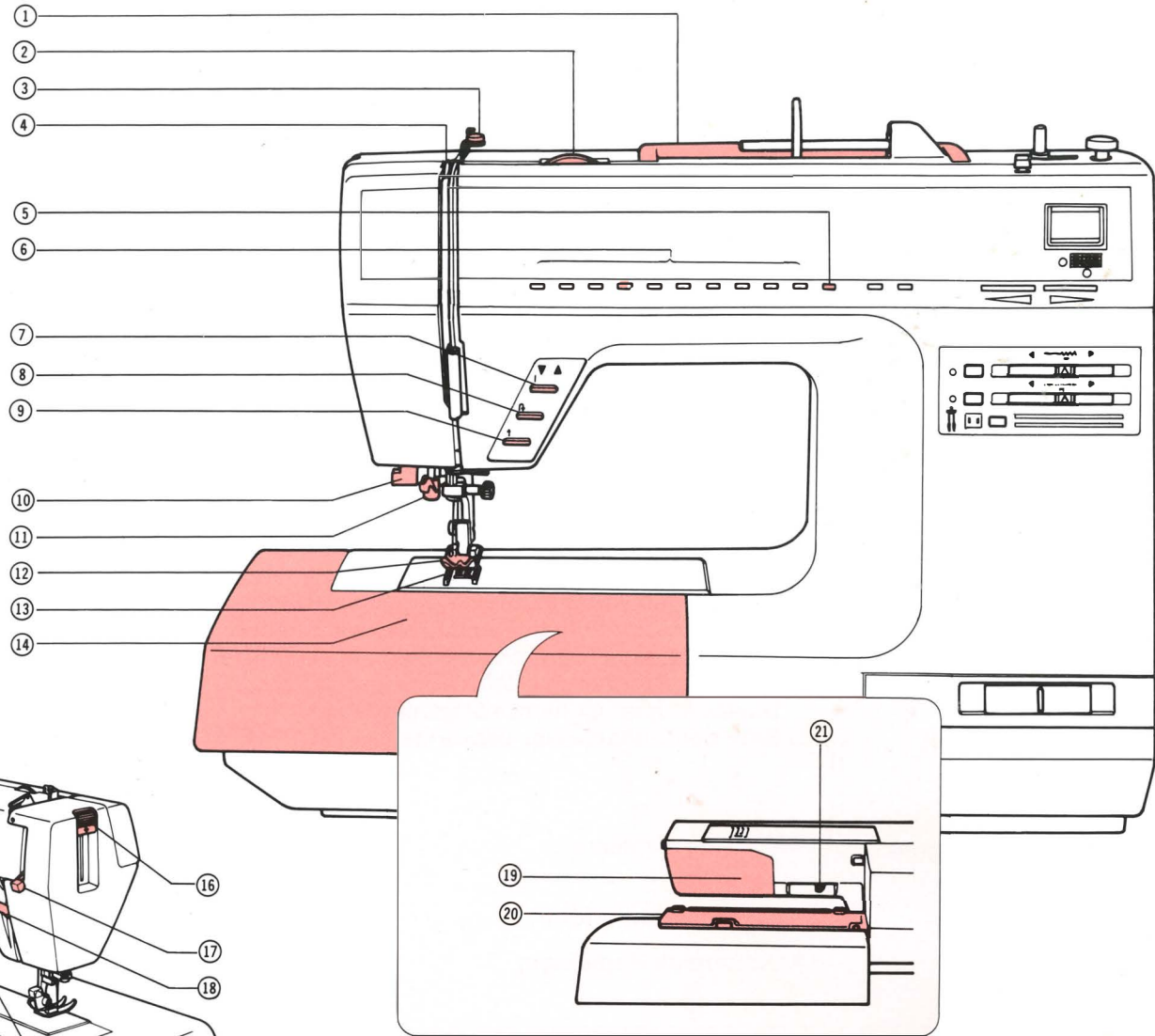

- ① Tragegriff
- ② Oberfadenspannung-Regulierscheibe
- ③ Fadenführung
- ④ Gelenkfadenheber
- ⑤ Musterkombiniertaste
- ⑥ Eingabetasten
- ⑦ Nadel Hoch- und Tiefsteller
- ⑧ Rückwärts-Nähtaste
- ⑨ Start /Stopp-Taste
- ⑩ Knopflochheber
- ⑪ Untere Fadenführung
- ⑫ Nähfuß
- ⑬ Transporteur
- ⑭ Anschlagetisch
- ⑮ Fadenabschneider
- ⑯ Nadeleinfädler
- ⑰ Stoffdruckheber
- ⑱ Nähfußheber
- ⑲ Greifergehäuse
- ⑳ Zubehörfach
- ㉑ Transporteurversenkhebel

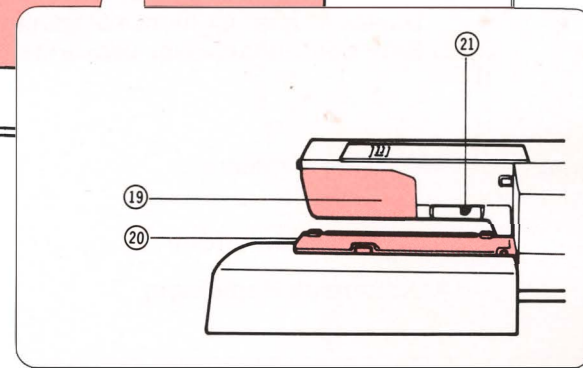
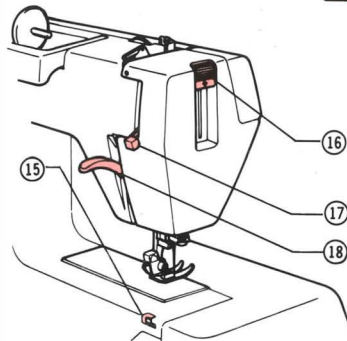

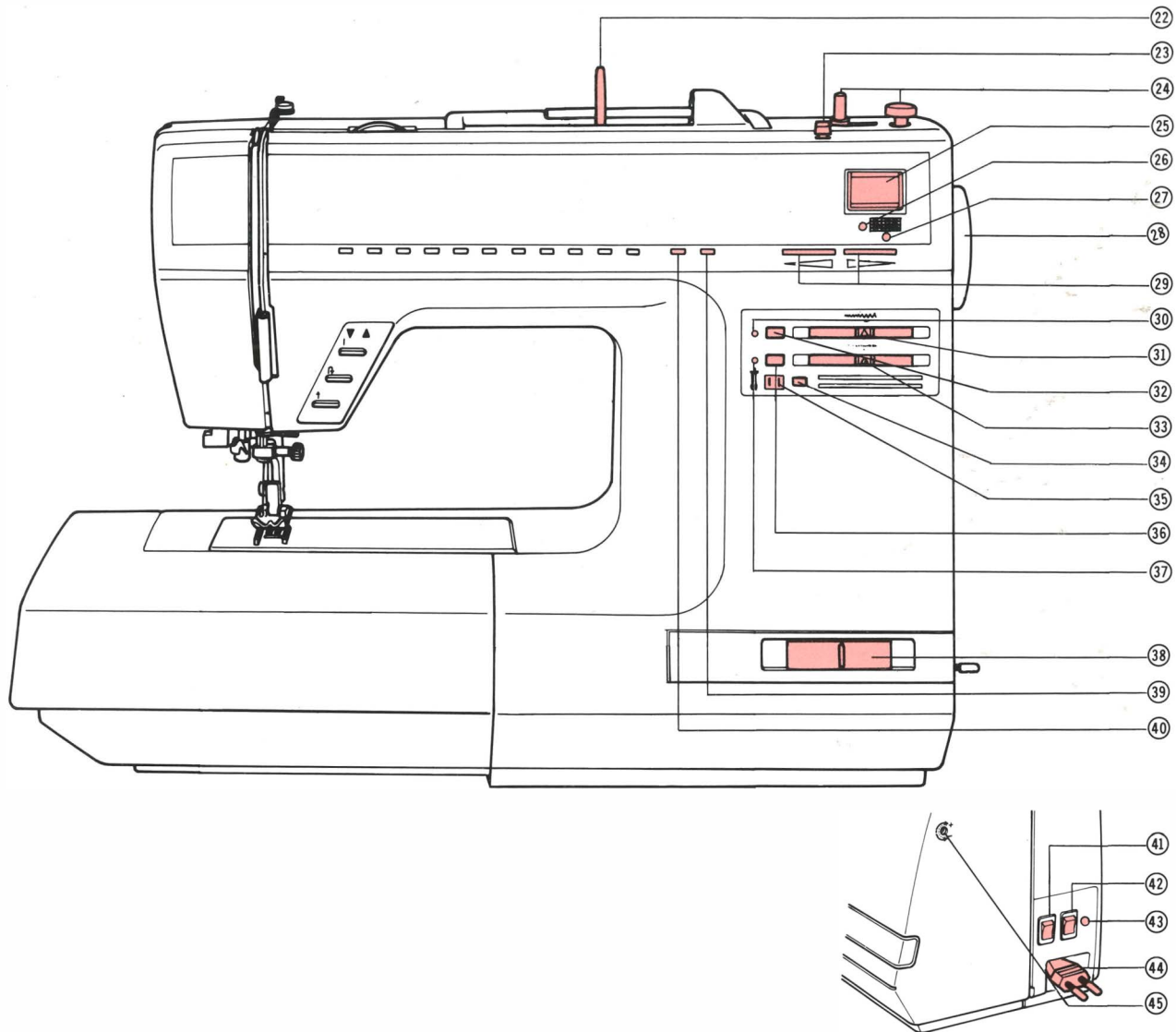

- 22 Garnrollenhalter
- 23 Musteranzeige-Wechselschalter
- 24 Spuler
- 25 Digitaldisplay
- 26 Vertikale Programmanzeige
- 27 Horizontale Programmanzeige
- 28 Handrad
- 29 Muster-Wahltaste
- 30 Leuchtanzeige für manuelle Stichbreite
- 31 Hebel für manuelle Stichbreite
- 32 Taste zum Lösen der manuellen Stichbreite
- 33 Hebel für manuelle Stichlänge
- 34 Taste für Zwillingsnadel
- 35 Leuchtanzeige für Zwillingsnadel
- 36 Taste zum Lösen der manuellen Stichlänge
- 37 Leuchtanzeige für manuelle Stichlänge
- 38 Geschwindigkeitsregler
- 39 Programm-Schlußtaste
- 40 Programm-Starttaste
- 41 Hauptschalter
- 42 Lampenschalter
- 43 Buchse für Fußanlasser
- 44 Netzstecker
- 45 Stichlängen-Feinregulierung

VORBEREITUNG DER MASCHINE

Der Beginn

1 Netzanschlußkabel

Ziehen Sie das Netzanschlußkabel aus dem Aufrollfach. Beachten Sie:

- * Niemals über die rote Markierung hinausziehen.
- * Zum Aufrollen des Kabels, kurz anziehen und freigeben. Das Kabel spult sich automatisch auf.
- * Bei Gebrauch des Fußanlassers verbinden Sie Fußanlasserkabel mit Fußanlasserbuchse.

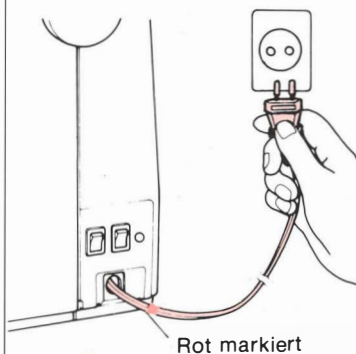

2 Stromanschluß für Lampenschalter

Wenn Sie das Nählicht einschalten wollen, müssen Sie zunächst den Hauptschalter betätigen. (Das Einsetzen der Glühlampe wird auf Seite 18 erklärt)

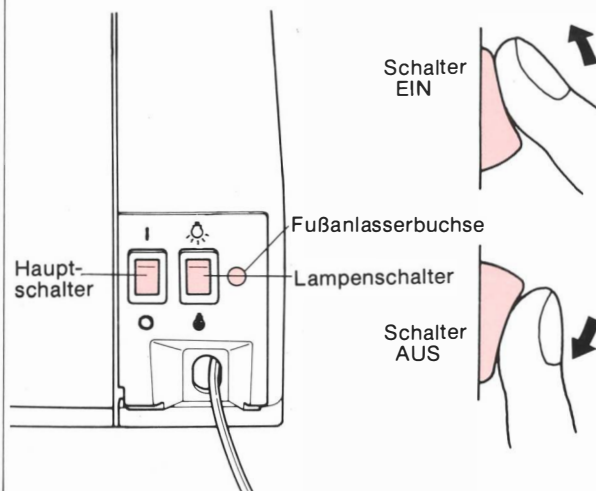

3 Musterwahl-Tipptaste für 20 Nähmuster

- Zur Mustervorwahl diese Taste drücken.
- Die Muster werden Schritt für Schritt abgerufen.

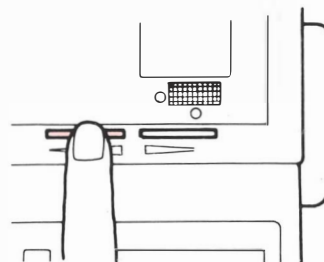

- Mit der ersten Tipptaste werden die Muster mit doppelter Geschwindigkeit angewählt.



4 Musterwechsel-Schalter

Wenn der Schalter in linker Position steht, werden die Nutstiche auf dem Display angezeigt.

Steht der Schalter in rechter Position, werden die Zierstiche angezeigt.

- Programmierte Stichlängen und Zickzackweiten werden automatisch erreicht.
- Tauschen Sie, wenn nötig, den Nähfuß gegen den beim Muster angegebenen aus.

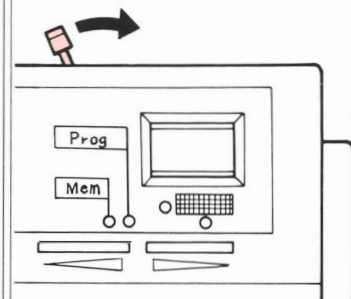

Instruktionen für die Bedienung hören Sie von der Maschine. Folgen Sie diesen Instruktionen unbedenklich, denn Sie erklären die richtige Bedienung.

Gesprochene Hinweise

- * "Bitte den Nähfuß senken."
Sie haben die Start/Stopp-Taste oder die Rückwärtsnäh-Taste gedrückt, ohne vorher den Nähfuß zu senken.
- * "Dieses Muster läßt sich nicht Rückwärtsnähen"
Sie haben die Rückwärtsnäh-Taste gedrückt bei Mustern, die sich nicht rückwärtsnähen lassen.
- * "Bitte den Fußanlasser verwenden"
Sie haben die Start/Stopp-Taste betätigt bei angeschlossenem Fußschalter.



5 Start/Stopp-Taste

Drücken Sie diese Taste, um mit dem Nähen zu beginnen. Ein nochmaliges Drücken stoppt das Nähen.

- Beachten Sie:
1. Während diese Taste betätigt ist, arbeitet die Maschine mit langsamer Geschwindigkeit.
 2. Beim Benutzen des Fußanlassers ist diese Taste außer Betrieb.

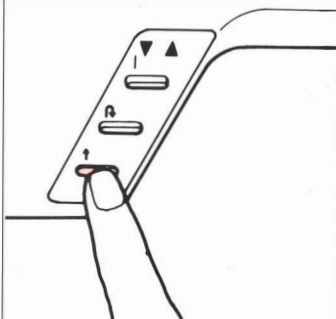

6 Rückwärtsnähtaste

Während des Eindrückens dieses Schalters näht die Maschine rückwärts oder vernäht Ihre Arbeit.

Verriegeln
Nach 3 Nähstichen stoppt die Maschine automatisch.

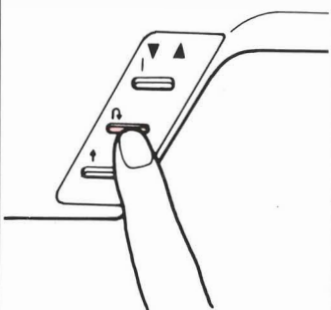

7 Taste für Nadelposition

Sie können die Nadelposition durch einfaches Drücken dieser Taste verändern.

- ▲ ... Wenn Sie diese Taste drücken, geht die Nadel in höchste Stellung.
- ▼ ... Wenn Sie diese Taste nochmal drücken, geht die Nadel in die tiefste Stellung.

Beachten Sie:
Wenn Sie diese Taste abwechselnd drücken, können Sie damit heften.



8 Geschwindigkeitsregler

Durch einfaches Verschieben dieses Reglers, können Sie die Nähgeschwindigkeit der Maschine auch während des Nähens ändern.

Wenn Sie den Fußanlasser benutzen, können Sie die Geschwindigkeit mittels Fußdruck steuern.

Wählen Sie die zu Ihrer Näharbeit passende Geschwindigkeit.
Langsam .. Schwierige Näharbeit
Schnell ... Normale Näharbeit

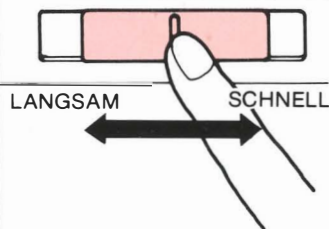

9 Manuelle Stichbreiten-Taste und manuelle Stichlängen-Taste

1. Ein Berühren dieser Taste gibt die manuelle Bedienung frei.
2. Führen Sie den Hebel zur gewünschten Position.

Beachten Sie:
Wenn das LED Leuchtsignal nicht aufleuchtet, können Sie keine manuelle Bedienung vornehmen.
(siehe Seite 21 & 22.)

Benutzen Sie diese Einrichtung nur, wenn Sie eine andere als die automatisch programmierte Stichlänge- oder -breite haben wollen.

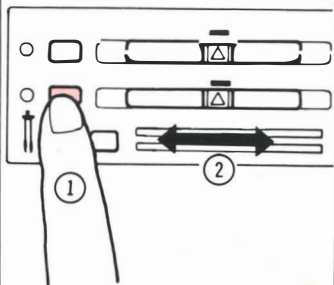

RICHTIGES EINFÄDELN DES UNTERFADENS

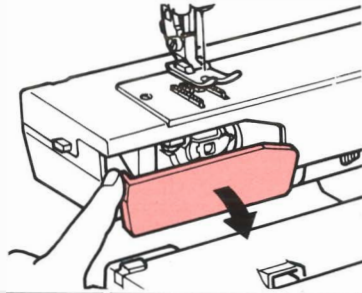

Öffnen Sie die Greiferklappe wie unten gezeigt.

1 Entfernen der Spulenkap- sel

1. Nehmen Sie die Klappe der Spulen- kapsel und ziehen Sie die Kapsel heraus.
2. Wenn Sie die Klappe loslassen, fällt die Spule aus der Kapsel.

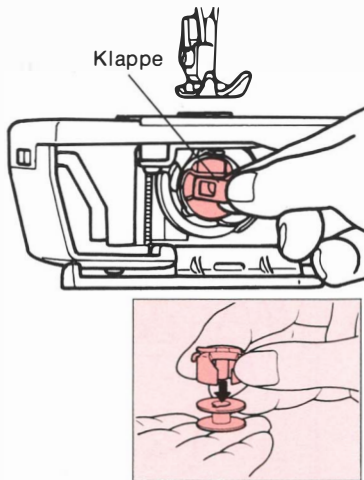

2 Aufsetzen der Garnrolle

Fixieren Sie den Garnrollenhalter, wobei das Fadenende nach vorne schauen muß.

Fixieren Sie den Garnrollenhalter so, daß sich die Garnrolle nicht dreht.

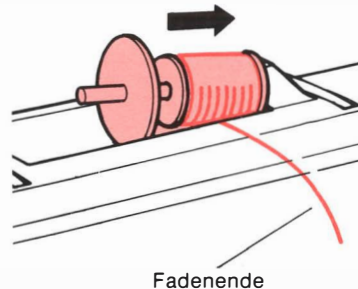

3 Führen Sie den Faden um die Fadenführungen

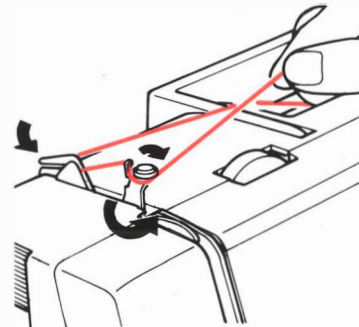

4 Setzen Sie die leere Spule auf die Spulerwelle

Wickeln Sie den Faden 5-6 Mal um die Spule und drücken Sie die Spulerwelle nach rechts.

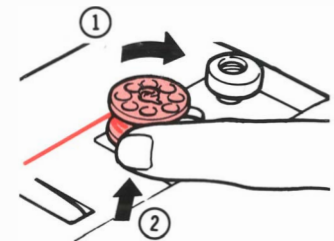

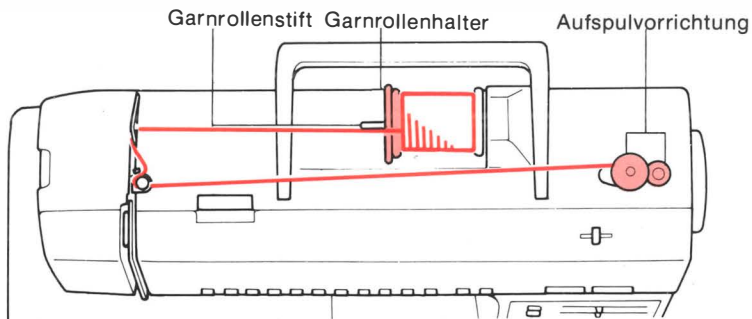

5 Starten Sie die Maschine

3. Stellen Sie den Geschwindigkeitsschalter auf schnell und drücken Sie den Fußanlasser.
- * Sobald die Spule voll ist, schaltet der Spuler automatisch ab.
 - * Halten Sie die Maschine an, drücken Sie die Spule nach links und nehmen Sie diese ab.

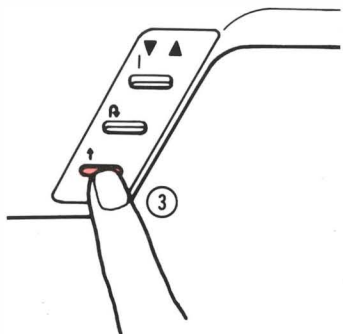

6 Abnehmen der Spule

4. Drücken Sie die volle Spule nach links und nehmen Sie diese ab.

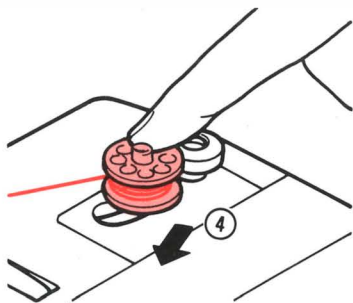

7 Einsetzen der Spule in die Spulenkapsel

1. Lassen Sie die Klappe der Kapsel los.
2. Führen Sie den Faden in den Schlitz der Kapsel ein und ziehen Sie ihn hinunter die Spannungsfeder.

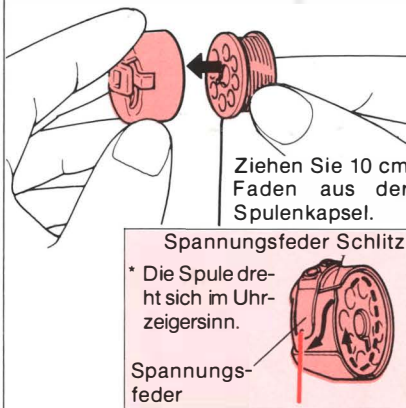

8 Einsetzen der Kapsel in die Maschine

- Stecken Sie die Spulenkapsel, die Sie an der geöffneten Klappe halten, auf den Stift.
- Lassen Sie die Klappe los und drücken Sie die Kapsel bis zum Anschlag hinein.
- Schließen Sie die Greiferklappe.
- Anmerkung:

Wenn die Spulenkapsel falsch sitzt, wird sie gleich nach dem Start der Maschine herausfallen.

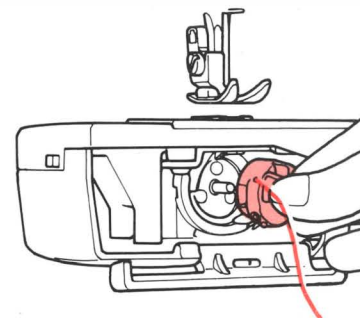

OBERFADEN

Richtiges Einfädeln

1 Richtiges Einfädeln des Oberfadens

Vor dem Einfädeln den Nähfuß und die Nadel in die höchste Stellung bringen.

Anmerkung:

Verändern Sie die Nadelstellung nur mit Hilfe der Tasten für die Nadelposition.

Drehen Sie nicht am Handrad.

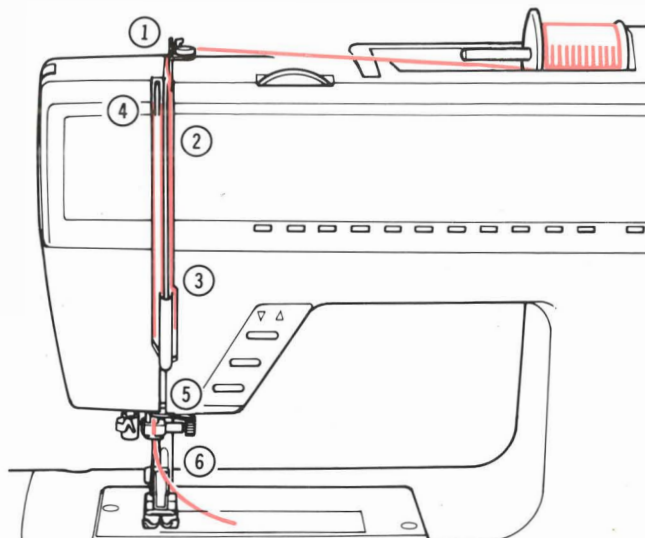
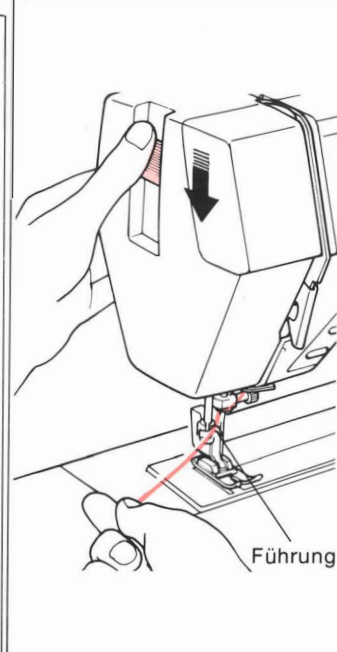
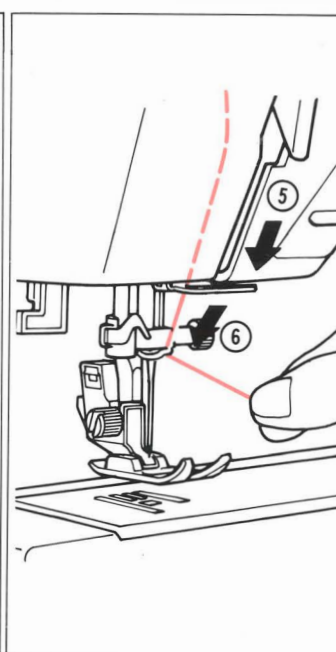
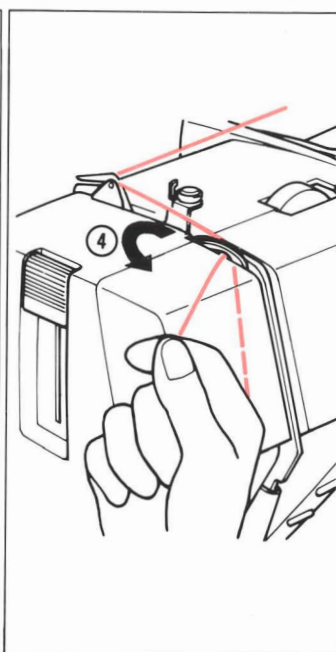
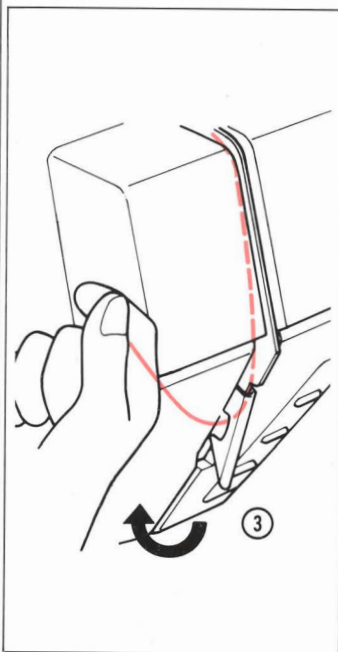
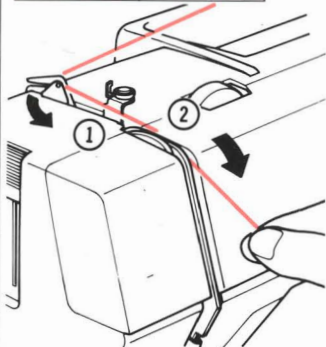

2 Schieben Sie den Nadel-einfädler hinunter

1. Senken Sie den Nähfuß nach diesem Arbeitsgang.
2. Führen Sie den Faden entlang des Fadenfängers.

Beachten Sie bitte:

1. Schieben Sie den Nadeleinfädler nicht hinunter während die Maschine läuft.
2. Drehen Sie das Handrad nicht während Sie den Nadeleinfädler verwenden.
3. Die automatische Einfädel-Vorrichtung funktioniert nicht bei den rechts abgebildeten Kombinationen.

Nadel	Faden (Baumwolle)
Nr. 70	30, 50, 60
Nr. 80	30, 50
Nr. 90	30
Nr. 100	20

** Ein Transparent-Nylonfaden kann ohne Berücksichtigung der Tabelle verwendet werden, vorausgesetzt die Nadel hat Nr. 90-100.*

3 Führen durch den Haken

3. Führen Sie den Faden unter dem Fänger nach rechts.
4. Senken Sie den Nadeleinfädler, soweit wie es geht.

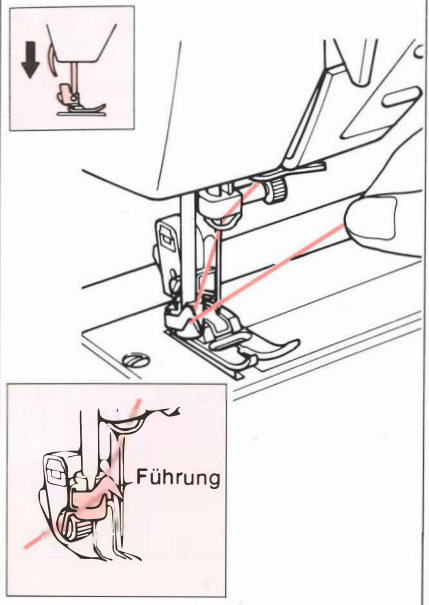

** Der Faden wird in die Nadel gezogen, indem Sie ihn zu sich hochziehen. Dabei wird er von dem Haken festgehalten.*

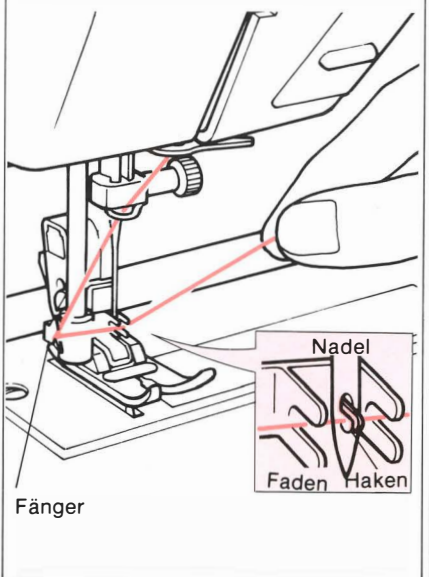

4 Schieben Sie den Nadeleinfädler hinauf

Lassen Sie den Faden los.

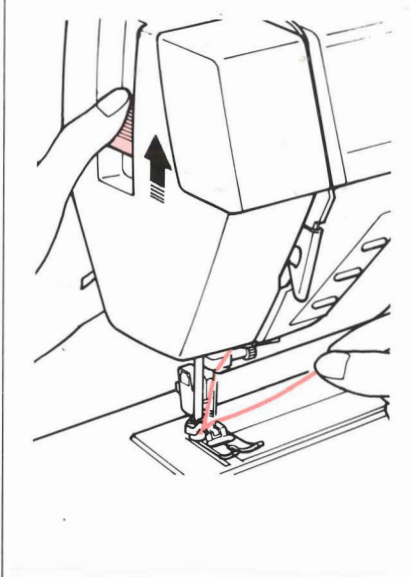

5 Ziehen Sie den Faden von der Nadel weg

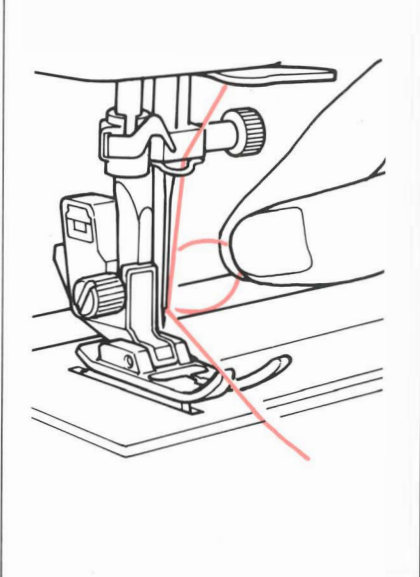

HERAUFHOLEN DES UNTERFADENS

Die Maschine ist nun nähbereit

1 Heraufholen des Unterfadens

1. Halten Sie den Oberfaden fest. Drücken Sie den Nadelpositionsknopf ein (Nadel bewegt sich auf und ab und greift sich dabei den Unterfaden).

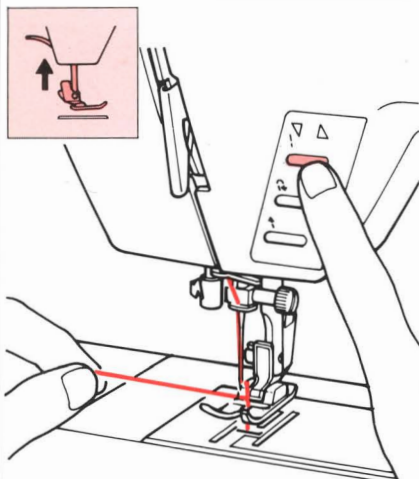

2. Ziehen Sie am Oberfaden.

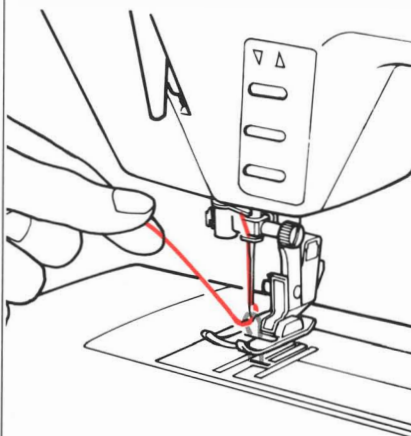

3. Ziehen Sie beide Fäden ca. 10 cm hinter den Nähfuß.

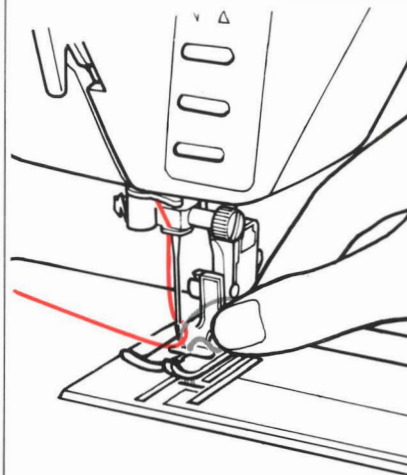

2 Legen Sie den Stoff unter den Nähfuß

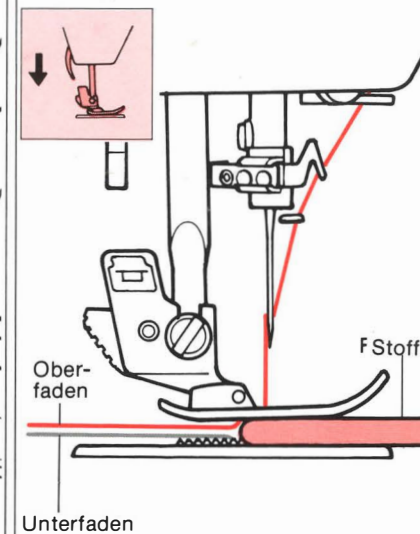

SPANNUNGS-EINSTELLUNG

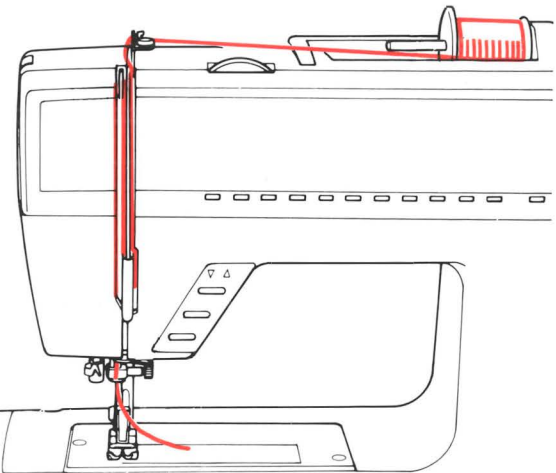

• **Fadenspann**

Benutzen Sie normal das Fadenspannungsrad bei Stärke 5.

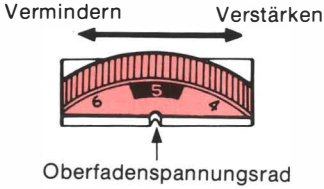

Für eine schöne Naht ist die richtige Ober- und Unterfadenspannung sehr wichtig. Bei falscher eingestellter Spannung kann der Stoff Falten bilden oder der Faden reißen.

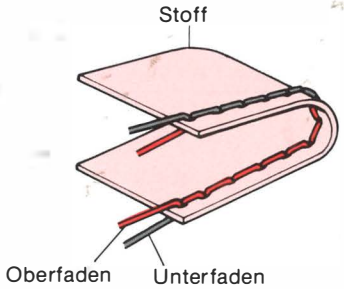

• **Allgemein genügt es, die Fadenspannung mit dem Oberfadenspannungsrad zu regulieren.**

Bei zu fester Oberfadenspannung entstehen an der Oberseite des Stoffes Schlingen. Drehen Sie am Oberfadenspannungsrad, wie gezeigt, um sie zu vermindern.

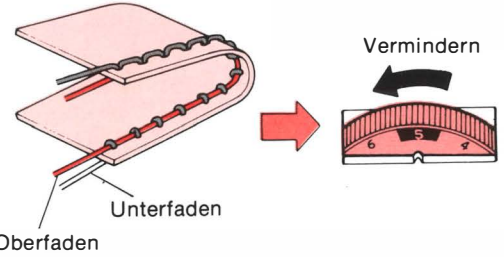

Bei zu fester Unterfadenspannung entstehen an der Unterseite des Stoffes Schlingen. Drehen Sie auch hier am Oberfadenspannungsrad, wie gezeigt, um die Spannung auszugleichen.

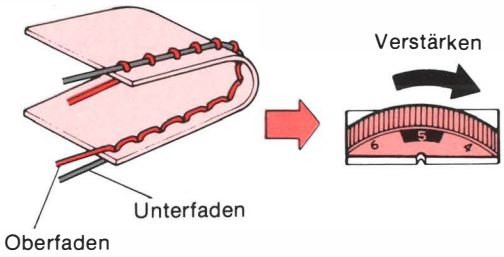

• **Überprüfen der Unterfadenspannung**

Die Unterfadenspannung wurde schon in der Fabrik für das Nähen der verschiedensten Stoffe eingestellt. Nur bei besonders leichten oder sehr schweren Stoffen muß die Unterfadenspannung reguliert werden.

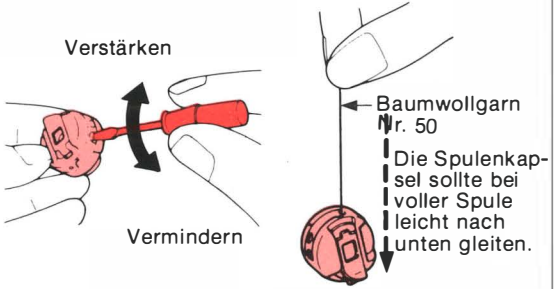

EINSETZEN DER NADEL

Anleitung zum Auswechseln der Nadel und des Nähfußes

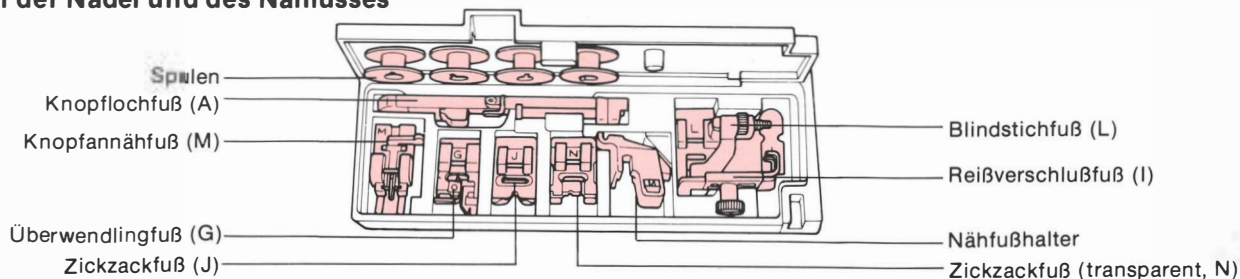

•DIE NADEL

Entfernen der Nadel

Senken Sie den Nähfuß.
 Lösen Sie die Nadelhalteschraube und entfernen Sie die Nadel.

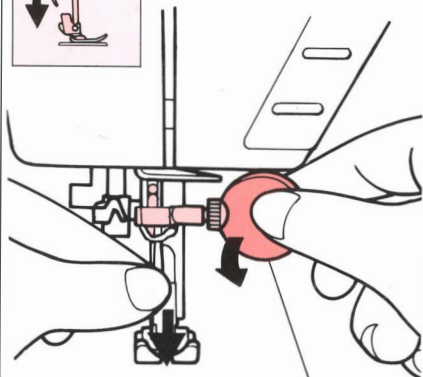

Münze oder
 Schraubenzieher

Einsetzen der Nadel.

Führen Sie die Nadel mit der abgeflachter Seite nach hinten bis zum Anschlag ein.
 Ziehen Sie die Nadelhalteschraube fest.

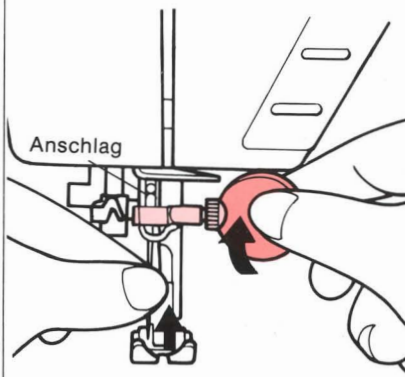

Anschlag

•DER NÄHFUSS

Entfernen des Nähfußes.

Stellen Sie den Nähfuß hoch.
 Drücken Sie den Knopf hinein.

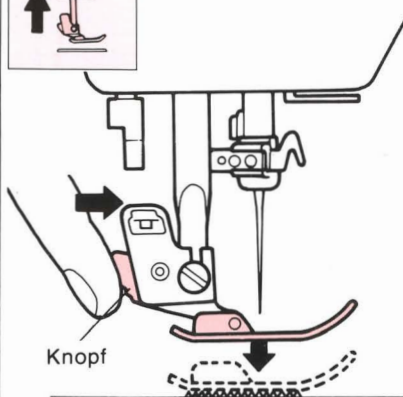

Knopf

Einsetzen des Nähfußes.

Setzen Sie den Nähfuß unter den Halter.
 Der Stift des Nähfußes muß unter dem Halter sein.
 Senken Sie den Nähfußheber, sodaß der Halter fest im Nähfuß einrastet.

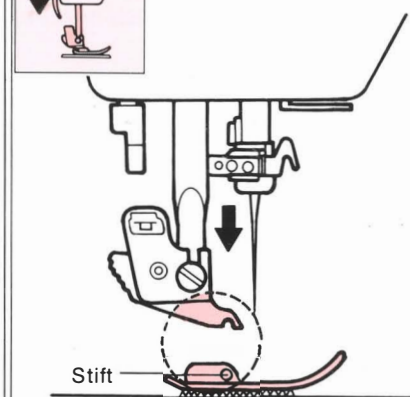

Stift

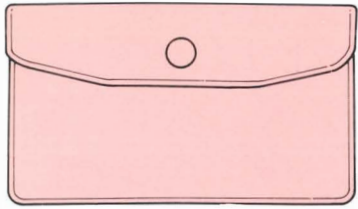

Zubehörtasche

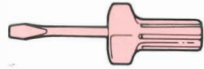

Großer Schraubenzieher



Trennmesser



Pinzette

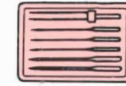

Nadelsortiment



Kleiner Schraubenzieher

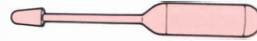

Ölkännchen



Reinigungsbürste

•Entfernen des Halters

Stellen Sie den Nähfuß hoch. Lösen Sie die Schraube und entfernen Sie den Halter.

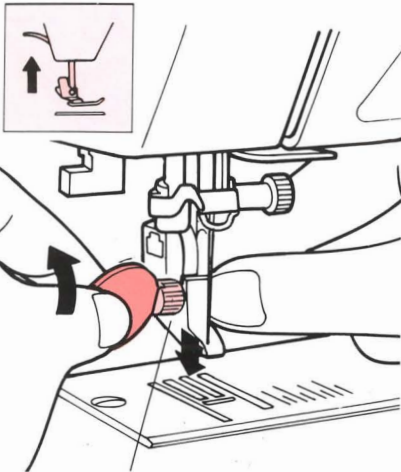

Nähfußhalter

•Einsetzen des Reißverschlußfußes

Setzen Sie den Fuß ein. Der Fuß kann auf beiden Seiten der Nadel eingesetzt werden.

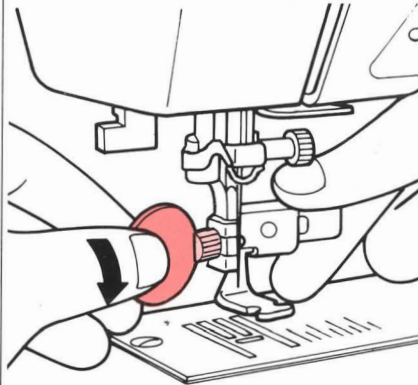

★ Seitenschneiderbox

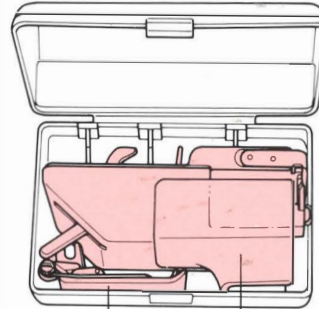

Seitenschneider-Nähfuß

Seitenschneider

SEITENSCHNEIDER

Seitenschneider befestigen

★ Seitenschneider aufbewahren

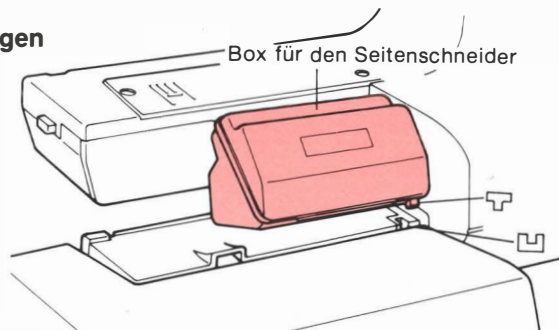

Um die Box vor dem Freiarm verstauen zu können, muß das vorstehende Teil in die Aussparung gesetzt werden.

1 Entfernen des Nähfußhalters

Bevor Sie den Seitenschneider einsetzen, fädeln Sie den Oberfaden ein, den Unterfaden ziehen Sie hoch. Beide Fäden sollten eine Länge von ca. 15 cm haben.

Beachten Sie:

Die automatische Einfädelung funktioniert nicht nach dem Einsetzen des Seitenschneiders.

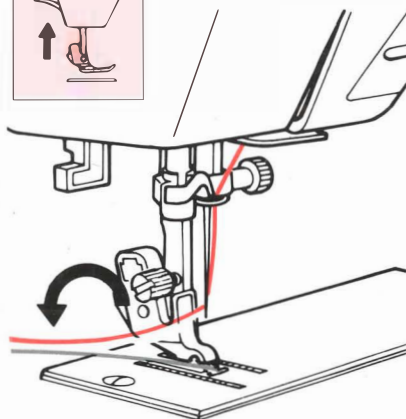

2 Versenken der Stichplatte in den Freiarm

Drücken Sie auf die rechte Seite der Stichplatte und lassen Sie sie in den Freiarm gleiten.

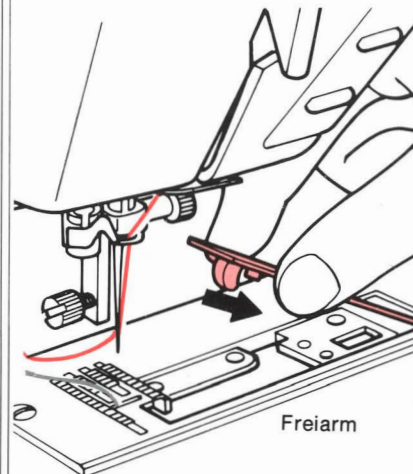
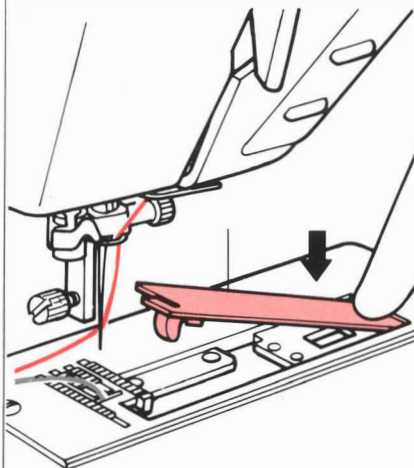

3 Befestigen des Seitenschneiderfußes

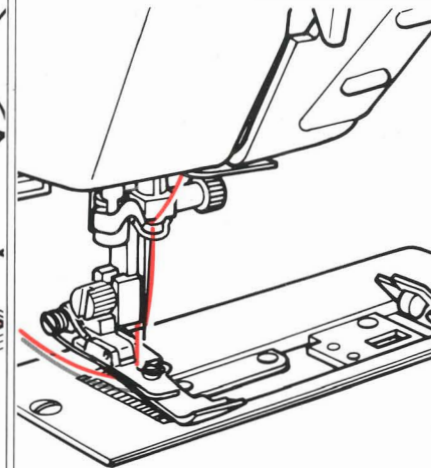

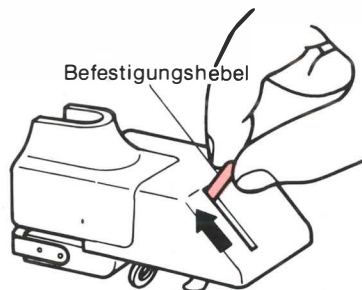

(Achtung)

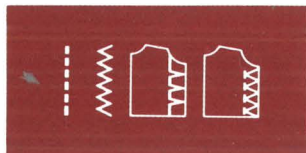

- Der Seitenschneider kann nur bei den links angegebenen 4 Mustern verwendet werden. Die Maschine wählt automatisch Überwendlingstiche aus, wenn Sie andere als die vorgesehenen Muster bei Verwendung des Seitenschneiders vorzugeben versuchen.

- Benutzen Sie immer den Seitenschneiderfuß beim Gebrauch des Seitenschneiders.
- Die Seitenschneidevorrichtung nimmt kein Material an, das stärker als 3 Lagen Baumwolldrillich ist.

4 Bringen Sie das Messer des Seitenschneiders in die höchste Stellung

Bevor Sie den Seitenschneider befestigen, bringen Sie das Messer und den Befestigungshebel in die höchste Stellung.

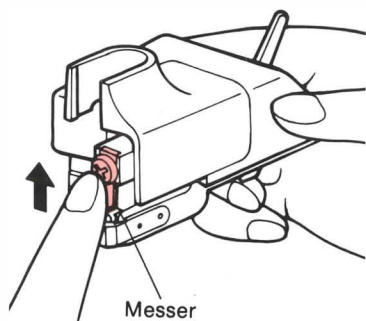

5 Einsetzen des Seitenschneiders in die Maschine

1. Setzen Sie die Führungsstifte in die Löcher des Freiarms ein.
2. Drücken Sie den Seitenschneider leicht auf den Freiarm.
3. Drücken Sie den Befestigungshebel nach unten.

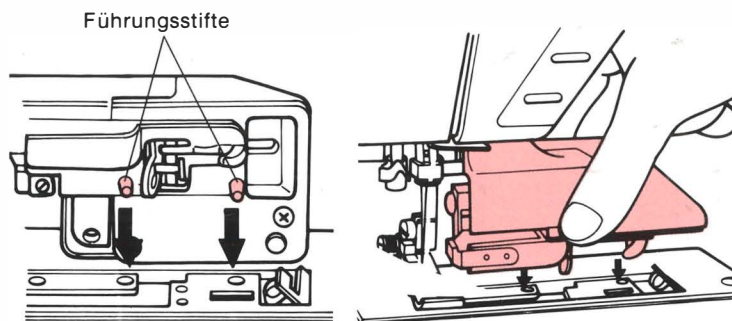

6 Verriegeln Sie die Seitenschneider-Befestigung

Drücken Sie den Seitenschneider leicht nach unten. Setzen Sie den Befestigungshebel fest in seine Position.

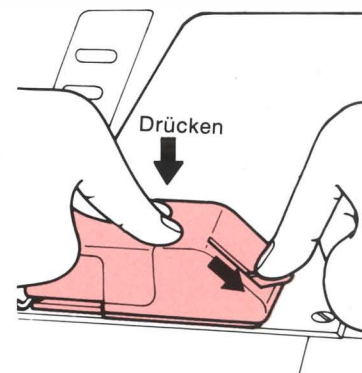

ZUSÄTZLICHE FUNKTIONEN

•Transporteur-Versenkhebel

- ▲▲ ... Der Transporteur wird nach oben gehoben, wenn der Hebel in die rechte Position geführt wird.
- ▲▲ ... Der Transporteur wird versenkt, wenn der Hebel in die linke Position geführt wird. Es wird dann kein Stoff transportiert.

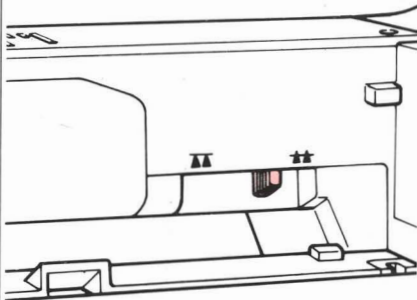

•Stoffdruckhebel

Wenn der Hebel hochgeschoben wird, vermindert sich der Druck auf den Nähfuß.

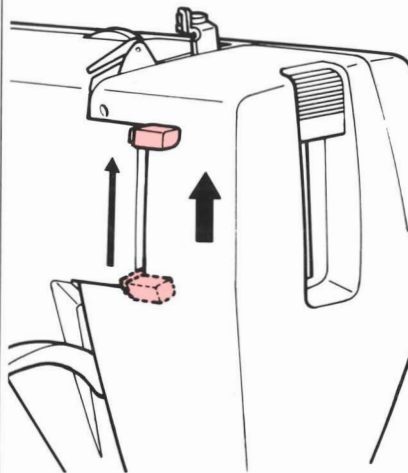

•2-Stufen-Nähfußheber

Für normale und sehr dicke Stoffe.

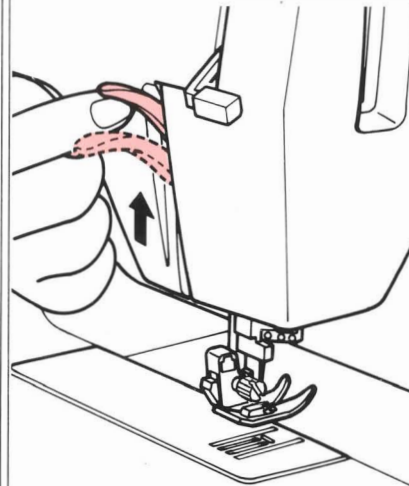

•Fadenabschneider

1. Heben Sie den Nähfuß.
2. Stoff nach links ziehen.
3. Schneiden Sie den Faden mit dem Fadenabschneider ab, der an der Rückseite der Maschine angebracht ist.

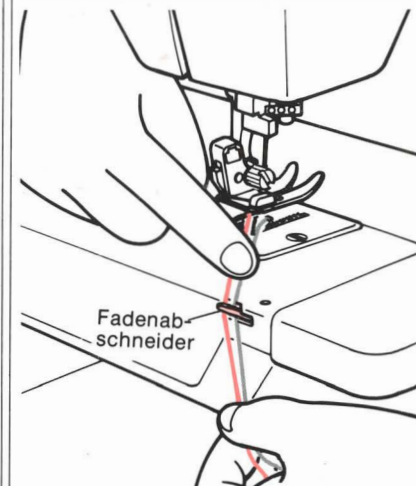

Wichtiger Hinweis

Zwillingsnadel

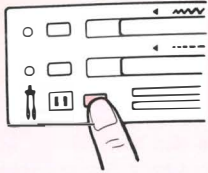

mm. 2

1. Setzen Sie die Zwillingsnadel ein
2. Fädeln Sie in jede Nadel einen Faden ein.
Das Nadelöhr muß dabei zu Ihnen zeigen.
3. Ein Druck auf die Zwillingsnadel-Taste gibt das Nähen frei. Prüfen Sie, ob die LED-Kontrollleuchte aufleuchtet.
4. Die Maschine wählt automatisch die richtige Stichelänge und Stichbreite.

Beachten Sie:

Eine Zwillingsnadel mit einer anderen Sortennummer als die, die Sie im Zubehörfach vorfinden, kann nicht benutzt werden.

Beispiele

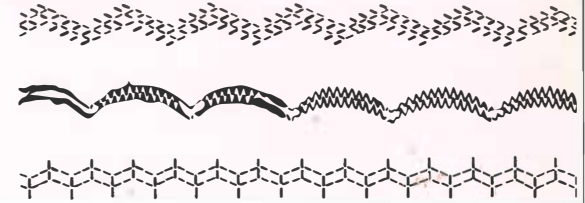

•Auswechseln der Glühlampe

1. Stoffdruckhebel nach oben stellen.
2. Schrauben lösen.
3. Kopfdeckel abnehmen.

Entfernen Sie die Glühlampe, indem Sie diese gegen den Uhrzeigersinn drehen. Setzen Sie die neue Glühlampe ein und befestigen Sie den Kopfdeckel.

Beachten Sie:

- 1) Ziehen Sie den Netzstecker aus der Steckdose, bevor Sie die Glühlampe auswechseln.
- 2) Verwenden Sie immer die richtige Ersatzglühlampe
Maximale Stärke der Lampe ... 12V, 4W

Der Kopfdeckel ist am Freiarm mit 2 Führungsstiften und einer Schraube zu befestigen.

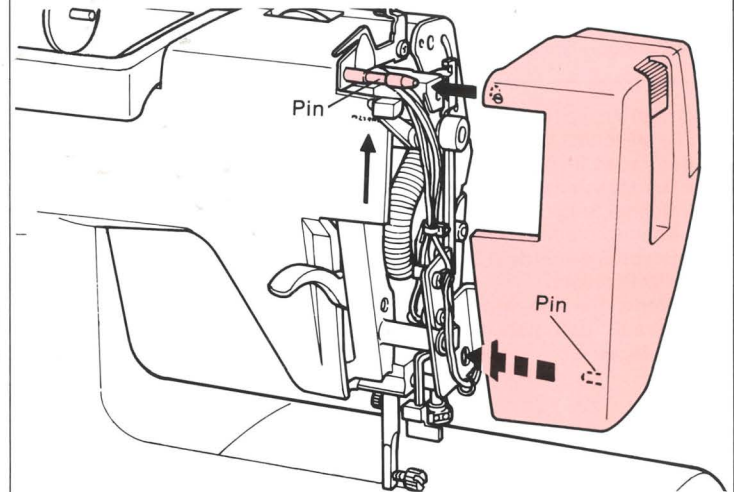
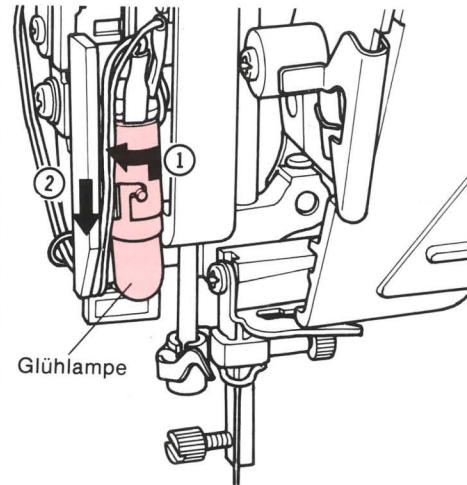
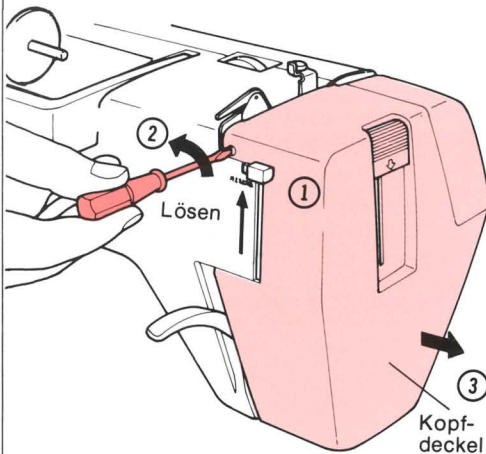

WARTUNGS- UND CHECKLISTE

Für lebenslangen Einsatz

•Reinigen

Reinigen

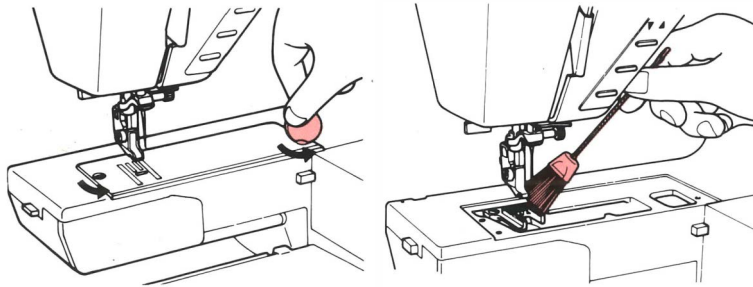

Achten Sie darauf, daß die Stichplatte und der Transporteur immer sauber sind.

- Zerlegen Sie die Maschine nur wie gezeigt.

•Ölen

Ölen

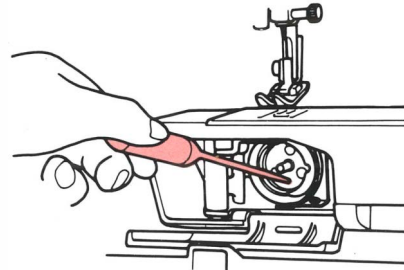

Nach dem Ölen lassen Sie die Maschine kurze Zeit ohne Faden und Stoff laufen.

- Entfernen Sie überschüssiges Öl.

Reinigen und ölen Sie die Maschine regelmäßig, je nachdem wie oft Sie sie benutzen. Ölen Sie die angegebenen Stellen nur mit einigen Tropfen.

- Ziehen Sie den Netzstecker aus der Steckdose, bevor Sie mit dem Reinigen und dem Ölen beginnen.
- Verwenden Sie Nähmaschinenöl und kein Benzin oder Verdünnern.

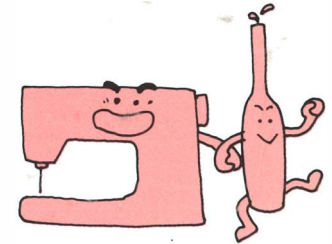

* Summton-Signal

- * Die Maschine warnt Sie mit einem Summton, wenn z. B. der Faden klemmt.
- Die Maschine stoppt automatisch.
- Nach 5 Sekunden ist die Sperre aufgehoben, und Sie können die Maschine wieder starten.
- Bevor Sie mit dem Nähen beginnen, beseitigen Sie das Problem.
- Wenn Sie die Maschine überprüfen, achten Sie darauf, daß der Netzstecker aus der Steckdose gezogen ist.

* Schalter

Doppelte Schalterbetätigungen sind nicht möglich. Mit anderen Worten: Sie können keine andere Schalterbetätigung als die vorgesehene zur gleichen Zeit ausführen. Eine Ausnahme bildet der Musterwahlschalter.

* Sicherheits-Stopps

- Während des Nähens sollten Sie keine Kontrollschalter berühren. Die Maschine stoppt sofort. Eine Ausnahme bilden hier die Schalter für manuelle Stichbreite und Stichlänge.
- Die Maschine stoppt ebenso beim Hochstellen des Nähfußes.
- Und auch, wenn der automatische Aufspuler ange-drückt wird.

Bewahren Sie die Maschine nicht in der Nähe von Heizungen oder elektrischen Bügeleisen auf.

Hinweise zum Beheben kleiner Nähstörungen

• Sollte die Maschine nicht zu Ihrer Zufriedenheit nähen, dann überprüfen Sie folgende Punkte. Sollten die Probleme anderer Ursache sein, setzen Sie sich mit dem Servicecenter in Verbindung.

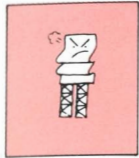

• Schlechter Transport

1. Haben Sie die manuelle Stichlängen-Regulierung auf Null gestellt?
2. Haben Sie den Transporteurhebel auf "links" gestellt?



• Die Nadel bricht

1. Ist die Nadel richtig eingesetzt?
2. Haben Sie zu stark am Stoff gezogen?
3. Stimmt die Kombination von Nadel, Faden und Stoff?
4. Ist die Nadel verbogen oder nicht spitz?
5. Haben Sie einen falschen Nähfuß eingesetzt?

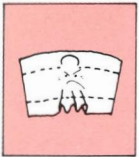

• Fehler an der Naht

1. Ist die Fadenspannung richtig?

• Falten

1. Ist die Fadenspannung zu stark?
2. Ist richtig eingefädelt?



• Die Maschine geht langsam oder laut

1. Sind Stichplatte und Transporteur sauber?



• Der Oberfaden reißt

1. Ist der Oberfaden richtig eingefädelt?
2. Ist die Oberfadenspannung zu stark?
3. Ist die Kombination von Nadel, Faden und Stoff richtig?
4. Haben Sie das Spannungsrädchen in die falsche Richtung gedreht?

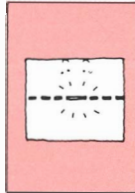

• Auslassen von Stichen

1. Ist die Nadel richtig eingesetzt?
2. Ist die Nadel verbogen oder nicht spitz?
3. Ist die Kombination von Nadel, Faden und Stoff richtig?
4. Sind Ober- und Unterfaden richtig eingefädelt?
5. Haben Sie die Unterseite der Stichplatte gereinigt?



• Der Unterfaden reißt

1. Ist die Spannungsfeder an der Spulenkapsel in Ordnung?
2. Ist der Unterfaden richtig eingefädelt?

















• Die Maschine näht nicht

1. Haben Sie den Hauptschalter eingeschaltet?
2. Ist der Stecker richtig an die Maschine angesteckt?

- Hört die Maschine während des Nähvorganges zu nähen auf, dann ziehen Sie den Stecker aus der Wandsteckdose.
- Beginnen Sie nochmals wie auf Seite 5 angegeben mit "Vorbereitung der Maschine".











NÄH-TABELLE

	Stretchstich		Overlockstich	Elastik-Zickzackstich	Verriegeln	Knopflöcher				Geradstich	Zickzackstich
	J	J	J	J	A	A	A	A	A	J	J
Muster											
Rückwärtsnähen	E	E	E	E						R, e	R, e
Manueller Stichbreitenregler	*		*	*	*	*	*	*	*		*
Manueller Stichlängenregler	*	*	*	*	*	*	*	*	*	*	*
Seitenschneider											
Haupteinsatz	Stretchstoffe		Zusammennähen	Elastikstoffe	Verriegeln	Einteiler	Schwere Jacken	Normale Jacken	Hemden und Pyjamas	Alle Geradstiche	Alle Zickzackstiche
Nähanleitung (Seite)	26		52	28	37	33				25, 29, 31 45	29, 51 53

- E Umsäumen
- e Umsäumen beim Gebrauch des Seitenschneiders
- R Rückwärtsstich ohne Gebrauch des Seitenschneiders
- * Manuelles Einstellen möglich mit LED-Signal
-  Seitenschneider kann benutzt werden

Nähfuß-Symbol



Überwendlingnaht		Blindstich		Knopfnähen		Bogennaht		Muschelkante	Zierstich	
G	G	L	L	M	M	J	J	J	N	N
									Prog	Mem
E	E	E	E			E	E	E	E	E
★	★	★	★	★	★	★	★	★		★
★	★	★	★			★	★	★		★
										
Normale Stoffe	Elastische Stoffe	Normale Stoffe	Elastische Stoffe	Normale Knöpfe	Kleine Knöpfe	Bogennaht		Muschelkante	Zierstichvarianten	
27		41		39		43		50		

NÄHANLEITUNG

INHALT

STICHMUSTER	24
GERADSTICHNÄHEN	25
Nähen von Stretchstoffen	26
Der Dreifach-Stretchstich	26
ÜBERWENDLINGNAHT	27
Auf Stretchstoffen	28
Nähen von feinen Stoffen	28
DER SEITENSCHNEIDER	29
REISSVERSCHLUSS-EINNÄHEN	31
KNOPFLÖCHER	33
VERRIEGELN	37
KNOPFANNÄHEN	39
BLINDSTICH	41
BOGENNAHT	43
ROULIEREN	45
FAGOTTSTICH	47
BIESEN	49
MUSCHELBIESEN	50
APPLIKATIONEN	51
PATCHWORK	52
STOPFEN	53
WISSENSWERTE HINWEISE	54
Auflegen der Stoffe	54
Führen der Stoffe	55
Nähen von verstürzten Nähten	56
SCHWIERIGE NÄHARBEITEN	57
Kragennähen	57
Schwerer Nähbeginn bei dickem Material	57
Nähen über Falten usw.	57
Nähen von dünnem Material	58
Nähen einer Naht mit breiter Nahtzugabe	58
SPEICHER	59
PROGRAMMIEREN	65
PROGRAMMTAFEL	71

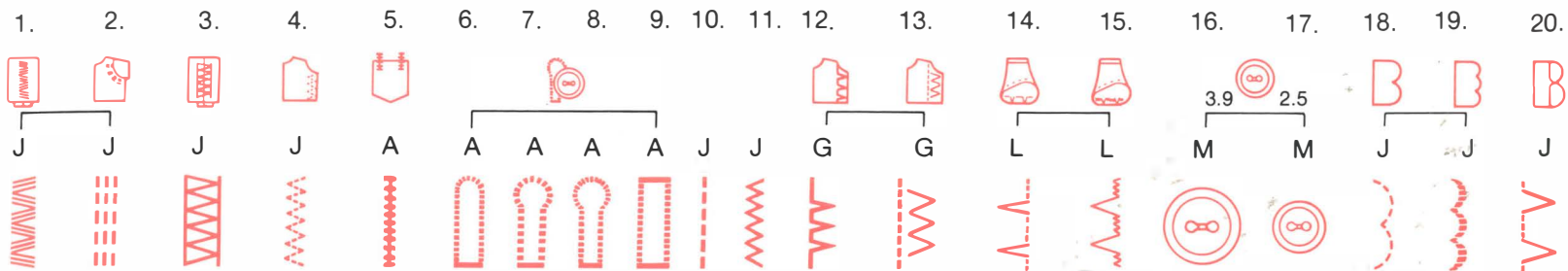

- 1. Stretch-Dreifach-Zickzackstich
- 2. Stretchstich links
- 3. Overlockstich
- 4. Multi-Zickzackstich
- 5. Verriegeln
- 6.-9. 1-Schritt-Knopfloch
- 10. Geradstich links

- 11. Zickzackstich
- 12.-13. Überwendlingstich
- 14. Blindstich
- 15. Stretch-Blindstich
- 16.-17. Knopfannähen
- 18.-19. Bogenstich
- 20. Muschelkante

Geradstichnähen



Zickzack



NORMAL

Hemdenstoff	↔	Baumwolle	60-80
Taft	↔	Synthetik	60-80
Gabardine Flanell	↔	Seide	50-80

80-90
Nadel



Dünn

Batist	↔	Baumwolle	60-80
Georgette	↔	Synthetik	60-80
Poral	↔	Seide	50-80

70-80
Nadel



Dick

Drillich	↔	Baumwolle	40-50
Cotellne	↔	Synthetik	50
Tweed	↔	Seide	50

1 Einlegen des Nähgutes in die Maschine

Ziehen Sie den Ober- und Unterfaden ca. 15 cm hinter dem Nähfuß heraus.

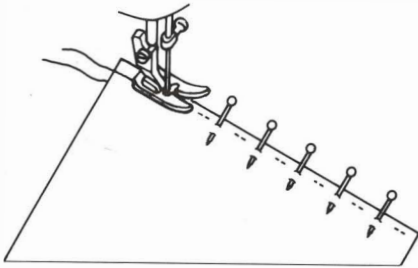

2 Nähbeginn

1. Nähen Sie bis zur Stoffkante rückwärts.
2. Nähen Sie dann vorwärts.

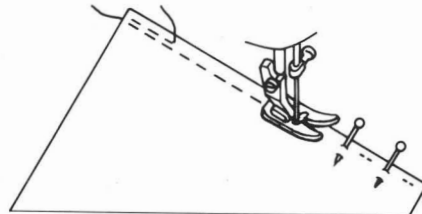

* Führen Sie den Stoff vorsichtig, da die Maschine automatisch transportiert.

3 Nähende

1. Halten Sie die Maschine am Ende der Naht an.
2. Nähen Sie ca. 1 cm rückwärts.
3. Stellen Sie die Nadel hoch (▲) und ziehen Sie die Näharbeit nach hinten weg.

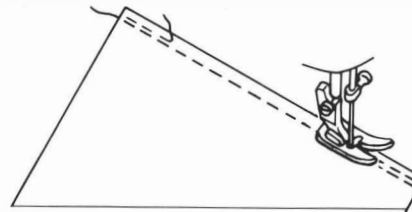









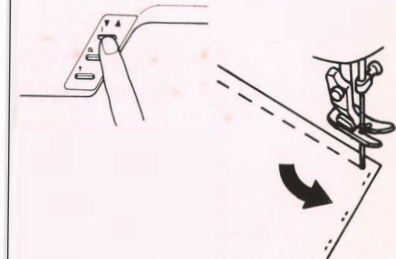

* Glätten Sie den Saum mit dem Bügeleisen.

Besonderer Hinweis

• Änderung der Nährichtung

1. Seken Sie die Nadel (▼).
2. Heben Sie den Nähfuß und drehen Sie den Stoff, wobei die Nadel als Achse dient.



 80—110 Nadel	 Zickzack	★ STRETCHSTOFFE  Trikot  Jersey  Stretch	 Stretch 70—90 Nadel	★ STARKE NÄHTE  Zickzack	 NORMAL Hemdenstoff Taft Gabardine Flanell	Baumwolle 60~80 Synthetik 60~80 Seide 50~80	 80—90 Nadel
--	--	--	---	---	--	--	---

Besonderer Hinweis

3. Senken Sie den Nähfuß und beginnen Sie zu nähen.

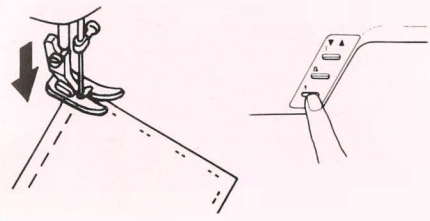

•Nähen von Stretchstoffen

1. Heften Sie zuerst.

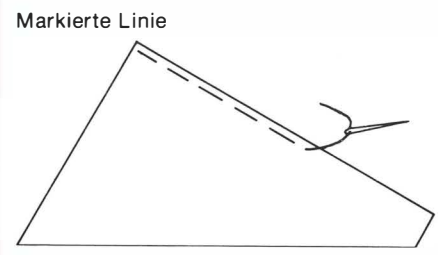

2. Führen Sie den Stoff leicht mit Ihrer rechten Hand und nähen Sie knapp neben dem Heftstich.

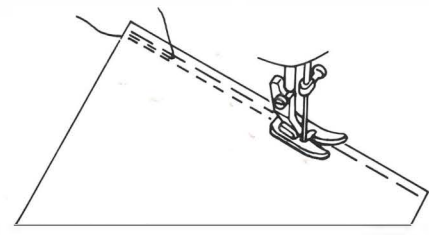

* Versuchen Sie nicht, zu stark am Stoff zu ziehen.

•Der Dreifach-Stretchstich

Dieser Stich macht eine verstärkte, dehnbare Naht.

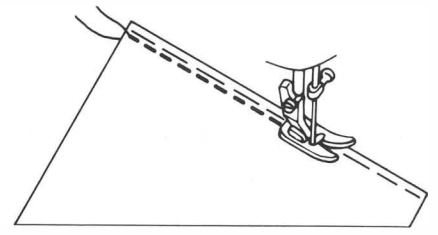

* Achten Sie darauf, daß Sie diese Naht genau beginnen und beenden, da sie eine kombinierte Vorwärts- und Rückwärtsnaht ist.



Überwendlingnaht

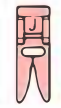

NORMAL

Hemdenstoff
Taft
Gabardine
Flanell

Baumwolle
Synthetik
Seide

60 80

60 80

50 80

80-90
Nadel



Dünn

Batist
Georgette
Poral

Baumwolle
Synthetik
Seide

60 80

60 80

50-80

70-80
Nadel



Dick

Drillich
Cotelline
Tweed

Baumwolle
Synthetik
Seide

40 50

50

50



Zickzack
Over
lock

1 Vorbereitung

Stellen Sie sicher, daß die Nadel nicht auf den Überwendlingsfuß schlägt, wenn Sie den Zickzackstich durch Drücken der "Taste zum Lösen der manuellen Stichbreite" verändern.

Legen Sie den Stoff genau entlang der Nähfußführung.

Nicht auf die Nadel schlagen

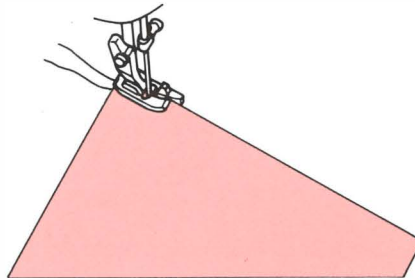
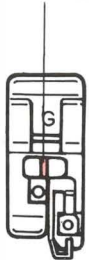

* Schneiden Sie die Stoffkante ab.

2 Nähbeginn

Führen Sie den Stoff vorsichtig so, daß die Kante genau auf die Nähfußführung trifft.

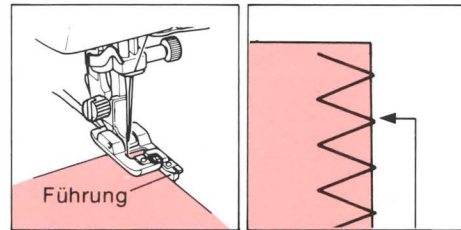

Die Nadel sticht knapp neben der Stoffkante ein.

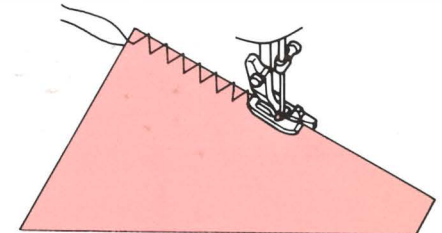

80—110
Nadel



★ STRETCHSTOFFE



Zickzack



Trikot

Jersey



Stretch



Stretch
70—90 Nadel



★ FEINE STOFFE



Over
lock

Baumwolle

50 80

Synthetik

50 80

Seide

50 80



70—90
Nadel



3 Nahtende

1. Nähen Sie langsamer.
2. Halten Sie die Maschine am Ende der Naht an.

• Auf Stretchstoffen

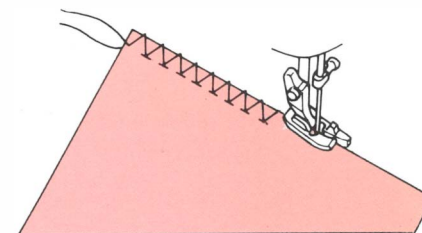
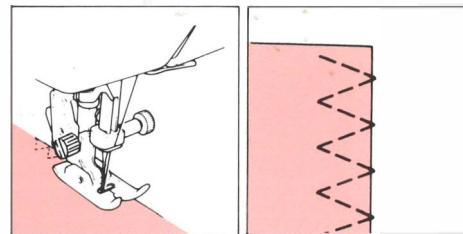
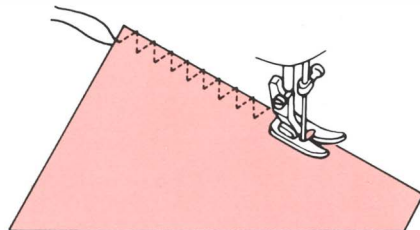
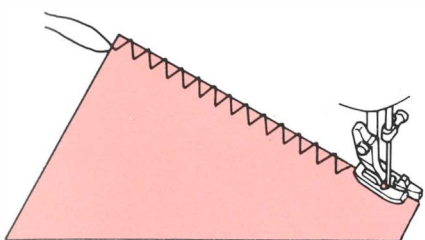

Versuchen Sie nicht am Stoff zu ziehen.

Die Nadel sticht knapp neben der Stoffkante ein.

Grobmaschige Stoffe und Leinen, etc. nähen Sie mit der manuellen Stichbreiteneinstellung.



Der Seitenschneider



SIDE CUTTER



• Verwenden Sie den Seitenschneider-Nähfuß nur in Verbindung mit folgenden Stichmustern.

1 Einsetzen des Seitenschneiders

Fädeln Sie den Oberfaden ein, bevor Sie den Seitenschneider einsetzen.

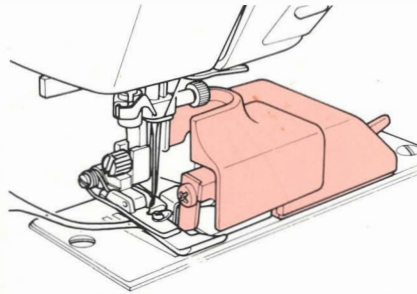

2 Abschneiden des Stoffes

Schneiden Sie das Stoffende ca. 1 cm weit ein.

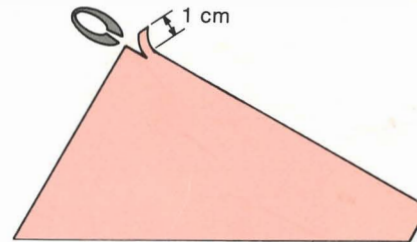

3 Nähbeginn

Geben Sie die Fäden unter den Nähfuß und ziehen Sie sie leicht nach hinten, wenn Sie zu nähen beginnen.

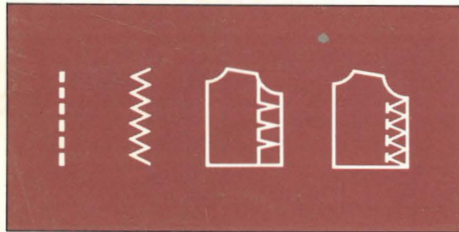
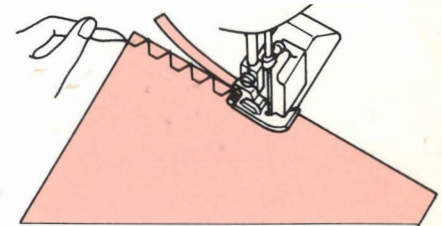

Nach Einsetzen des Seitenschneiders wählt die Maschine einen der 4 oben abgebildeten Stiche aus.

* Sollten Sie erst nach dem Einsetzen des Seitenschneiders einfädeln können, dann verwenden Sie dazu die beigegebene Pinzette.

Nähen von 2 Lagen

•
Verwenden Sie Muster Nr. 2.
Es wird 0,4 cm von der Stoffkante
entfernt abgeschnitten.

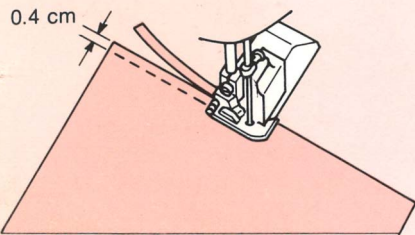

•Reinigen

Reinigen Sie nach Verwendung dieser
Vorrichtung die Spulenkapsel, den
Transporteur und die Greiferbahn.

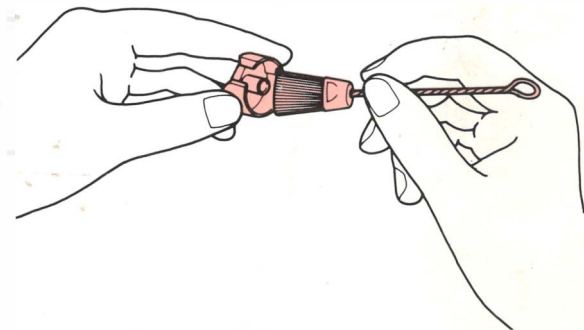
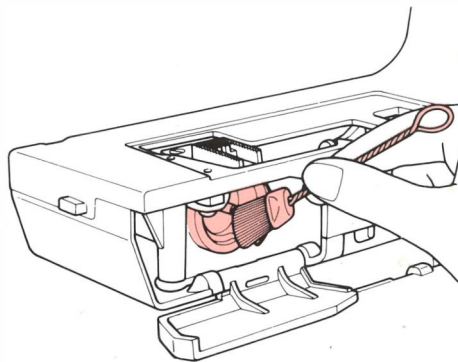



Reißverschluss einnähen

	NORMAL	Hemdenstoff → Baumwolle	60 80		Dünn	Batist → Baumwolle	60 80		Dick	Drillich → Baumwolle	40 50
		Taft → Synthetik	60 80			Georgette → Synthetik	60 80			Coteline → Synthetik	50
		Gabardine	50 80			Poral → Seide	50 80			Tweed → Seide	50
		Flanell	50 80								
Reißverschluss			80—90 Nadel				70—80 Nadel				80—110 Nadel

1 Setzen Sie den Reißverschußfuß in die Maschine ein.

2 Stellen Sie die Reißverschußfuß-Position ein, indem Sie das Handrad zu sich drehen.

Nähen der linken Seite

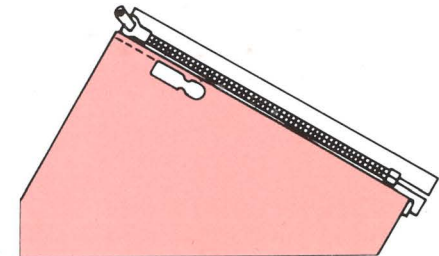
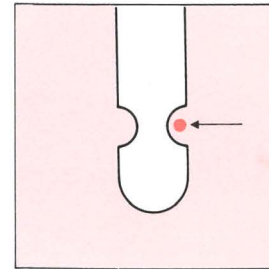
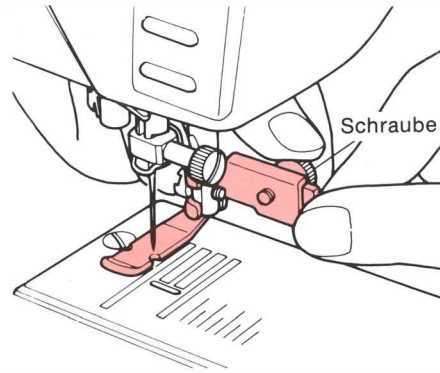
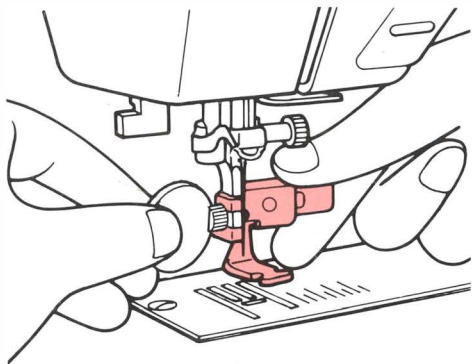

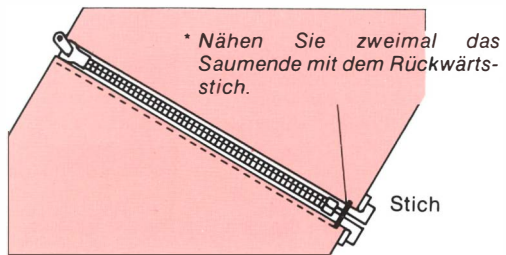

Nähen der rechten Seite

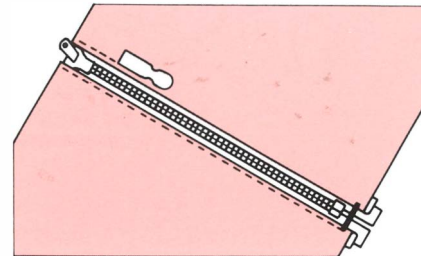
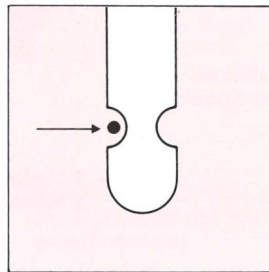

Besonderer Hinweis

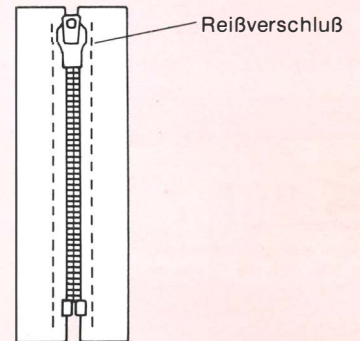

- Achten Sie darauf, daß der Reißverschußfuß den Reißverschuß nicht berührt.



Knopflöcher

 Knopf- loch		Hemdenstoff → Baumwolle				Hemdenstoff → Baumwolle					Drillich → Baumwolle			
		Taft → Synthetik				Taft → Synthetik					Coteline → Synthetik			
		Gabardine Flanell → Seide				Gabardine Flanell → Seide					Tweed → Seide			

1 Anzeichnen

Bei diesem Knopfloch

Zeichnen Sie mit Schneiderkreide die Stelle an, an welcher der Knopf angenäht werden soll.

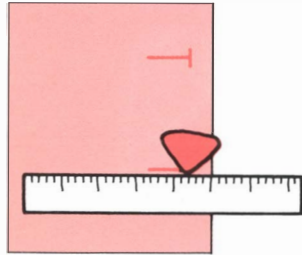

Bei diesen Knopflöchern 

Bei diesen Knopflöchern zeichnen Sie die Knopfgröße auf die Stelle, wo der Knopf angenäht werden soll

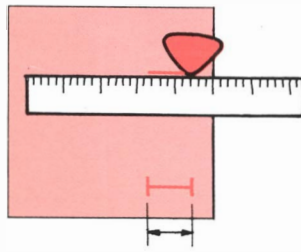

Knopfdurchmesser + 0,2 cm

2 Einsetzen des Fußes

Holen Sie den Unterfaden herauf.

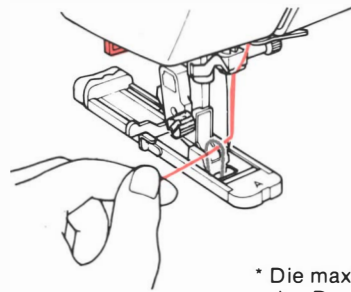

* Die maximale Länge ist 3 cm. Das ist der Durchmesser des Knopfes plus der Knopfstärke.

3 Senken des Nähfußes

Senken Sie den Nähfuß in Übereinstimmung mit der markierten Linie.

Bei diesem Knopfloch Legen Sie den Stoff wie folgt auf.

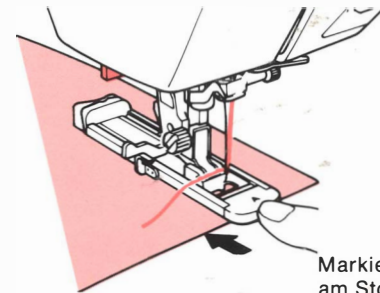

Stellen Sie die Markierungen am Nähfuß und Stoff in einer Linie ein.

Markierung am Stoff

Markierung am Nähfuß

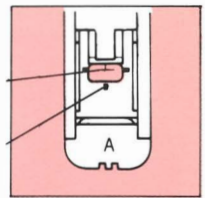

Bei diesem Knopfloch 

Legen Sie den Stoff wie folgt auf.

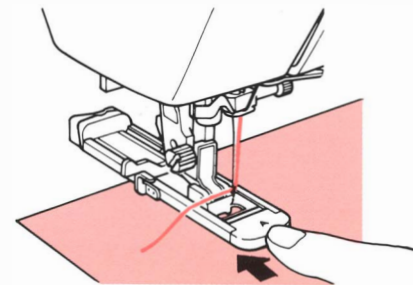

NORMAL

Hemdenstoff	→	Baumwolle	60 80
Taft	→	Synthetik	60 80
Gabardine Flanell	→	Seide	50 80

80—90
Nadel



4 Knopf einlegen

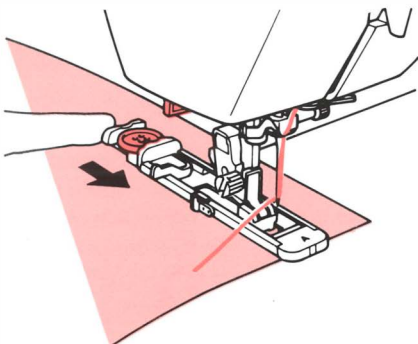

* Wenn Sie dicke Stoffe nähen, stellen Sie den Nähfuß hoch.

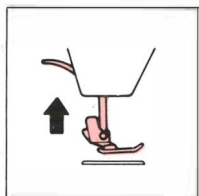

5 Ziehen Sie den blauen Knopflochhebel herunter

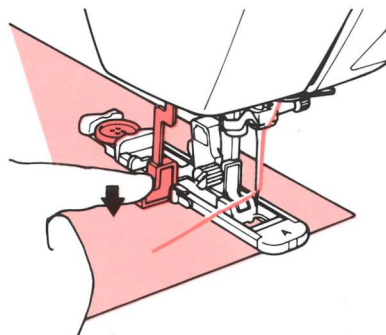

* Knopflochhebel muß auf die Rückseite der Kerbe gesetzt werden.

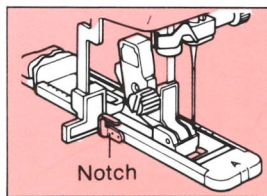

6 Nähbeginn

Halten Sie den Oberfaden leicht gespannt.

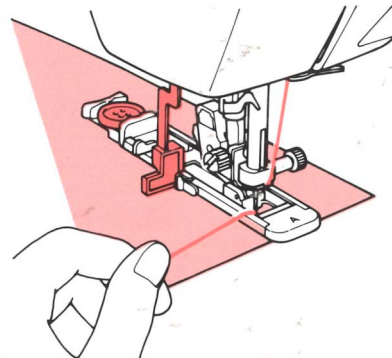

* Halten Sie den Stoff leicht mit den Fingern.

* Bei Nähende stoppt die Maschine automatisch.

7 Öffnen

Stecken Sie eine Stecknadel in den Riegel und schneiden Sie das Knopfloch mit dem Trennmesser auf.

Bei dieser Form 

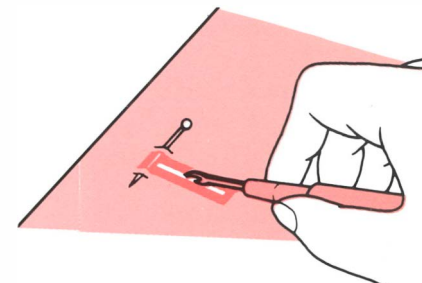

Bei dieser Form 

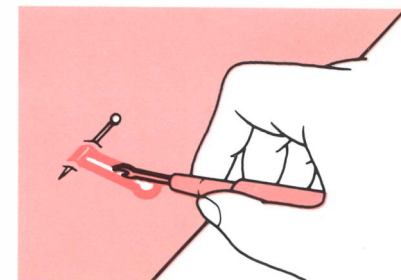

Achten Sie darauf, nicht in die Stiche zu schneiden.

★ KNOPFLOCH NÄHEN

(Befestigungsstiche werden mit langsamer Geschwindigkeit genäht.
Bei Nähende stoppt die Maschine automatisch.)

Bei dieser
Form

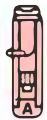

①

②

③

④

⑤

⑥

⑦

Befestigungsstiche

Bei dieser
Form



①

②

③

④

⑤

⑥

⑦

⑧

Befestigungsstiche

GESPROCHENE HINWEISE

* "Bitte blauen Knopflochhebel herunterziehen."

.... Wenn Sie mit dem Knopflochnähen beginnen oder mit dem Vernähen, ohne den Knopflochhebel herunterzuziehen.

* "Bitte blauen Knopflochhebel hochschieben."

.... Wenn Sie etwas anderes machen als Knopflochnähen oder Verriegeln, ohne den Knopflochhebel hochzuschieben.

Besonderer Hinweis

•Bei Stretchstoffen

1. Kleben Sie auf die linke Seite einen Stoff, der nicht aus Stretchmaterial besteht.
2. Senken Sie den Nähfuß.

- Wir empfehlen Ihnen, auf die Sohle des Nähfußes eine Gimpe zu legen, um so ein starkes Knopfloch zu erhalten. ( nur bei dieser Form)

- Sollten Sie ein Knopfloch fehlerhaft nähen, fangen Sie einfach von vorne an.

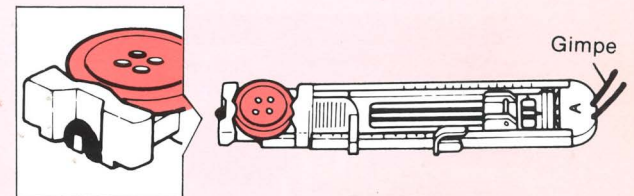



Verriegeln

 Knopf- loch	NORMAL	Hemdenstoff	Baumwolle	60 80	 80—90 Nadel	Dick	Drillich	Baumwolle	40—50	 70—80 Nadel	Dünn	Battist	Baumwolle	60—80
		Taft	Synthetik	60 80			Cotellne	Synthetik	50			Georgette	Synthetik	60—80
		Gabardine flanell	Seide	50 80			Tweed	Seide	50			Poral	Seide	50—80

1 Vorbereitung mit dem Knopf- lochfuß

Richten Sie die Länge des Riegels ein. Die Länge der Verriegelung variiert entsprechend des Materials und der Nähposition.
Normale Länge ist 0,5 cm — 1,0 cm.

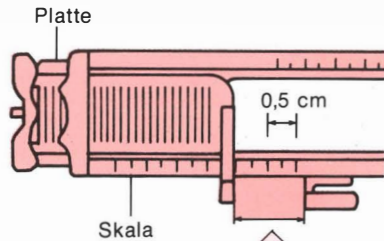

Die mögliche Riegellänge ist min. 0,5 cm und max. 3 cm.

Skala
+ 0,2 cm

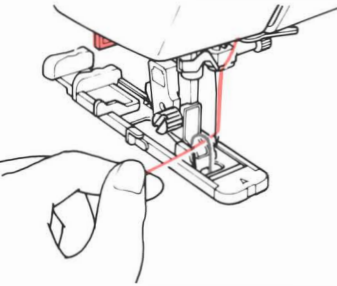

2 Anbringen des Knopf- loches

Ziehen Sie den Unterfaden hoch.

3 Materialplatzierung

1. Nähfußhebel hochstellen.
2. Material so platzieren, daß die Taschenöffnung nach vorn zeigt.
3. Setzen Sie den Nähfuß wie gezeigt auf.

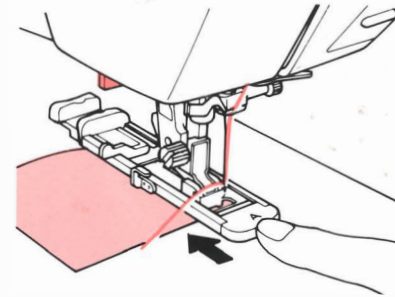

Erste Nadelposition

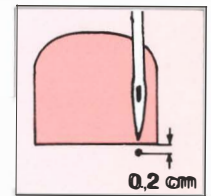



4 Ziehen Sie den Knopflochhebel herunter

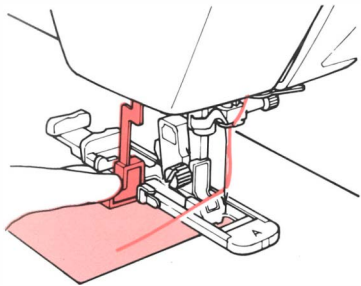

Knopflochhebel muß auf Rückseite der Kerbe gesetzt werden.

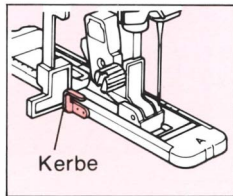

Kerbe

5 Nähbeginn

Halten Sie den Oberfaden leicht gespannt.

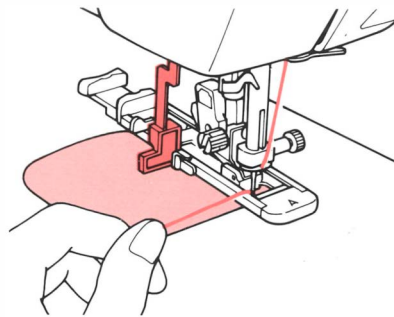

Bei Nähende stoppt die Maschine automatisch.

• Verriegeln von starken Materialien

Setzen Sie ein Stück Karton wie gezeigt ein.

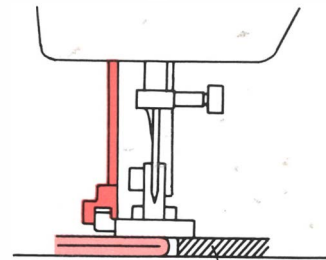

Karton

Besonderer Hinweis

Die Dichte des Knopfloches verändern Sie mit dem manuellen Stichlängenhebel.

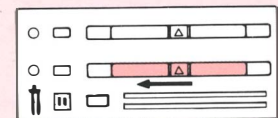



Knopfannähen



Knopfannähfuß

Synthetik



Seide



Normale Kleine

Die Nähgeschwindigkeit ist vorbestimmt.

1 Vorbereitung

1. Befestigen Sie den Knopfannähfuß.
2. Versenken Sie den Transporteur.

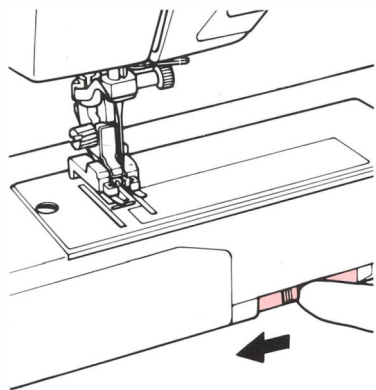

2 Knopf in Knopffuß einsetzen

1. Führen Sie den Nähfußhebel nach oben und setzen Sie den Knopf wie unten ein.
2. Senken Sie den Nähfußhebel so, daß der Knopf an der richtigen Stelle liegt.

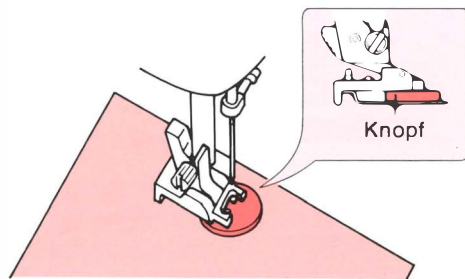

3 Nähbeginn

Achten Sie darauf, daß die Nadel ohne Behinderung durch die Knopflöcher stechen kann.

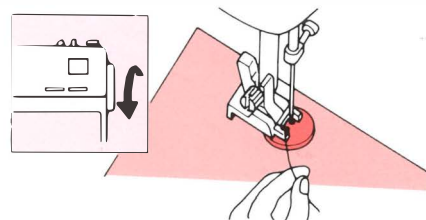

4 Enden verknoten

1. Schneiden Sie die Enden von Ober- und Unterfaden ab.
2. Ziehen Sie das Ende des Unterfadens so, daß das Ende des Oberfadens auf die Unterseite gezogen wird.
3. Verknoten Sie die Fadenenden.

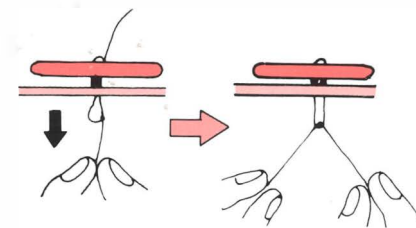

* Nach den Befestigungsstichen wird das Knopfannähen automatisch beendet.

* Wenn Sie mit dem Knopfannähen fertig sind, achten Sie darauf, den Transporteur wieder hochzustellen.

Besonderer Hinweis

- Wenn ein 4-Loch-Knopf benutzt wird, werden zuerst die vorderen zwei Löcher genäht.

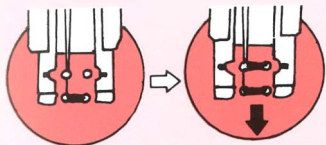

- Bei dicken Knöpfen raten wir Ihnen, den Nähvorgang zu wiederholen.

GESPROCHENER HINWEIS

- * "Bitte den Transporteur mit rotem Knopf senken".
... Wenn Sie mit Knopfannähen beginnen, ohne den Transporteur gesenkt zu haben.
- * "Bitte den Transporteur mit rotem Knopf heben".
... Wenn Sie mit normalem Nähen beginnen, ohne den Transporteur gehoben zu haben.

•Hochstehenden Knopf annähen

1. Transparenthebel am Knopfuß verschieben wie abgebildet.

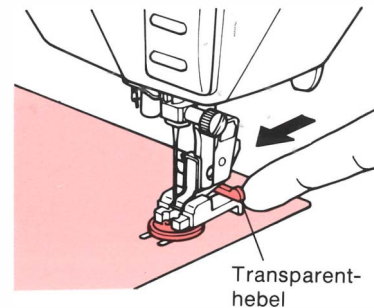

2. Verknoten der Enden
 - 1) Ziehen Sie Anfang und Ende des Oberfadens zwischen Knopf und Stoff, verkordeln und verknoten Sie den Faden wie unten gezeigt.
 - 2) Verknoten Sie die Enden des Unterfadens auf der Unterseite des Stoffes.

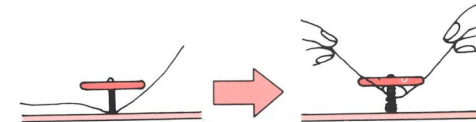

(Nicht für Knöpfe mit vier Löchern geeignet.)



Blindstich

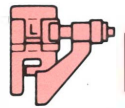

Blind



Hemdenstoff →
 Taft →
 Gabardine
 flanell →

Baumwolle 60-80
 Synthetik 60-80
 Seide 50-80

70-90
 Nadel



Dünn

Batist →
 Georgette →
 Poral →

Baumwolle 60-80
 Synthetik 60-80
 Seide 50-80

70-80
 Nadel



Drillich →
 Cotelline →
 Tweed →

Baumwolle 40-50
 Synthetik 50
 Seide 50

80-100
 Nadel



•Für dünne und normale Stoffe

- 1 Schlagen Sie den Stoff für den ersten Saum 1,5 cm um.
- 2 Falten Sie den Stoff so, daß Sie den endgültigen Saum als Rand haben. Heften Sie den ersten Saum 1 cm von der Saumkante entfernt.

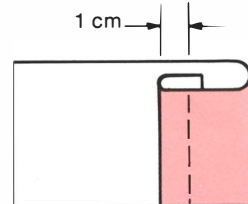
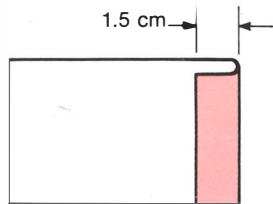

- 3 Falten Sie den 2. Saum so über den ersten, daß er 0,5 cm von der Kante entfernt ist.

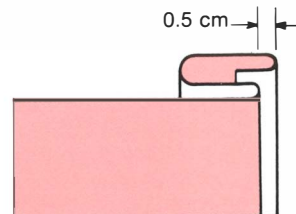

•Für dicke Stoffe

- 1 Falten Sie den Stoff so, daß Sie den endgültigen Saum als Rand haben.
- 2 Heften Sie den Saum 1 cm von der Saumkante entfernt.

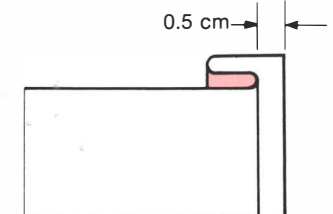
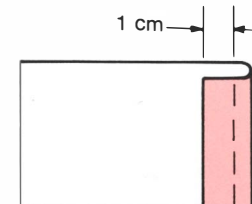



★ STRETCHSTOFFE

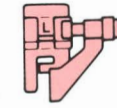

Jersey

Trikot



70—90
Nadel



•Wie Sie nähen

1 Legen Sie die Arbeit unter den Nähfuß

1. Drehen Sie das Handrad so, daß die Nadel die Faltenkante berührt.

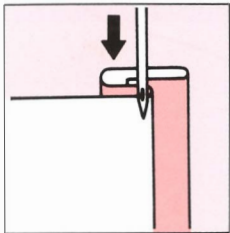

2. Justieren Sie den Nähfuß so, daß die Führung auf den gefalteten Saum trifft und senken Sie den Nähfuß.

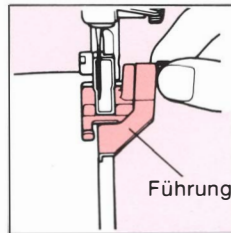

2 Nähbeginn

Halten Sie den Saum leicht mit der linken Hand und führen Sie die Arbeit so, daß die Saumkante entlang der Nähfußzehe läuft.

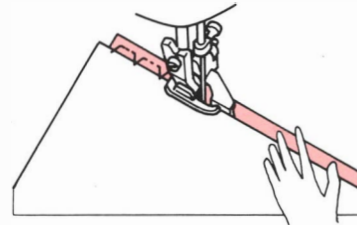

•Nähen von Stretchstoffen

Führen Sie den Stoff mit der rechten Hand und drücken Sie den gefalteten Saum leicht mit der linken Hand nach unten.

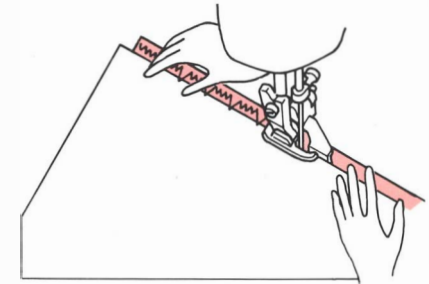



Bogennaht



Hemdenstoff →
Taft →
Gabardine
flanell →

Baumwolle 60 80
Synthetik 60 80
Seide 50 80



70—90
Nadel



Zickzack

Bei dieser
Form

1 Heften Sie entlang der Stoffkante.

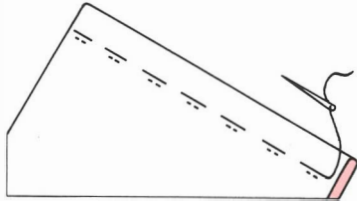

2 Nähen Sie entlang der Stoffkante.

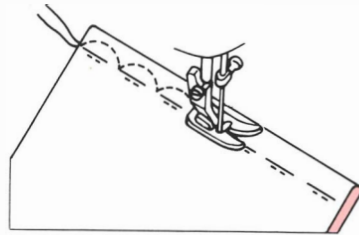

3 Schneiden Sie den überstehenden Stoff ein.

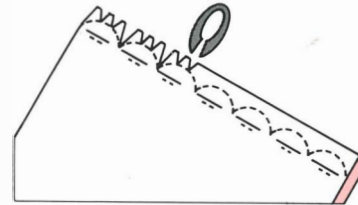

4 Drehen Sie den Stoff auf die rechte Seite und glätten Sie ihn mit dem Bügeleisen.



* Verknüpfen Sie die Fäden an beiden Enden der Naht.

* Achten Sie darauf, daß Sie nicht die Fäden abschneiden.

Bei dieser Form
Beenden

1 Heften Sie entlang der Stoffkante.

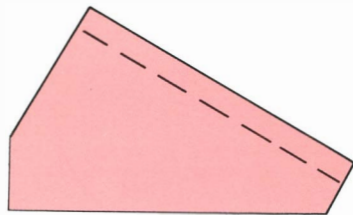
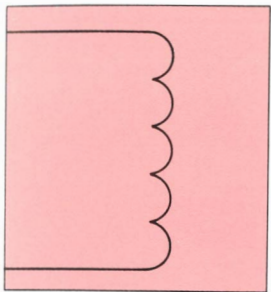

2 Nähen Sie entlang der Stoffkante.

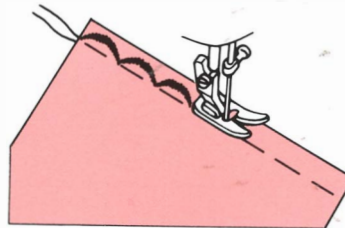

3 Schneiden Sie die Saumzugabe ab und glätten den Stoff mit dem Bügeleisen.

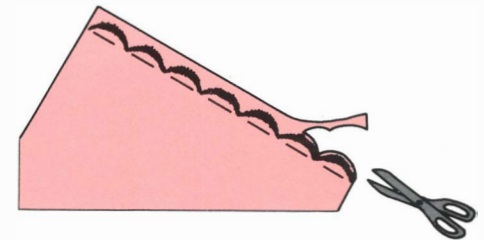

* Verknüpfen Sie die Fäden an beiden Enden der Naht.

* Achten Sie darauf, daß Sie nicht die Fäden abschneiden.



Bogennaht

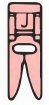

Zickzack



Hemdenstoff
Taft
Gabardine
flanell

Baumwolle
Synthetik
Seide



70—90
Nadel



Bei dieser
Form

1 Heften Sie entlang der Stoffkante.

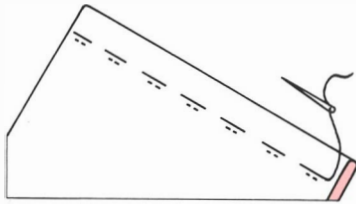

2 Nähen Sie entlang der Stoffkante.

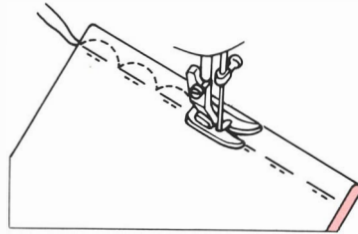

3 Schneiden Sie den überstehenden Stoff ein.

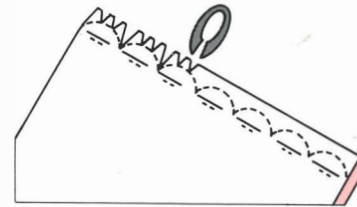

4 Drehen Sie den Stoff auf die rechte Seite und glätten Sie ihn mit dem Bügeleisen.

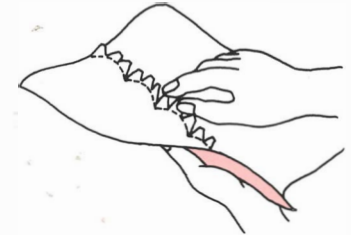

* Verknüpfen Sie die Fäden an beiden Enden der Naht.

* Achten Sie darauf, daß Sie nicht die Fäden abschneiden.

Bei dieser Form
Beenden

1 Heften Sie entlang der Stoffkante.

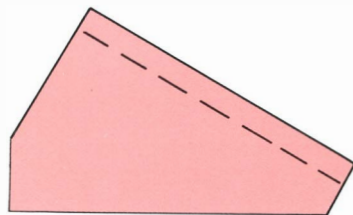
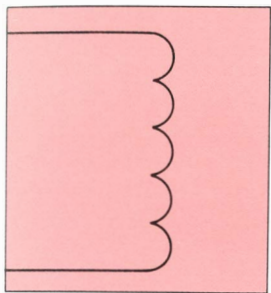

2 Nähen Sie entlang der Stoffkante.

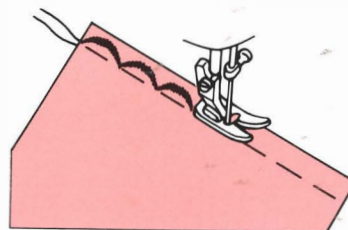

3 Schneiden Sie die Saumzugabe ab und glätten den Stoff mit dem Bügeleisen.

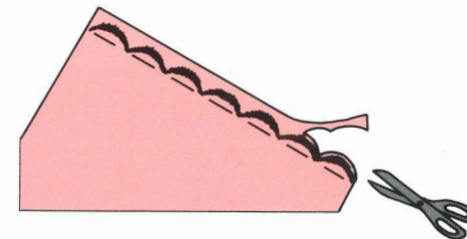

* Verknüpfen Sie die Fäden an beiden Enden der Naht.

* Achten Sie darauf, daß Sie nicht die Fäden abschneiden.



Roulieren



Reißverschluss



Hemdenstoff	Baumwolle	60 80
Taft	Synthetik	60 80
Gabardine flanell	Seide	50 80



70—90
Nadel



- 1 Nähen Sie den Schrägstreifen rechts auf die Stoffkante 0,5 cm von der Kante entfernt.**

Nähen Sie den Streifen an den Biegungen locker aus.

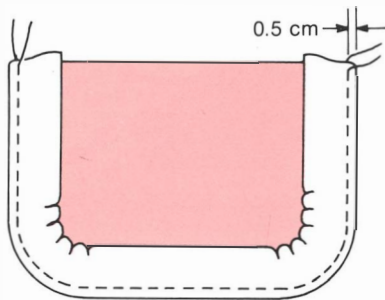

- 2 Biegen Sie den Streifen um die Kante auf die linke Seite um.**

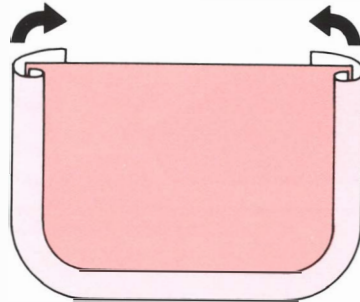

- 3 Schlagen Sie den Stoff auf der Rückseite der Näharbeit ein, wobei der Saum 0,2 cm breiter als jener der Vorderseite sein soll. Bügeln und heften.**

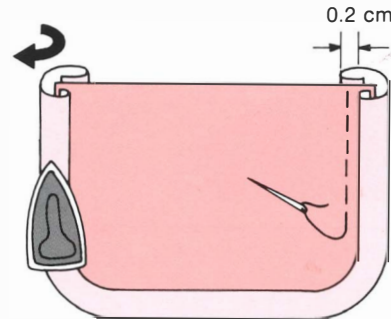

- 4 Fixieren Sie den Saum, indem Sie auf der rechten Stoffseite genau in der Naht nähen.**

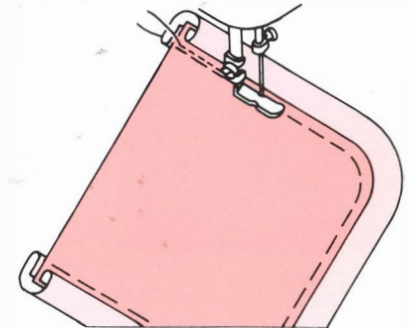

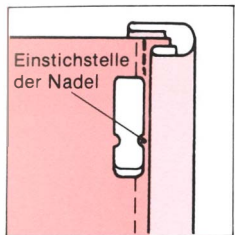

Besonderer Hinweis (Schrägstreifen)

1. Bereiten Sie die Schrägstreifen vor.

2. Verbinden Sie diese Streifen wie unten gezeigt.

3. Schneiden Sie den überstehenden Stoff weg.

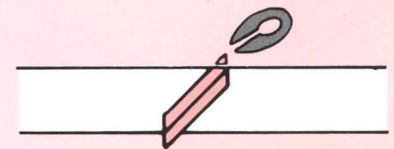
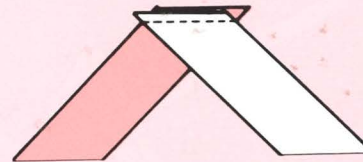
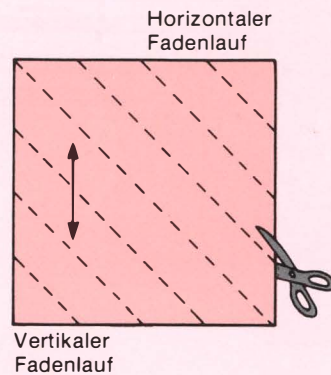



Fagottstich

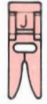

Zickzack



Hemdenstoff

Taft

Gabardine
flanell

Synthetik 20 - 30

Seide 20 - 30



70—90
Nadel



1 Vorbereitung

Glätten Sie überstehende Säume.

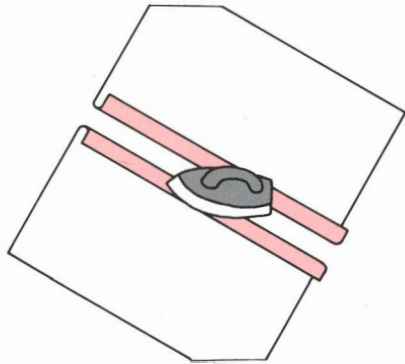

2 Heften

Legen Sie dünnes Papier unter den Stoff und heften beides zusammen.

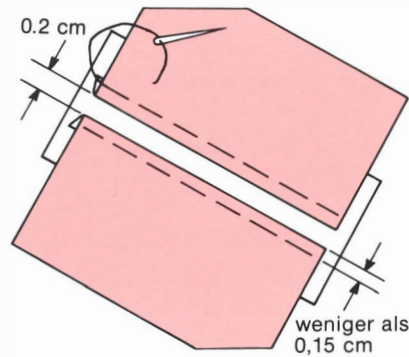

3 Justierung der Nadel

1. Drehen Sie das Handrad so lange, bis Sie die richtige Nadelposition — 0,15 cm vom Saumende — gefunden haben.
2. Setzen Sie dabei den ersten Stich in die Mitte und entscheiden Sie dann mit dem 2. Stich die richtige Nadelposition.



Erster Nadelstich

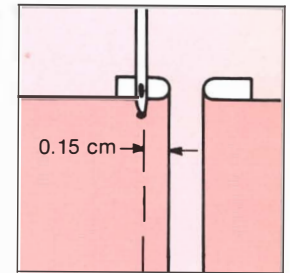

4 Entlang der Kante nähen

Ziehen Sie leicht an beiden Fäden, wenn Sie mit dem Nähen beginnen.

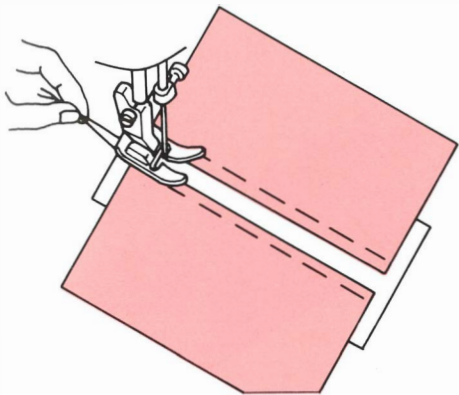

5 Mit Papier zusammennähen

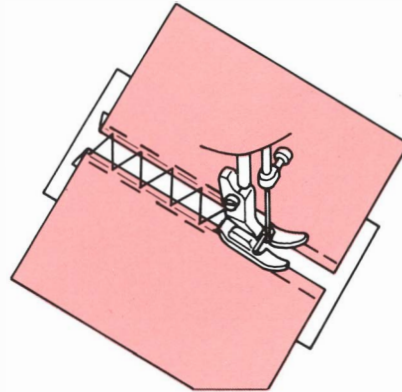

6 Nach dem Nähen

1. Entfernen Sie Heftfaden und Papier.
2. Verknoten Sie die Fäden am Anfang und Ende der Säume auf der Unterseite.

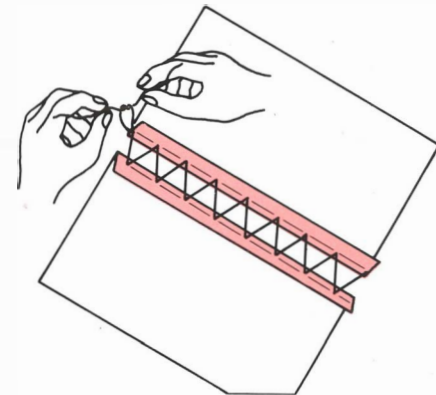



Biesen



Reißverschluss



Zickzack



NORMAL

Hemdenstoff → Baumwolle

Taft → Synthetik

Gabardine
flanell → Seide

Baumwolle

60 80

Synthetik

60 80

Seide

50 80



70—90
Nadel

Dünn

Batist → Baumwolle

Georgette → Synthetik

Poral → Seide

Baumwolle

60 80

Synthetik

60 80

Seide

50 80



70—80
Nadel

1 Legen Sie auf die rechte Stoffseite ein Lineal und kennzeichnen Sie die Linien mit Schneiderkreide.

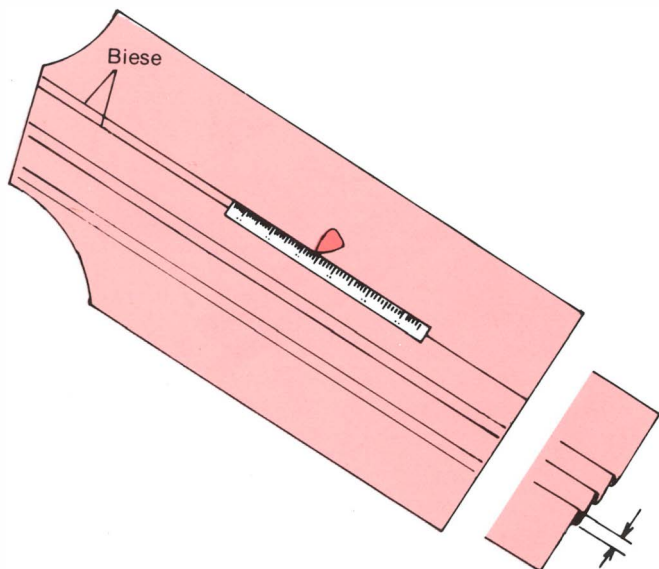

Biesentiefe x 2 = gefaltet

2 Bügeln Sie die Falten ein.

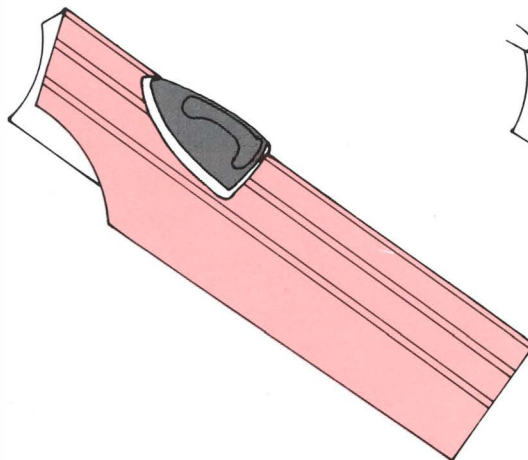

3 Nähen Sie entlang der markierten Linien.

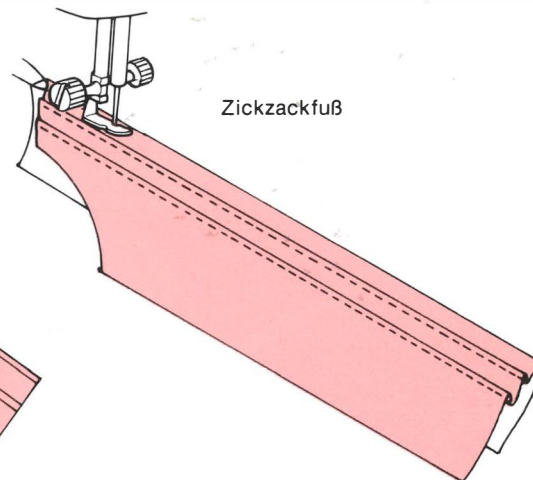

* Wiederholen Sie den Bügel- und Nähvorgang abwechselnd, bis Sie Ihre Näharbeit vollendet haben.



Muschelbiesen

 **Dünn**

Batist → Baumwolle 60-80
Georgette → Synthetik 60-80

 70-80 Nadel



1 Einstellen der Fadenspannung

Verstärken Sie Ober- und Unterfadenspannung mehr als für die normale Näharbeit.

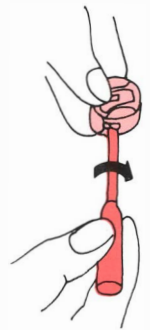
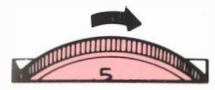

2 Nähen Sie vorsichtig so, daß die Nadel rechts knapp neben der Stoffkante ins Leere sticht.

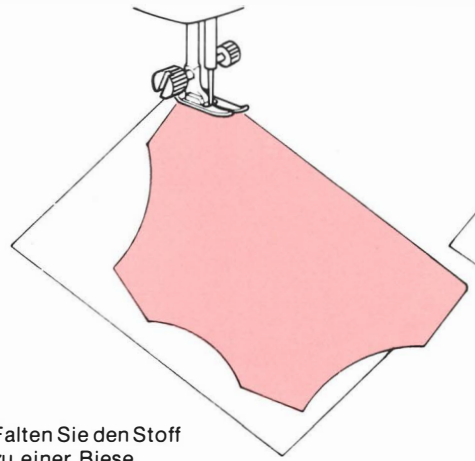

3 Wiederholen Sie diesen Nähvorgang.

Vollenden Sie eine Naht nach der anderen.

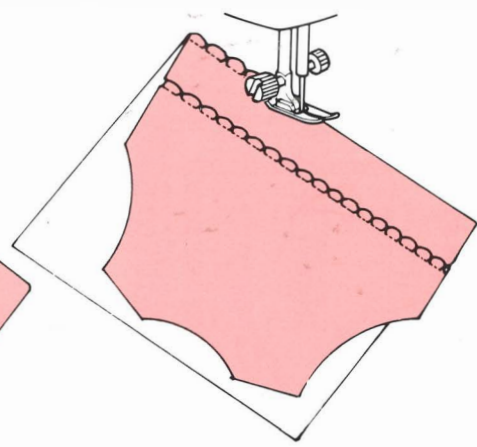

4 Stellen Sie die Fadenspannung wieder auf die normale Spannung ein.

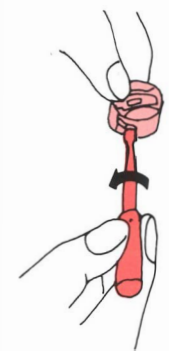
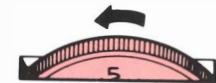

Falten Sie den Stoff zu einer Biese.

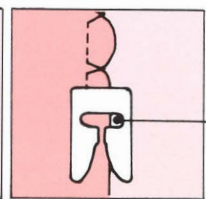
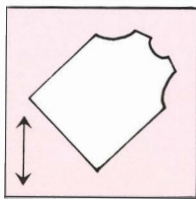

Die Nadel sticht rechts neben der Stoffkante ein.



Applikationen

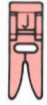

Zickzack



Hemdenstoff
Taft
Gabardine
flanell

Baumwolle
Synthetik
Seide



70-90
Nadel



1 Bügeln Sie zur Verstärkung mit einem Dampfbügeleisen einen Stoff auf die Rückseite des Motives auf.

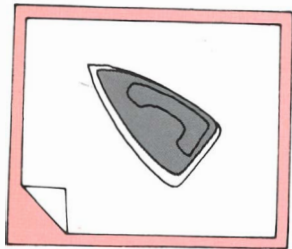

2 Schneiden Sie das Motiv aus.

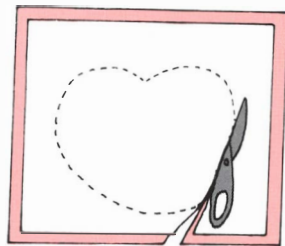

3 Aufnähen der Motive.

Wir empfehlen Ihnen, die Applikationen an das Nähgut zu heften. Nähen Sie entlang der Kante des Motivs.

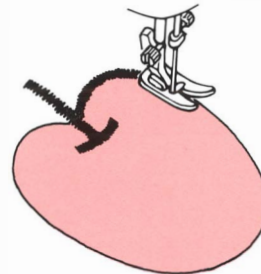

Besonderer Hinweis

- **Nähen von Rundungen**

Wir empfehlen Ihnen, mit kürzeren Stichen zu nähen, so daß die Naht fein wird.





Patchwork



NORMAL

Hemdenstoff → Baumwolle 60 80
 Taft → Synthetik 60 80
 Gabardine flanel → Seide 50 80

70-90 Nadel

Dünn

Batist → Baumwolle 60 80
 Georgette → Synthetik 60 80
 Poral → Seide 50 80

70-80 Nadel

Dick

Baumwolle 40 50
 Seide 50

80-100 Nadel

1

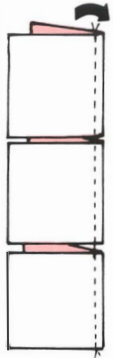

2 Verbinden Sie zwei Stücke.

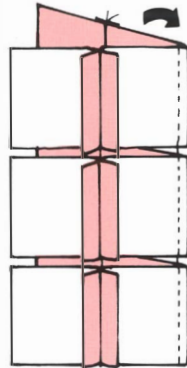

3 Verbinden Sie zwei Stücke.

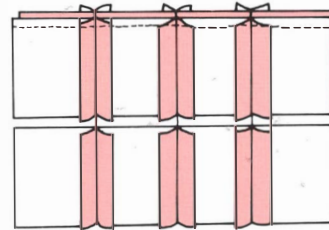

4 Übernähen Sie die Nähte mit dem von Ihnen bevorzugten Stichmuster.

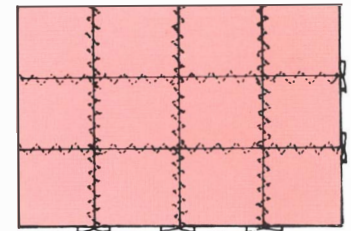
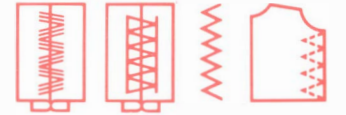

* Die Nahtstellen sollten gebügelt werden.



Stopfen



Zickzack



Hemdenstoff →
Taft →
Gabardine
flanell →

Baumwolle 60 80
Synthetik 60 80
Seide 50 80



80—90
Nadel



Drillich →
Cotellne →
Tweed →

Baumwolle 40 50
Synthetik 50
Seide 50

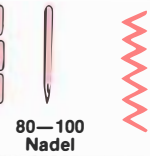

80—100
Nadel

1 Zickzackstich auswählen und Zickzackbreite auf Null stellen.

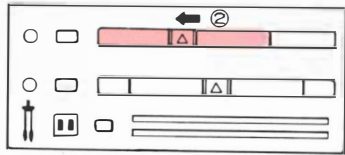

2 Senken des Tansporteurs.

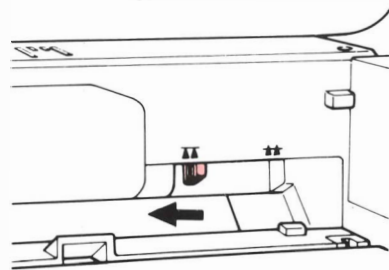

3 Stoffdruckhebel nach oben führen.

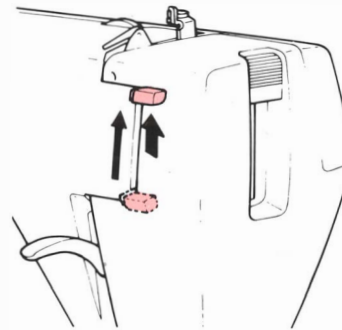

4 Material anlegen und Nähfuß senken. Mit dem Nähen beginnen

Führen Sie das Material während der ganzen Arbeit mit der Hand.

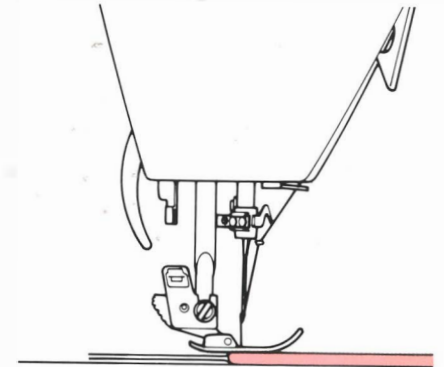



★ AUFLEGEN DER STOFFE

•Zusammennähen dicker und dünner Stoffe

Legen Sie den dünnen Stoff auf den dicken.

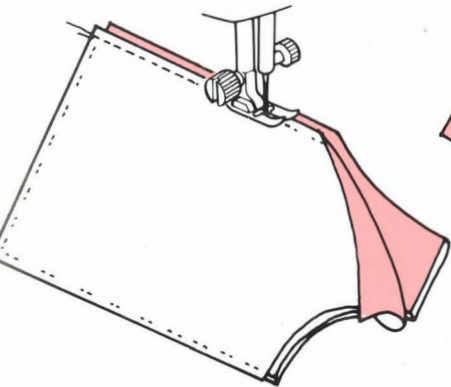

•Zusammennähen von geradem Fadenlauf und Schrägstreifen.

Legen Sie den Schrägstreifen auf den geraden Stoff.

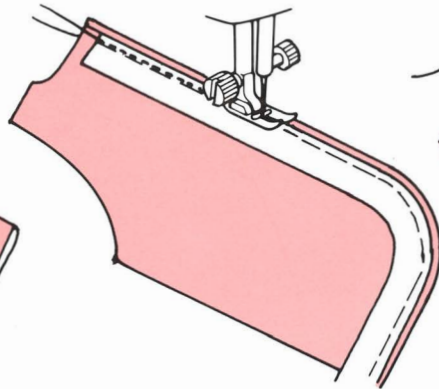

•Zusammennähen eines festen, harten Stoffes mit einem normalen Stoff

Legen Sie das unhandliche Nähgut über das normale.

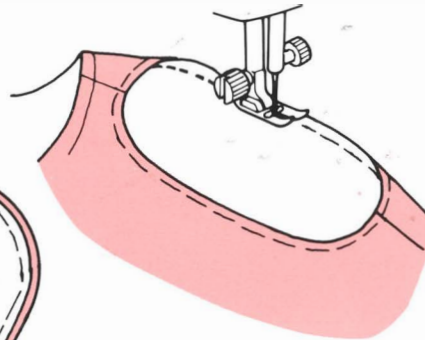

•Zusammennähen großer Stücke mit kleinen

Legen Sie das kleine Nähgut auf das große.

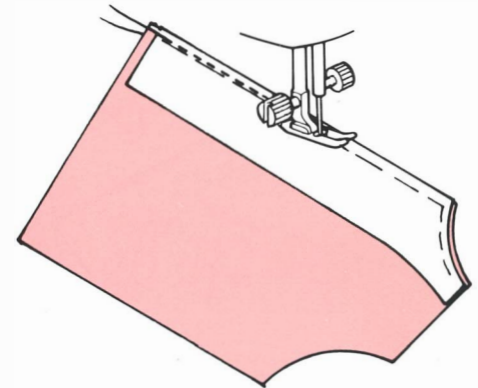

★ FÜHREN DER STOFFE

• Normale Stoffe

Halten Sie die Stoffkante leicht mit der rechten Hand und führen Sie den Stoff mit der linken Hand.

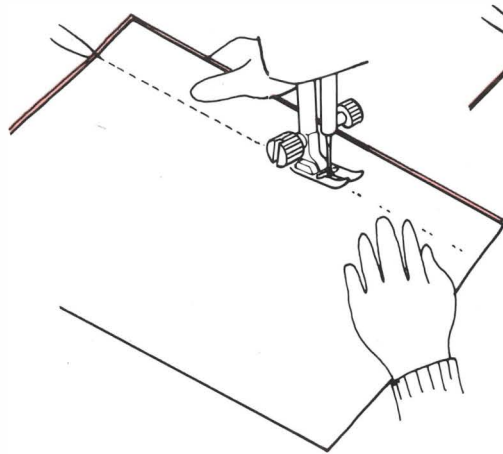

• Rutschende und feine Stoffe

Halten Sie die Stoffe fest mit beiden Händen und nähen Sie immer nur kurze Stücke.

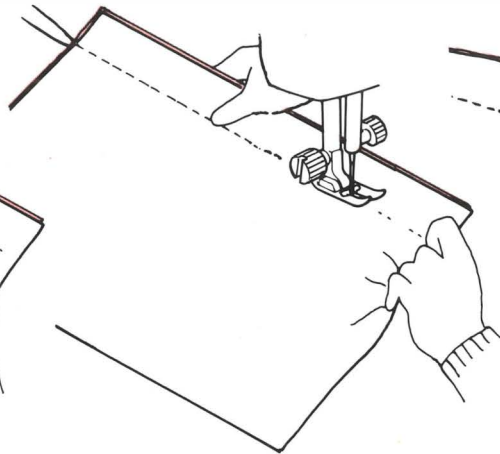

• Führen beim Zurücknähen

Halten Sie das Stoffende mit der linken Hand und führen Sie das andere Ende mit der rechten Hand.

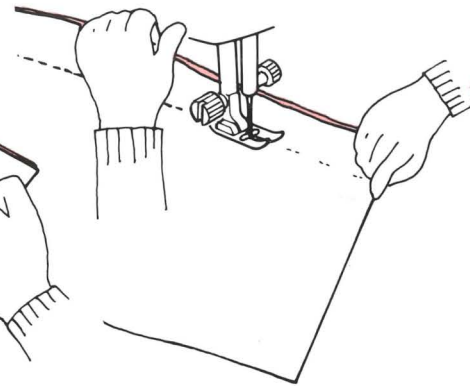

• Nähen von Rundungen

Führen Sie den Stoff von außen nach innen.

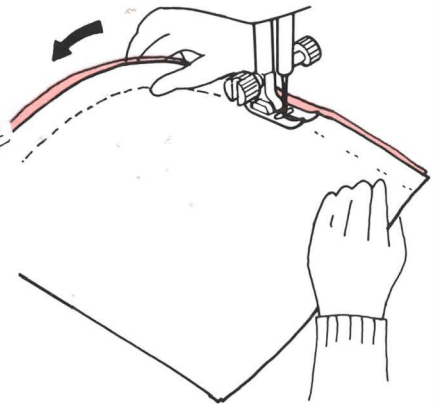



★ NÄHEN VON VERSTÜRZTEN NÄHTEN

•Nähen von verstärzten Nähten

1. Wenden sie den Stoff nach links und nähen Sie wie gezeigt.
Alle anderen Nahtzugaben sollten etwas schmaler zurückgeschnitten werden.

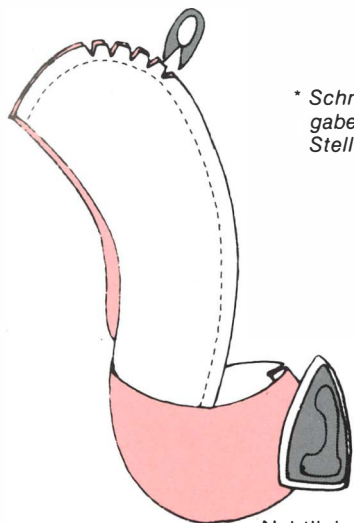

* Schneiden Sie die Nahtzugabe an den gebogenen Stellen ein.

Nahtlinie

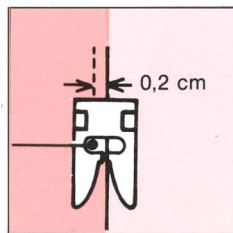

- * Wenden Sie den Stoff nach rechts und bügeln Sie die Naht.

2. Beginnen Sie zu nähen und achten Sie auf die Nahtlinie.

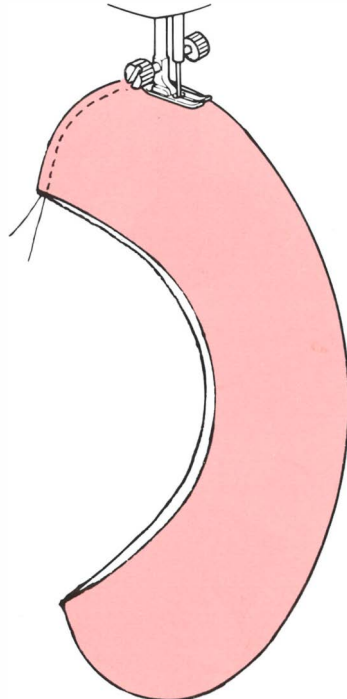

3. Knüpfen Sie die Fäden am Nahtanfang und -ende an der Innenseite des Stoffes.

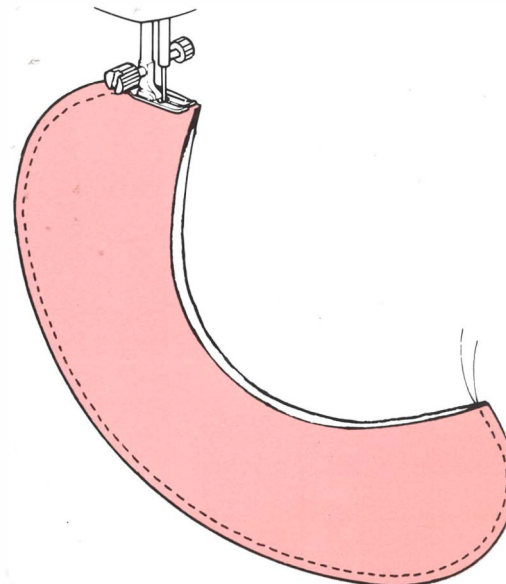



Das Nähen schwieriger Näharbeiten

•Kragennähen

1. Bringen Sie an der Kragenecke eine 5 cm lange Fadenschlinge an.
2. Legen Sie die Näharbeit unter den Nähfuß, indem Sie die Schlinge nach hinten ziehen und achten Sie darauf, daß die Kragenspitze nicht in das Stichloch rutscht.

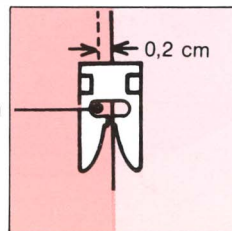
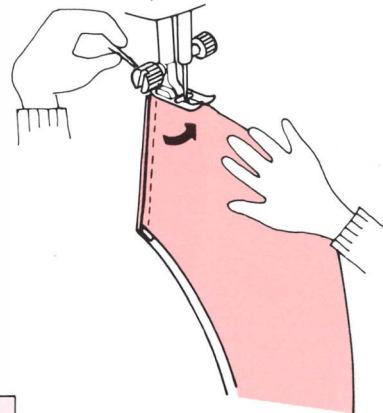
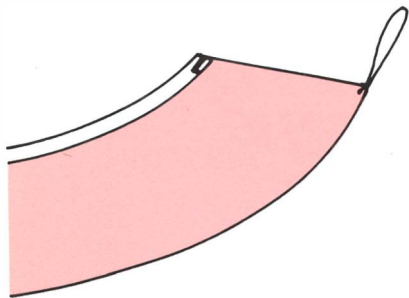

Nadeleinstich

•Schwerer Nähbeginn bei dickem Material

Legen Sie die gleiche Stoffstärke unter den hinteren Teil des Nähfußes und führen Sie Ihre Näharbeit unter den vorderen Füßchenteil. Ziehen Sie dabei beide Fäden nach hinten.

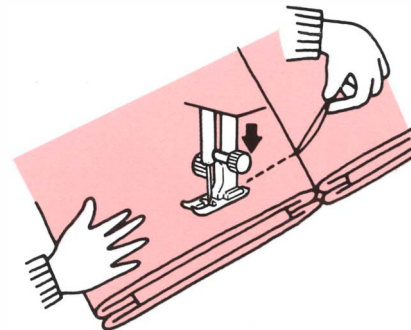
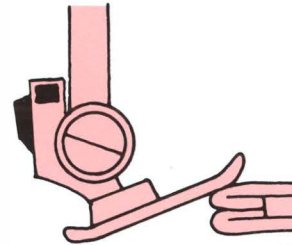

•Nähen über eine Falte

Nähen Sie wie gezeigt.

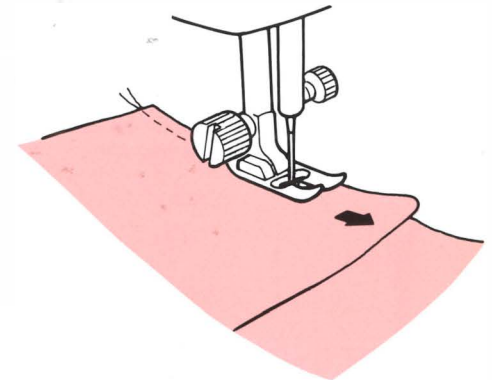

•Nähen von dünnem Material

1. Heften Sie entlang der Kante.

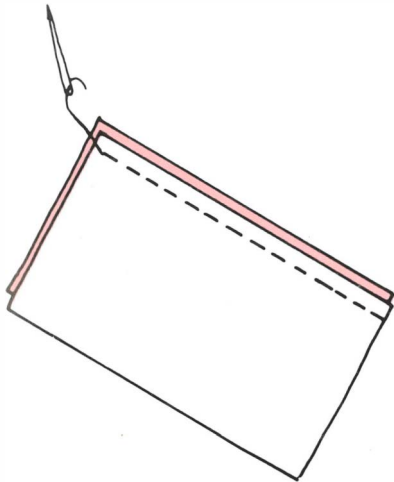

2. Legen Sie zum Nähen ein dünnes Papier unter den Stoff.

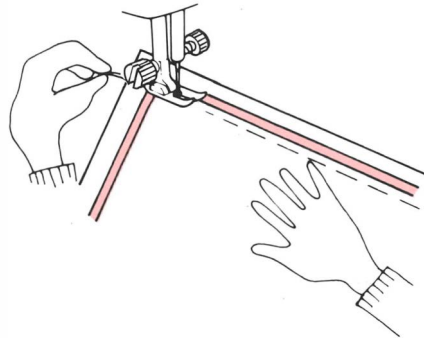

•Nähen einer Naht mit breiter Nahtzugabe

Bereiten Sie einen Karton vor und nähen Sie entlang dessen Kante. Dadurch bekommen Sie eine gerade Naht und verhindern, daß Ihnen der Stoff wegrutscht.

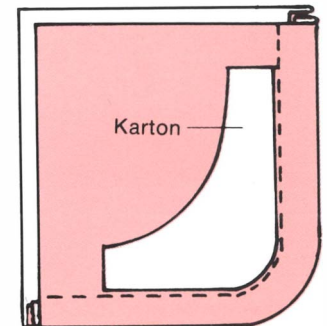
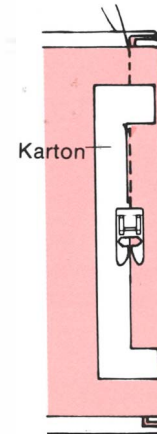



Speicher



Zickzack (transparent)



Hemdenstoff → **Baumwolle** 60 80
 Taft → **Synthetik** 60 80
 Gabardine flanell → **Seide** 50 80
 70-90 Nadel

Mem

Die Maschine kann 100 Muster nähen, indem Sie die entsprechende Kennzahl eingeben.

- Wechseln Sie die Muster-Anzeigetafel wie abgebildet.

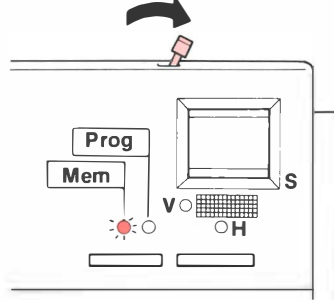

Anmerkung:

- Wenn Sie die Muster-Anzeigetafel wechseln, kommen immer die gespeicherten Muster.
- Wenn Sie die Stichmusterplatte von Nutztich auf Zierstich umschalten, stellen Sie die Oberfadenspannung mit Hilfe der Oberfadenspannungsregulierscheibe auf eine geringere Spannung ein. Beim Zurückschalten auf Nutztich ist die Spannung entsprechend zu erhöhen.

- Zwei Tasten für die Eingabe
- 10 Tasten



Eingeben der Muster-Kennzahl.

- Muster-Kombinationstaste



Kombination der Muster von 00 bis 46.

- Anzeigefeld



Anzeige der Muster-Kennzahlen Eingabe über 10 Tasten.

*Speicher Stich

Nr. 00 - 99

A Muster von 00 bis 46 grün können eins nach dem anderen genäht werden. Über 40 Muster können kombiniert werden.

Stichlänge- und breite können nicht verändert werden.

Nähfuß N

00	01	02	03	04	05	06
A	B	C	D	E	F	G
07	08	09	10	11	12	13
H	I	J	K	L	M	N
14	15	16	17	18	19	20
O	P	Q	R	S	T	U
21	22	23	24	25	26	27
V	W	X	Y	Z	.	?
28	29	30	31	32	33	34
!	—	0	1	2	3	4
35	36	37	38	39	40	41
5	6	7	8	9	..	~
42	43	44	45	46		
&	Ç	Ø	À	Æ		

Muster-Kennzahl Muster
 ↓ ↓
15 **P**

B Muster von 47 bis 67 gelb können nicht kombiniert werden.
Stichlänge und Stichbreite können nicht verändert werden.

C Muster von 68 bis 99 blau können nicht kombiniert werden,
jedoch sind Stichlänge und Stichbreite veränderbar.

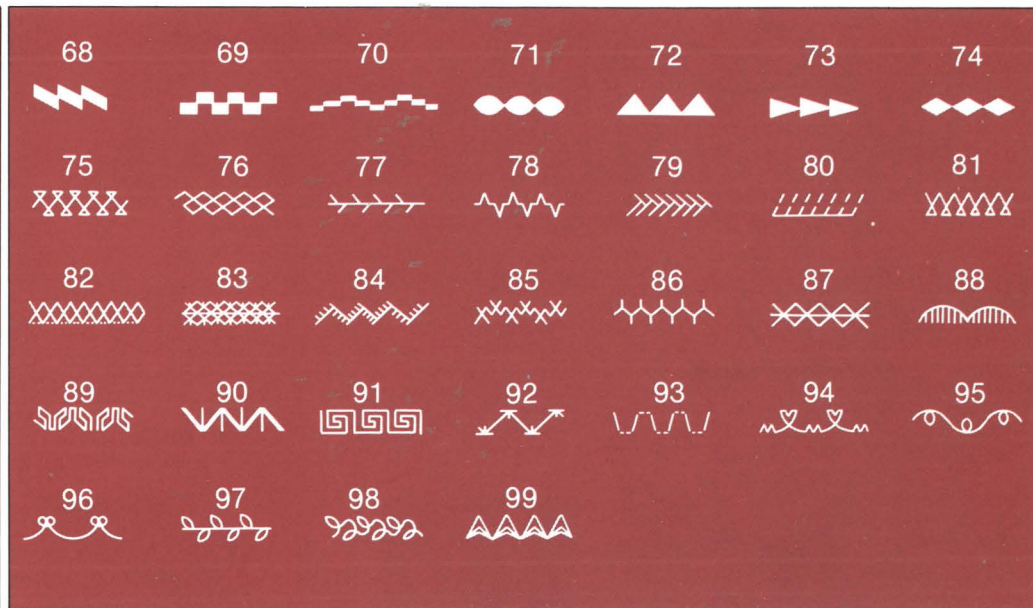
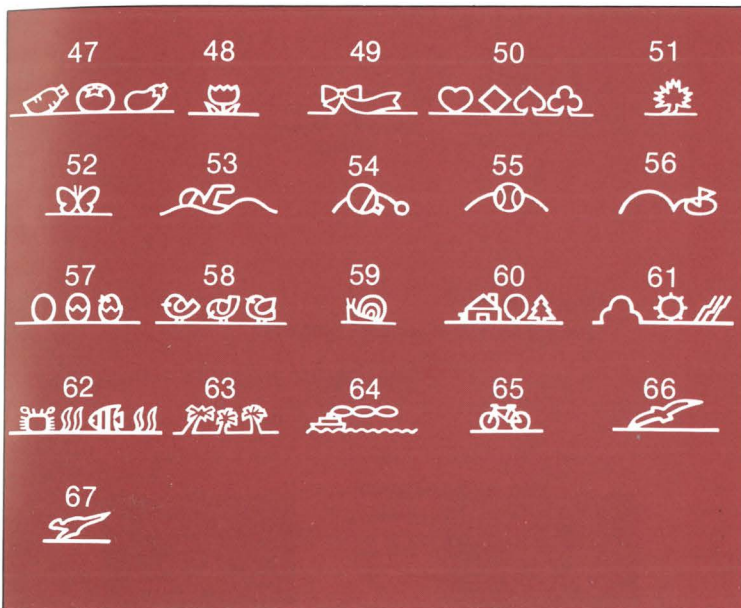

Beispiel

- ★
1 Gewünschte Muster auswählen

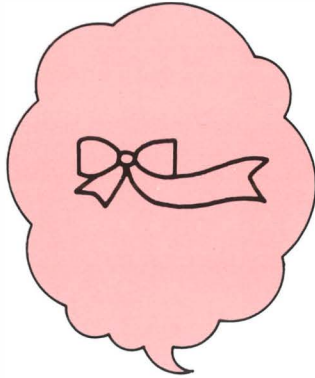

- 4 Nähen beginnen

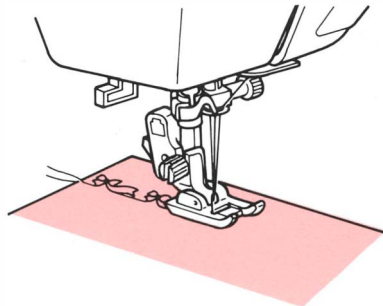

- 2 Muster-Kennzahl kontrollieren



- 3 Muster-Kennzahl eingeben.



- Muster ändern
Erneut Muster-Kennzahl eingeben.

Ende

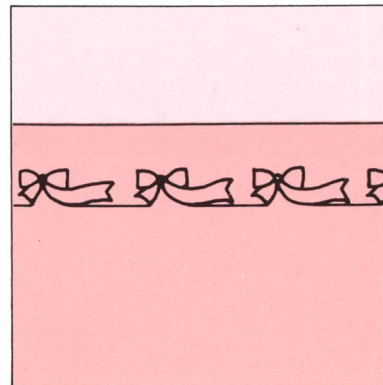

Bei Eingabefehler von Beginn an neu eingeben.

Anmerkung:
Bitte geben Sie 2 Zahlen ein.

★

- 1 Gewünschte Muster aus-
suchen. 2 Muster-Kennzahl kontrollie-
ren.



06 + 14 + 14 + 03
G O O D

Ende



- 3 Muster-Kennzahl eingeben.

- 4 Nähen beginnen.

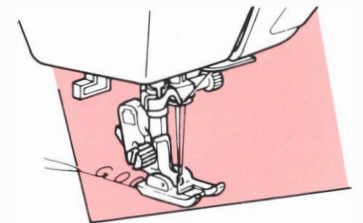
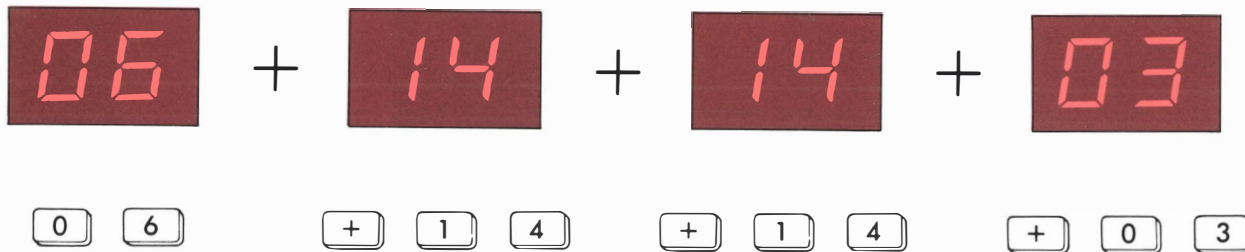

Besonderer Hinweis

- Stichtlänge und Stichtbreite für die Muster 68 bis 99 (blau) sind veränderbar, indem Sie die Schaltung für Stichtlänge und Stichtbreite manuell betätigen.

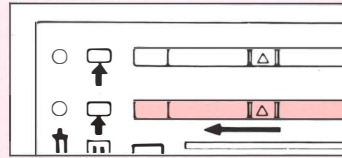

N. 88

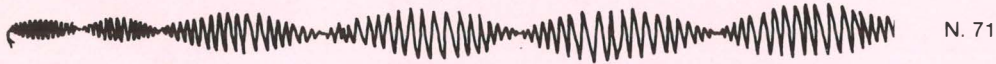

N. 71



N. 92

- Wenn die Form des Musters falsch ist, verändern Sie die Stichtlängen-Feineinstellung an der rechten Maschinenseite.

MUSTER KORRIGIEREN

1. Wenn das Muster zu eng ist...

2. Wenn das Muster zu weit ist...

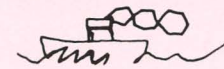

EINSTELLUNG

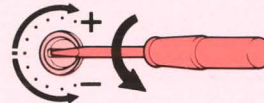
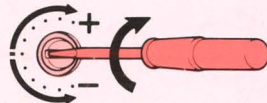

FEHLER-HINWEIS

“Achtung Programmierfehler”.

2 richtige Zahlen erneut eingeben.

“Kapazität des Programmspeichers ist erschöpft”.

Innerhalb der 47 Muster von Gruppe A können Sie über 40 Muster miteinander kombinieren. Die Anzahl hängt ab von der Kennzahl der Monogramme und Figuren innerhalb der Gruppe A.

“Dieses Muster ist nicht kombinierbar.”

Muster der Gruppe B und C können nicht kombiniert werden.

- ★ Wenn Sie nähen, ohne Muster-Kennzahlen eingegeben zu haben, bringt die Maschine bereits eingegebene Muster.
- ★ Gespeicherte Daten bleiben für einen ganzen Tag erhalten, selbst wenn Sie die Maschine abschalten. Danach wird automatisch der Geradstich ausgewählt.

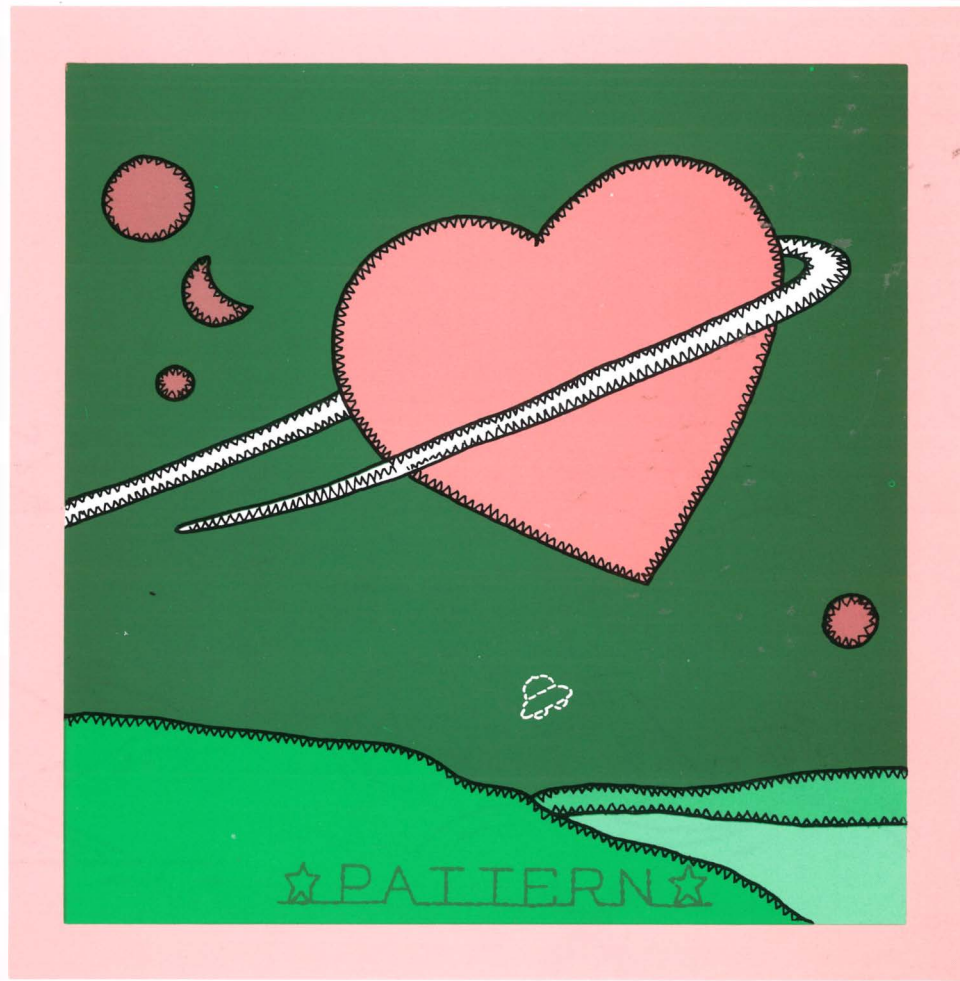



PROGRAMMIEREN

Beginnen wir mit dem Programmieren
Ihrer eigenen Entwürfe.

★ Wenn Sie Ihre eigenen Muster entwerfen, machen Sie es wie bei den unten
abgebildeten Speicher-Mustern.

Nährichtung

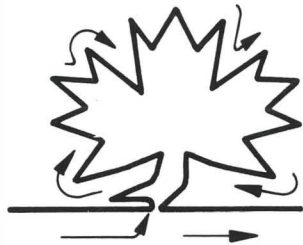
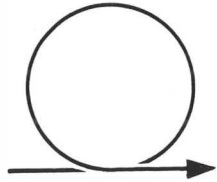

★ **Entwicklung eigener Muster**

• Das Muster muß fortlaufendes Nähen vorsehen.

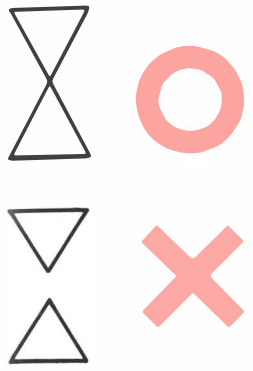

★ **Nähen fortlaufender Stiche**

• Stichbreite muß immer die gleiche am Anfang wie am Ende eines Musters sein.

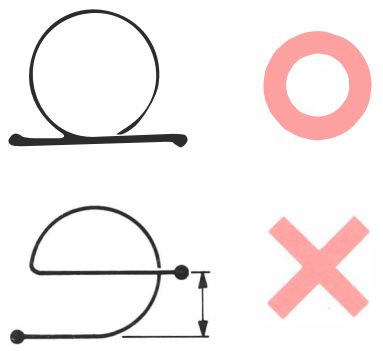

• Maximale Musterlänge ist 7 mm.

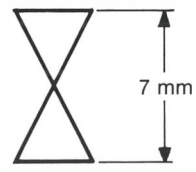

• Wenn Sie dicke Linien nähen wollen...
Benutzen Sie z.B. den Dreifach-Stretch-Stich.

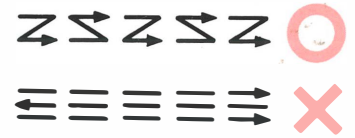

Zum Beispiel

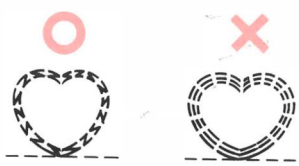

• Muster laufen immer von links nach rechts.

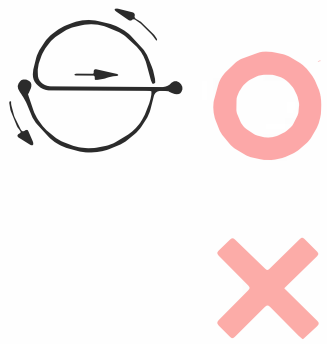

• Nähen von Mustern mit dem Satinstich.

Nähen Sie die Muster nach rechts.

Zum Beispiel

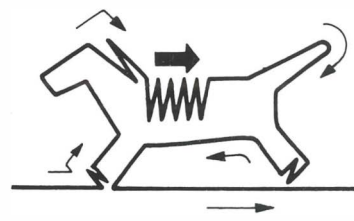

• Muster müssen Abstand von einander haben, wie unten gezeigt.

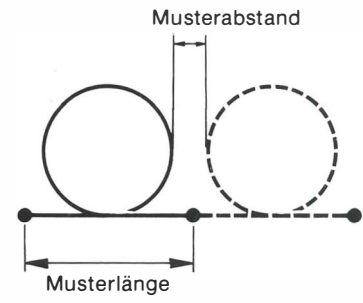



Wie erhalte ich Musterdaten

★ Wie gebe ich das Muster ein

1 Die Maschine merkt sich die Muster durch Eingabedaten (Zahlen) und nicht durch die Form.

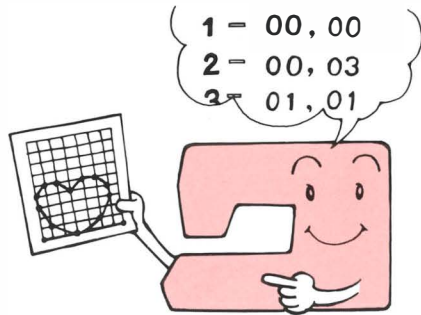

* Ihre Muster werden ebenfalls durch Zahlen gespeichert.

2 Benutzen Sie ein Programmierformular, um das Muster in Zahlen zu bringen.

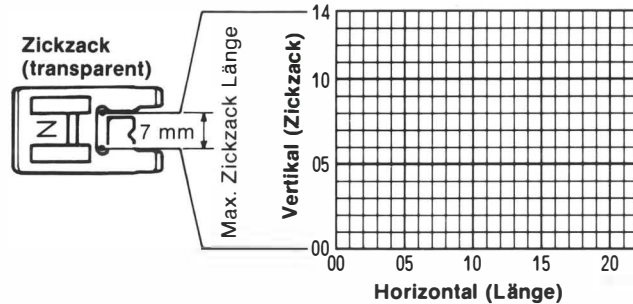

** Die Größe eines Rahmens auf dem Programmierformular beträgt.

Länge 0,4 mm
Breite 0,5 mm

Besonderer Hinweis

- Die Stichlänge ist sehr wichtig für schöne Muster. Beachten Sie bitte folgende Punkte:
1. Planen Sie Stiche von gleicher Größe.
 2. Am besten bewegt sich die Nadel um 2-5 Felder (1-2 mm).

★ Entwerfen Sie Muster in dieser Reihenfolge. 1 Entwerfen Sie Ihr Muster auf dem Programmierformular.

Zum Beispiel

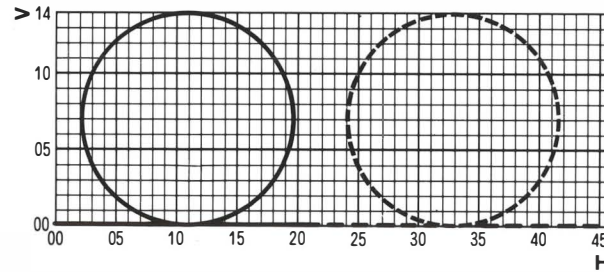
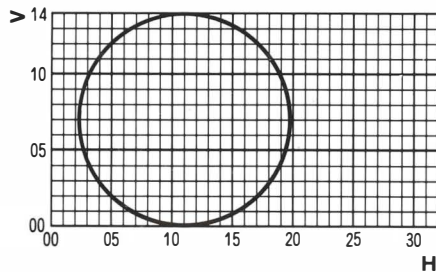
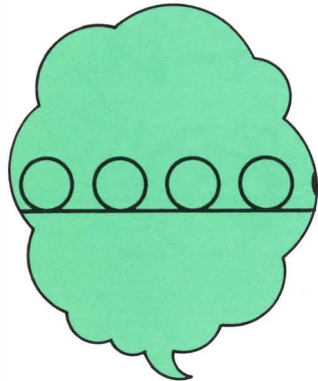

2 Achten Sie auf Abstand zwischen jedem Muster.

3 Machen Sie Punkte überall da, wo die Nadel eine Linie kreuzt.

* Die Nadel bewegt sich horizontal innerhalb von 6 Feldern.

** Die Anzahl der Punkte muß unter 50 liegen.

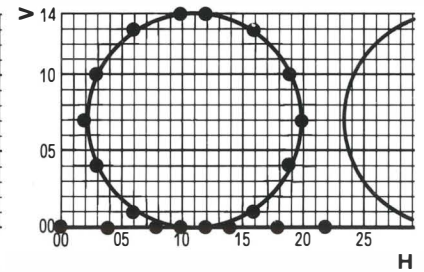

4 Entsprechend der Vorlage geben Sie jetzt die Stichnummer ein.

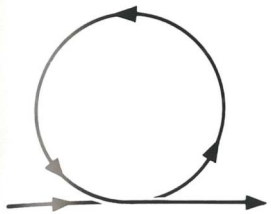

5 Kennzeichnen Sie den Punkt auf dem Programmierformular. Beschreibung des Punktes.

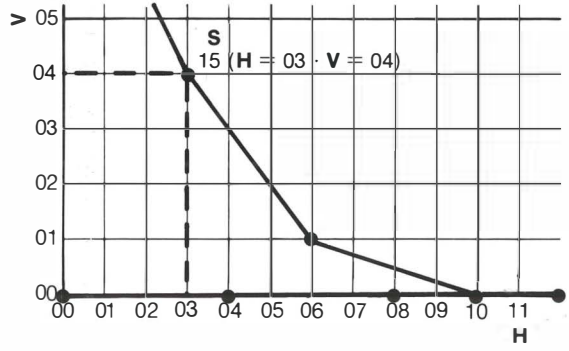

S	1	2	3	4	5	6	7	8	9	10
H	00	04	08	12	16	19	20	19	16	12
V	00	00	00	00	01	04	07	10	13	14

S	11	12	13	14	15	16	17	18	19	20
H	10	06	03	02	03	06	10	14	18	22
V	14	13	10	07	04	01	00	00	00	00

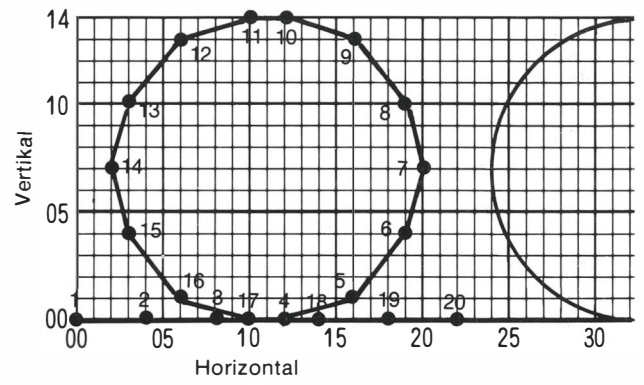

Anmerkung:
S .. Stichzahl
H .. Horizontal
V .. Vertikal

Besonderer Hinweis

Mit verschiedenen Abständen zwischen den Mustern können Sie zahlreiche weitere Muster herstellen.



Wie gebe ich ein



Hemdenstoff →
Taft →
Gabardine
Flanell →

Baumwolle 60 80
Synthetik 60 80
Seide 50 80

70-90 Nadel

★ Einstellung

Drücken Sie die Musterwahl-Tipptaste wie rechts abgebildet und prüfen Sie, ob die LED-Anzeige von "prog" aufleuchtet.

★ Muster speichern

• Programmieren

• Start und Ende Taste



▶ Taste ... Start Eingabe
▶ ITaste ... Ende Eingabe

• 10 Tasten



Tasten für Dateneingabe

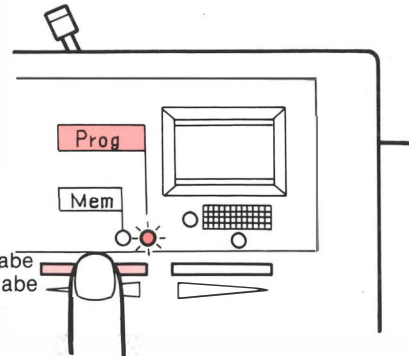

• Anzeigefeld (LED Leuchtanzeige)



S (Anzeigefeld) .. zeigt die Stichnummer
H .. Eingabe horizontaler Daten
V .. Eingabe vertikaler Daten

Eingabe vorhergehender Daten

S	1	2	3	4	5	6	7	8	9	10
H	00	04	08	12	16	19	20	19	16	12
V	00	00	00	00	01	04	07	10	13	14

S	11	12	13	14	15	16	17	18	19	20
H	10	06	03	02	03	06	10	14	18	22
V	14	13	10	07	04	01	00	00	00	00

1 Starttaste drücken

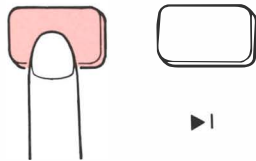

2 Daten eingeben über die 10 Tasten

Nummer des ersten Stiches eingeben.

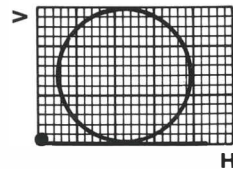

S	1
H	00
V	00

Anmerkung:
Zuerst horizontal, dann vertikal eingeben.



Horizontale Daten



Vertikale Daten

Nummer des zweiten Stiches eingeben.

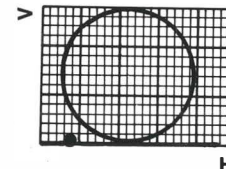

S	2
H	04
V	00



Horizontale Daten



Vertikale Daten

Besonderer Hinweis

• Mit der manuellen Stichlängen- und Stichbreiten-Schaltung können Muster in verschiedenen Formen genäht werden.

* Zickzackbreiten-Hebel

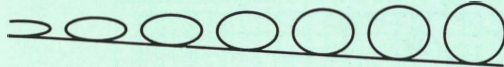

nach links ←

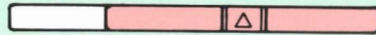

** Stichlängen-Hebel

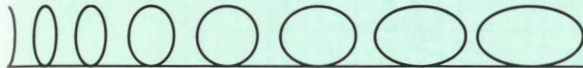

nach links ← nach rechts →

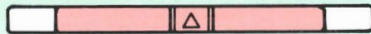

FEHLER-HINWEIS

“Achtung: Programmierfehler”.

• Bei Eingabe horizontaler Daten...

Horizontale Daten übersteigen 6 Felder als mögliche Reichweite der Nadel.

• Bei Eingabe vertikaler Daten...

Vertikale Daten übersteigen 14 Felder als mögliche Reichweite der Nadel.

“Kapazität des Programmspeichers ist erschöpft”.

Stichzahl übersteigt 50 Stiche.

★ Wenn Sie nähen, ohne Stichnummern eingegeben zu haben, bringt die Maschine bereits eingegebene Muster.

Numer des dritten Stiches eingeben.
Numer des 4. bis 20. Stiches eingeben.

3 Endtaste drücken 4 Nähen beginnen

★ Bei falscher Eingabe Starttaste drücken und noch einmal von vorn anfangen.

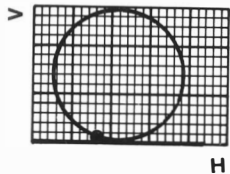

S	3
H	08
V	00

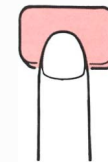
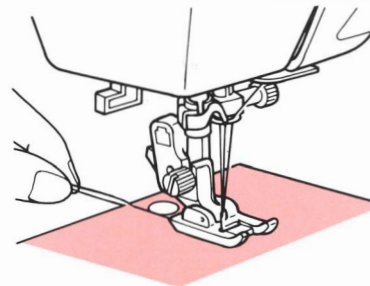
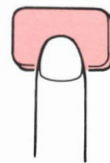

Horizontale Daten



Vertikale Daten

** Vor dem Nähen erst einmal Teststiche machen.

Ende

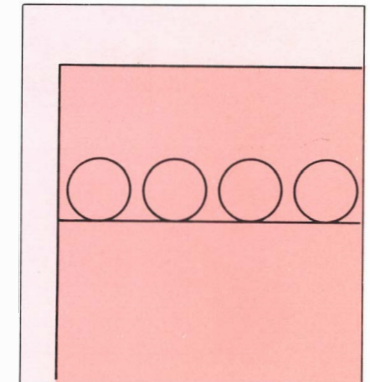

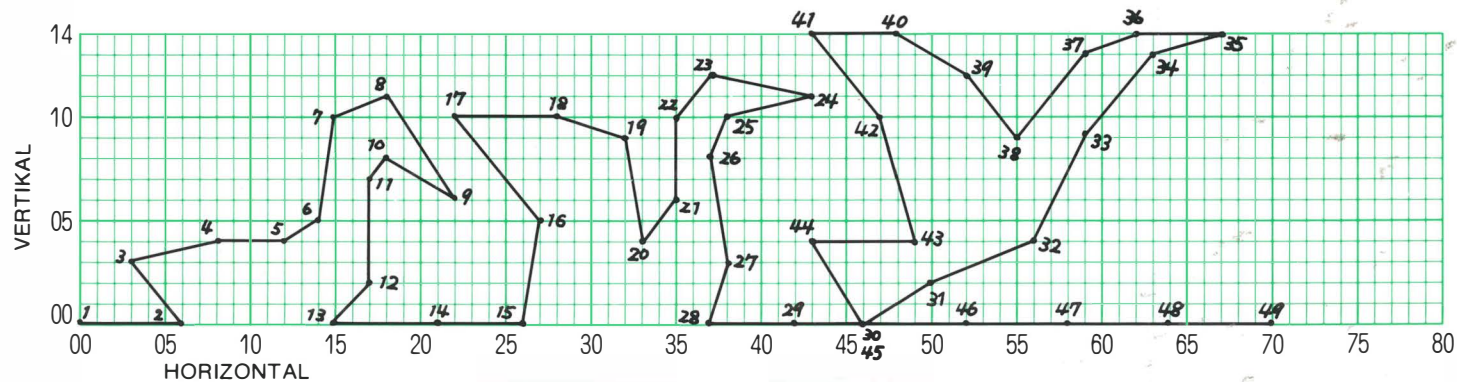

PROGRAMMTAFEL

Beginnen Sie mit dem Programmieren Ihrer eigenen Entwürfe.

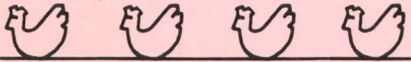

S	1	2	3	4	5	6	7	8	9	10	11	12	13	14	15	16	17	18	19	20	21	22	23	24	25
H	00	06	03	08	12	14	15	18	22	18	17	17	16	21	26	27	22	28	32	33	35	35	37	43	38
V	00	00	03	04	04	05	10	11	06	08	07	02	00	00	00	05	10	10	09	04	06	10	12	11	10
S	26	27	28	29	30	31	32	33	34	35	36	37	38	39	40	41	42	43	44	45	46	47	48	49	50
H	37	38	37	42	46	50	56	59	63	67	62	59	55	52	48	43	47	49	43	45	52	58	64	70	
V	08	03	00	00	00	02	04	10	13	14	14	13	09	12	14	14	10	04	04	00	00	00	00	00	

										S	1	2	3	4	5	6	7	8	9	10	11	12	13	14	15	16	17	18	19	20
										H	00	06	10	14	19	24	26	26	25	24	25	26	24	22	24	24	22	16	13	10
										V	00	00	00	00	01	04	07	09	09	08	09	12	12	10	12	14	14	08	07	08
21	22	23	24	25	26	27	28	29	30	31	32	33	34	35	36	37	38	39	40	41	42	43	44	45	46	47	48	49	50	
11	10	11	10	08	07	04	04	06	07	07	06	06	04	01	04	05	09	14	20	26	32									
09	10	11	13	12	14	13	11	10	11	10	11	10	11	08	08	04	01	00	00	00	00									

										S	1	2	3	4	5	6	7	8	9	10	11	12	13	14	15	16	17	18	19	20
										H	00	03	08	14	20	25	28	33	39	39	42	44	50	50	56	56	60	63	63	66
										V	00	07	12	14	12	07	00	05	07	03	03	06	05	00	00	05	05	06	07	07
21	22	23	24	25	26	27	28	29	30	31	32	33	34	35	36	37	38	39	40	41	42	43	44	45	46	47	48	49	50	
66	66	66	66	63	63	60	60	60	56	56	50	50	44	42	39	39	39	42	44	50	50	56	62	68	74					
12	07	02	07	07	08	09	05	09	09	14	14	09	08	11	11	07	03	03	06	05	00	00	00	00						

										S	1	2	3	4	5	6	7	8	9	10	11	12	13	14	15	16	17	18	19	20
										H	00	06	12	18	24	30	32	33	32	32	33	35	35	37	35	32	30	30	29	26
										V	00	00	00	00	00	00	01	03	07	10	12	11	08	12	14	14	11	05	03	08
21	22	23	24	25	26	27	28	29	30	31	32	33	34	35	36	37	38	39	40	41	42	43	44	45	46	47	48	49	50	
24	18	13	14	10	12	08	11	07	11	06	10	05	10	14	19	24	22	17	22	24	19	24	30	36	42					
10	13	14	12	11	10	08	08	06	05	03	02	00	02	00	00	01	06	10	06	01	00	00	00	00						

										S	1	2	3	4	5	6	7	8	9	10	11	12	13	14	15	16	17	18	19	20
										H	00	06	07	04	03	05	09	13	16	16	14	10	07	09	06	12	17	18	16	14
										V	00	00	02	03	07	11	13	14	12	08	04	02	02	06	00	00	00	02	02	04
21	22	23	24	25	26	27	28	29	30	31	32	33	34	35	36	37	37	39	40	41	42	43	44	45	46	47	48	49	50	
16	19	23	24	23	20	18	19	17	22	27	28	26	24	24	26	29	34	36	36	34	31	28	30	28	27	33	39			
08	09	09	07	03	02	02	04	00	00	00	02	02	04	08	12	14	14	11	07	04	02	02	05	02	00	00	00			

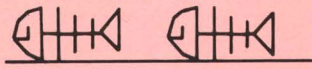
										S	1	2	3	4	5	6	7	8	9	10	11	12	13	14	15	16	17	18	19	20		
										H	00	06	12	12	12	07	03	01	07	07	07	01	06	12	12	18	18	18	18	18	18	
										V	00	00	00	07	14	13	10	06	06	09	06	06	02	00	07	07	14	07	00	07		
21	22	23	24	25	26	27	28	29	30	31	32	33	34	35	36	37	38	39	40	41	42	43	44	45	46	47	48	49	50			
24	24	24	24	24	30	30	30	30	30	34	40	40	40	34	30	24	18	12	12	18	24	30	36	42	48	54						
07	12	07	02	07	07	11	07	03	07	07	02	07	14	07	07	07	07	07	00	00	00	00	00	00	00							

										S	1	2	3	4	5	6	7	8	9	10	11	12	13	14	15	16	17	18	19	20								
										H	00	05	09	11	11	08	10	08	06	04	06	03	03	05	09	14	20	22	24	22								
										V	00	00	00	03	05	06	12	14	14	12	06	05	03	00	00	00	00	00	02	08								
21	22	23	24	25	26	27	28	29	30	31	32	33	34	35	36	37	38	39	40	41	42	43	44	45	46	47	48	49	50									
26	26	25	24	22	22	21	20	20	18	17	16	16	20	18	20	22	28																					
09	14	14	10	10	13	14	13	10	10	14	14	09	08	02	00	00	00																					

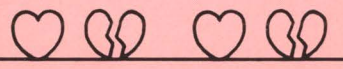
										S	1	2	3	4	5	6	7	8	9	10	11	12	13	14	15	16	17	18	19	20								
										H	00	06	12	18	21	22	20	17	14	12	10	07	04	02	03	06	12	17	22	27								
										V	00	00	00	03	06	10	13	14	13	10	13	14	13	10	06	03	00	00	00	00								
21	22	23	24	25	26	27	28	29	30	31	32	33	34	35	36	37	38	39	40	41	42	43	44	45	46	47	48	49	50									
32	37	39	35	37	35	32	29	27	28	31	37	39	45	48	49	47	44	41	39	37	41	39	44	49	54													
00	00	04	07	10	13	14	13	10	06	03	00	00	03	06	10	13	14	13	10	07	04	00	00	00														

										S	1	2	3	4	5	6	7	8	9	10	11	12	13	14	15	16	17	18	19	20								
										H	00	06	12	12	15	15	19	19	19	23	24	28	33	37	39	39	36	32	30	28								
										V	00	00	00	03	03	00	00	03	00	00	03	00	00	01	04	07	09	10	09	11								
21	22	23	24	25	26	27	28	29	30	31	32	33	34	35	36	37	38	39	40	41	42	43	44	45	46	47	48	49	50									
30	27	25	27	25	30	32	29	27	26	23	22	22	20	15	10	07	05	06	05	07	07	08	14	19	25	31	37	43										
09	08	10	08	07	09	10	14	14	12	12	14	14	10	10	10	09	11	13	11	09	04	00	00	00	00	00	00	00										

									S	1	2	3	4	5	6	7	8	9	10	11	12	13	14	15	16	17	18	19	20
									H	00	02	04	07	11	16	19	23	26	28	29	29	28	26	23	20	17	15	14	14
									V	00	05	08	11	13	14	14	13	12	10	08	05	03	01	00	00	01	03	05	08
21	22	23	24	25	26	27	28	29	30	31	32	33	34	35	36	37	38	39	40	41	42	43	44	45	46	47	48	49	50
15	17	20	24	27	32	36	39	41	43																				
10	12	13	14	14	13	11	08	05	00																				

									S	1	2	3	4	5	6	7	8	9	10	11	12	13	14	15	16	17	18	19	20						
									H	00	02	04	06	04	02	00	06	12	06	12															
									V	14	09	04	00	04	09	14	11	14	11	14															
21	22	23	24	25	26	27	28	29	30	31	32	33	34	35	36	37	38	39	40	41	42	43	44	45	46	47	48	49	50						

									S	1	2	3	4	5	6	7	8	9	10	11	12	13	14	15	16	17	18	19	20
									H	06	00	06	12	06	12	16	22	16	22	28	22	28	34	28	34	40	34	40	44
									V	03	00	03	00	03	06	08	11	14	11	14	11	08	11	14	11	14	11	08	06
21	22	23	24	25	26	27	28	29	30	31	32	33	34	35	36	37	38	39	40	41	42	43	44	45	46	47	48	49	50
50																													
03																													

									S	1	2	3	4	5	6	7	8	9	10	11	12	13	14	15	16	17	18	19	20
									H	04	04	04	07	07	07	10	10	10	14	10	07	04	00	04	07	10	14	18	18
									V	07	03	07	07	00	07	07	03	07	07	03	00	03	07	11	14	11	07	07	11
21	22	23	24	25	26	27	28	29	30	31	32	33	34	35	36	37	38	39	40	41	42	43	44	45	46	47	48	49	50
18	21	21	21	24	24	24	28	24	21	18	14	18	21	24	28														
07	07	14	07	07	11	07	07	11	14	11	07	03	00	03	07														

									S	1	2	3	4	5	6	7	8	9	10	11	12	13	14	15	16	17	18	19	20
									H	00	05	11	15	10	08	05	08	10	15	19	15	12	15	20	22	25	22	20	15
									V	14	14	14	08	06	05	08	11	10	08	03	00	03	08	10	11	08	05	06	08
21	22	23	24	25	26	27	28	29	30	31	32	33	34	35	36	37	38	39	40	41	42	43	44	45	46	47	48	49	50
19	25	30	35																										
14	14	14	14																										

									S	1	2	3	4	5	6	7	8	9	10	11	12	13	14	15	16	17	18	19	20
									H	00	00	00	06	11	14	17	22	17	14	11	11	11	11	11	11	11	08	05	00
									V	10	14	10	12	14	11	08	03	08	11	14	09	04	00	04	09	14	11	08	03
21	22	23	24	25	26	27	28	29	30	31	32	33	34	35	36	37	38	39	40	41	42	43	44	45	46	47	48	49	50
05	08	11	16	22																									
08	11	14	12	10																									

									S	1	2	3	4	5	6	7	8	9	10	11	12	13	14	15	16	17	18	19	20
									H	00	02	04	06	07	08	09	10	11	12	13	14	15	16	17	18	19	20	22	24
									V	00	04	09	14	10	14	09	14	08	14	07	14	08	14	09	14	10	14	09	04
21	22	23	24	25	26	27	28	29	30	31	32	33	34	35	36	37	38	39	40	41	42	43	44	45	46	47	48	49	50
26																													
00																													

									S	1	2	3	4	5	6	7	8	9	10	11	12	13	14	15	16	17	18	19	20
									H	00	04	07	10	14	15	16	17	18	19	20	21	22	23	24	25	26	27	28	29
									V	14	10	07	10	14	12	14	09	14	06	14	03	14	00	14	03	14	06	14	09
21	22	23	24	25	26	27	28	29	30	31	32	33	34	35	36	37	38	39	40	41	42	43	44	45	46	47	48	49	50
30	31	32																											
14	12	14																											

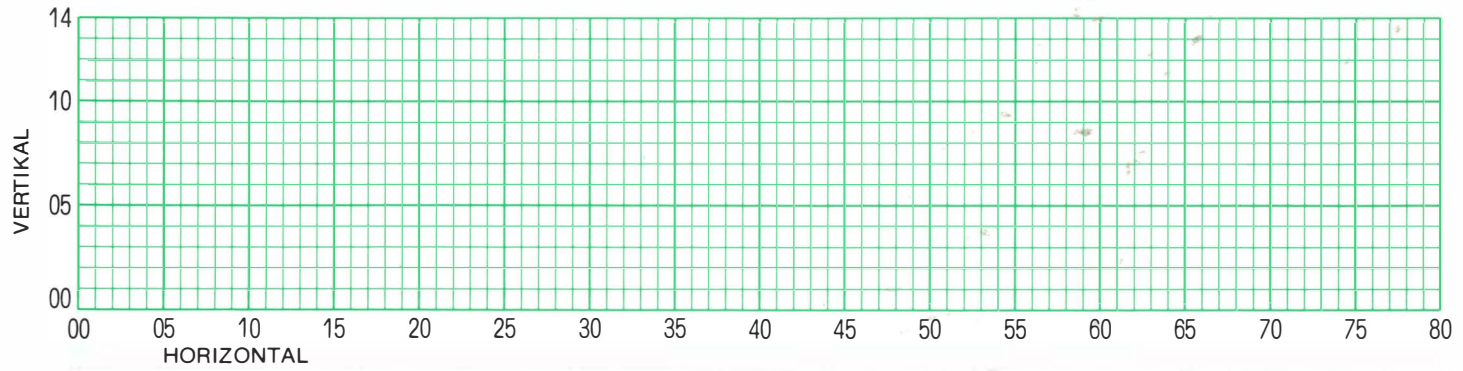

S	1	2	3	4	5	6	7	8	9	10	11	12	13	14	15	16	17	18	19	20	21	22	23	24	25
H																									
V																									
S	26	27	28	29	30	31	32	33	34	35	36	37	38	39	40	41	42	43	44	45	46	47	48	49	50
H																									
V																									

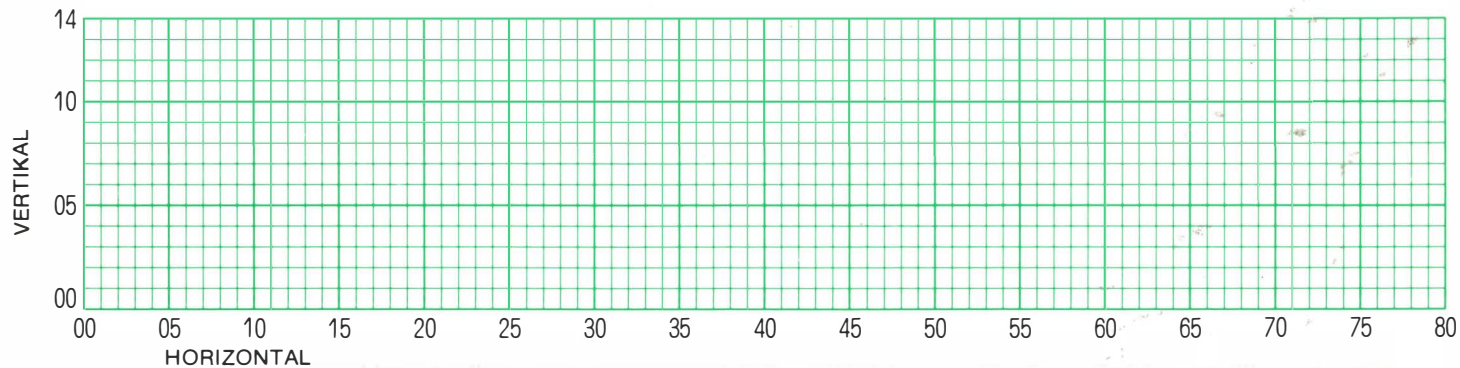

S	1	2	3	4	5	6	7	8	9	10	11	12	13	14	15	16	17	18	19	20	21	22	23	24	25	
H																										
V																										
S	26	27	28	29	30	31	32	33	34	35	36	37	38	39	40	41	42	43	44	45	46	47	48	49	50	
H																										
V																										

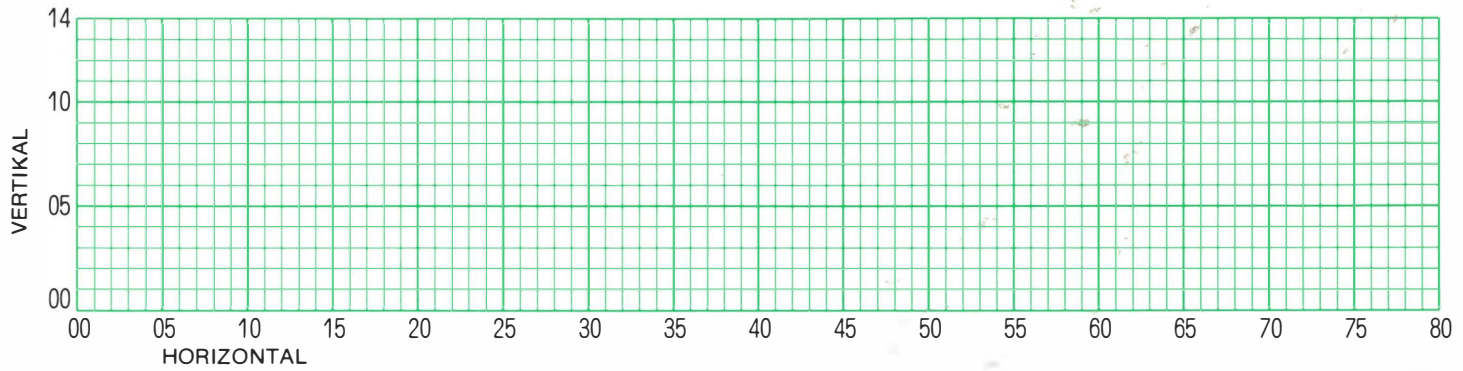

S	1	2	3	4	5	6	7	8	9	10	11	12	13	14	15	16	17	18	19	20	21	22	23	24	25	
H																										
V																										
S	26	27	28	29	30	31	32	33	34	35	36	37	38	39	40	41	42	43	44	45	46	47	48	49	50	
H																										
V																										

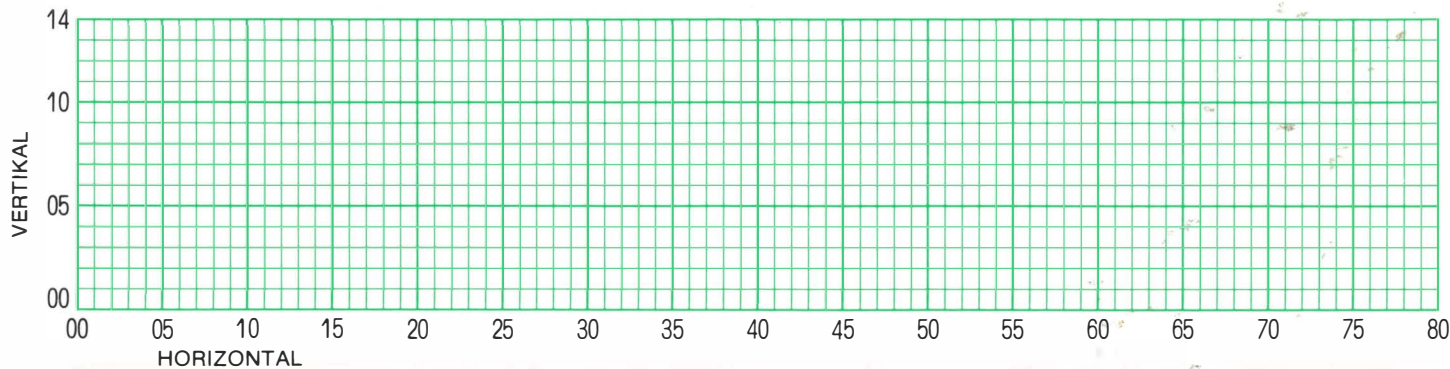

S	1	2	3	4	5	6	7	8	9	10	11	12	13	14	15	16	17	18	19	20	21	22	23	24	25
H																									
V																									
S	26	27	28	29	30	31	32	33	34	35	36	37	38	39	40	41	42	43	44	45	46	47	48	49	50
H																									
V																									



PRINTED IN JAPAN
191870-014