

PIONEER
The Art of Entertainment

PD-S602

PD-S502

COMPACT DISC PLAYER
LECTEUR DE COMPACT DISC
COMPACT-DISC-SPIELER
LETTORE PER COMPACT DISC
COMPACT DISC-SPELER
CD-SPELARE
REPRODUCOR DE COMPACTOS
REPRODUCOR DE DISCOS COMPACTOS

Operating Instructions
Mode d'emploi
Bedienungsanleitung
Istruzioni per l'uso
Gebruiksaanwijzing
Bruksanvisning
Manual de instrucciones
Manual de instruções

English

Français

Deutsch

Italiano

Nederlands

Svenska

Español

Português

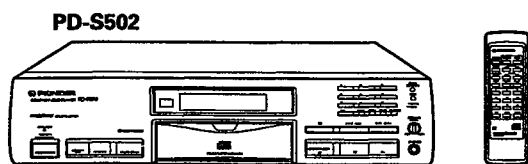
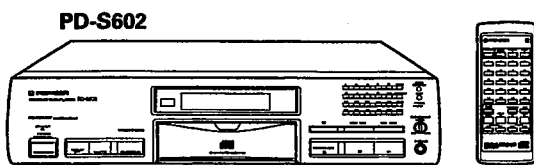

For the demo function, refer to back cover of these Operation Instructions.

Pour la démonstration, se reporter à la dernière page de couverture de ce mode d'emploi.

Für die Demonstrationsfunktion siehe das hintere Umschlagblatt dieser Bedienungsanleitung.

Per quanto riguarda la funzione di dimostrazione, consultare il retro di copertina di questo manuale.

Zie de achterkant van deze gebruiksaanwijzing voor details aangaande de demonstratiefunctie.

Angående demonstrationsfunktioner hänvisar vi till bakomslaget på denna bruksanvisning.

Para la función de demostración consulte la contraportada de este manual de instrucciones.

Com relação à função de demonstração, referir-se à contracapa deste manual de instruções operacionais.

COMPACT
disc
DIGITAL AUDIO

IMPORTANT 1



The lightning flash with arrowhead, within an equilateral triangle, is intended to alert the user to the presence of uninsulated 'dangerous voltage' within the product's enclosure that may be of sufficient magnitude to constitute a risk of electric shock to persons.

CAUTION

RISK OF ELECTRIC SHOCK
DO NOT OPEN

CAUTION:
TO PREVENT THE RISK OF ELECTRIC SHOCK, DO NOT REMOVE COVER (OR BACK). NO USER-SERVICEABLE PARTS INSIDE. REFER SERVICING TO QUALIFIED SERVICE PERSONNEL.



The exclamation point within an equilateral triangle is intended to alert the user to the presence of important operating and maintenance (servicing) instructions in the literature accompanying the appliance.

IMPORTANT 2

The wires in this mains lead are coloured in accordance with the following code :

blue neutral
brown live

If the plug provided is unsuitable for your socket outlets, the plug must be cut off and a suitable plug fitted. The cut-off plug should be disposed of and must not be inserted into any 13 amp socket as this can result in electric shock. The plug or adaptor or the distribution panel should be provided with 13 amp fuse. As the colours of the wires in the mains lead of this appliance may not correspond with coloured markings identifying the terminals in your plug, proceed as follows :

The wire which is coloured blue must be connected to the terminal which is marked with the letter N or coloured black. The wire which is coloured brown must be connected to the terminal which is marked with the letter L or coloured red.

Do not connect either wire to the earth terminal of a three pin plug.

NOTE

After replacing or changing a fuse, the fuse cover in the plug must be replaced with a fuse cover which corresponds to the colour of the insert in the base of the plug or the word that is embossed on the base of the plug, and the appliance must not be used without a fuse cover. If lost replacement fuse covers can be obtained from your dealer.

This appliance is rated at 13 amps. Only 13 amp fuses approved to B.S. 1362 A.S.T.A. should be used.

[FOR EUROPEAN AND U.K. MODELS]

CAUTION

This product contains a laser diode of higher class than 1. To ensure continued safety, do not remove any covers or attempt to gain access to the inside of the product.

Refer all servicing to qualified personnel.

The following caution label appears on your player.

Location: rear of the player



CLASS 1
LASER PRODUCT

"This product complies with the Radio Interference requirements of the EC (European Community) Directive 87/308/EEC."

THE POWER SWITCH IS SECONDARY CONNECTED AND THEREFORE DOES NOT SEPARATE THE UNIT FROM MAINS POWER IN STANDBY POSITION.

POWER-CORD CAUTION

Handle the power cord by the plug. Do not pull out the plug by tugging the cord and never touch the power cord when your hands are wet as this could cause a short circuit or electric shock. Do not place the unit, a piece of furniture, etc., on the power cord, or pinch the cord. Never make a knot in the cord or tie it with other cords. The power cords should be routed such that they are not likely to be stepped on. A damaged power cord can cause fire or give you an electrical shock. Check the power cord once in a while. When you find it damaged, ask your nearest PIONEER authorized service center or your dealer for a replacement.

Thank you for buying this Pioneer product.

Please read through these operating instructions so you will know how to operate your model properly. After you have finished reading the instructions, put them away in a safe place for future reference.

In some countries or regions, the shape of the power plug and power outlet may sometimes differ from that shown in the explanatory drawings. However, the method of connecting and operating the unit is the same.

**[POUR LES MODELES A DESTINATION
DE L'EUROPE ET DU ROYAUME - UNI]**

La note suivante se trouve sur le panneau arrière
de votre lecteur.

ATTENTION

Ce produit renferme une diode à laser d'une
catégorie supérieure à 1. Pour garantir une sécurité
constante, ne pas retirer les couvercles ni essayer
d'accéder à l'intérieur de l'appareil.

Pour toute réparation, s'adresser à un personnel
qualifié.

**CLASS 1
LASER PRODUCT**

*"Cet article est conforme aux prescriptions de la directive com-
munautaire de la CE nr. 87/308/EEC (arrêté du 16/8/89)."*

**L'INTERRUPTEUR D'ALIMENTATION EST CONNECTE PAR UN
CIRCUIT SECONDAIRE ET IL NE COUPE DONC PAS L'APPA-
REIL DE L'ALIMENTATION SECTEUR LORSQU'IL EST EN POSI-
TION D'ATTENTE (STANDBY).**

**NOTE IMPORTANTE SUR LE CÂBLE
D'ALIMENTATION**

Tenir le câble d'alimentation par la fiche. Ne pas débrancher la prise
en tirant sur le câble et ne pas toucher le câble avec les mains
mouillées. Cela risque de provoquer un court-circuit ou un choc
électrique. Ne pas poser l'appareil ou un meuble sur le câble. Ne pas
pincer le câble. Ne pas faire de noeud avec le câble ou l'attacher à
d'autres câbles. Les câbles d'alimentation doivent être posés de
façon à ne pas être écrasés. Un câble abîmé peut provoquer un risque
d'incendie ou un choc électrique. Vérifier le câble d'alimentation de
temps en temps. Contacter le service après-vente PIONEER le plus
proche ou le revendeur pour un remplacement.

Nous vous remercions pour cet achat d'un produit Pioneer.
Nous vous demandons de lire soigneusement ce mode d'emploi;
vous serez ainsi à même de faire fonctionner l'appareil correctement.
Après avoir bien lu le mode d'emploi, le ranger dans un endroit sûr
pour pouvoir s'y référer ultérieurement.

Dans certains pays ou certaines régions, la forme de la fiche
d'alimentation et de la prise d'alimentation peut différer de celle qui
figure sur les schémas, mais les branchements et le fonctionnement
de l'appareil restent les mêmes.

**[FÜR EUROPÄISCHE UND ENGLISCHE
MODELLE]**

VORSICHT

Dieses Gerät enthält eine Laserdiode mit einer höheren Klasse als 1. Um einen stets sicheren Betrieb zu gewährleisten, weder irgendwelche Abdeckungen entfernen, noch versuchen, sich zum Geräteinneren Zugang zu verschaffen. Alle Wartungsarbeiten sollten qualifiziertem Kundendienstpersonal überlassen werden.

HINWEIS:

Die folgenden Warnungsetiketten sind am Bildplatten-
spieler angebracht.

(an der Rückseite des Gerätes)

**CLASS 1
LASER PRODUCT**

*"Dieses Produkt entspricht den Funkstörvorschriften der EG
(87/308/EEC)".*

**DER NETZSCHALTER IST MIT DEN SEKUNDÄRWICKLUNGEN
VERBUNDEN UND TRENNT DAHER IN DER
BEREITSCHAFTSPOSITION DAS GERÄT NICHT VOM NETZ.**

VORSICHT MIT DEM NETZKABEL

Fassen Sie das Netzkabel immer am Stecker. Ziehen Sie nicht am Kabel selbst, und fassen Sie das Netzkabel niemals mit nassen Händen an, da dies einen Kurzschluß oder elektrischen Schlag verursachen kann. Stellen Sie nicht das Gerät, Möbelstücke o.ä. auf das Netzkabel; sehen Sie auch zu, daß es nicht eingeklemmt wird. Machen Sie niemals einen Knoten in das Netzkabel, und binden Sie es nicht mit anderen Kabeln. Das Netzkabel sollte so gelegt werden, daß niemand darauf tritt. Ein beschädigtes Netzkabel kann einen Brand oder elektrischen Schlag verursachen. Prüfen Sie das Netzkabel von Zeit zu Zeit. Sollte es beschädigt sein, wenden Sie sich an Ihre nächste autorisierte PIONEER-Kundendienststelle oder Ihren Händler, um es zu ersetzen.

Wir danken Ihnen für den Kauf dieses Pioneer-Produkts. Lesen Sie sich bitte diese Bedienungsanleitung durch. Dann wissen Sie, wie Sie Ihr Gerät richtig bedienen. Bewahren Sie sie an einem sicheren Platz auf, um auch zukünftig nachschlagen zu können. In manchen Ländern oder Verkaufsgebieten weichen die Ausführungen von Netzstecker oder Netzsteckdose u.U. von den in den Abbildungen gezeigten ab; die Anschluß- und Bedienungsverfahren des Gerätes sind jedoch gleich.

[MODELLI PER L'EUROPA E LA GRAN BRETAGNA]

La nota seguente si trova.
Sul pannello posteriore del lettore.

PRECAUZIONE

Questo prodotto contiene un diodo al laser di classe superiore alla classe 1. Per motivi di sicurezza, non smontare i coperchi e non procedere ad interventi sulle parti interne. Per qualsiasi riparazione rivolgersi a personale qualificato.

**CLASS 1
LASER PRODUCT**

"Questo apparato è conforme al D.M. 13 Apr. 89 (Dir. 87/308/CEE)".

L'INTERRUTTORE DI ALIMENTAZIONE E' COLLEGATO AD UN CIRCUITO SECONDARIO E QUINDI, NELLA POSIZIONE DI ATTESA STANDBY, NON SEPARA L'UNITÀ DALLA PRESA DI CORRENTE.

AVVERTIMENTO RIGUARDANTE IL FILO DI ALIMENTAZIONE

Prendete sempre il filo di alimentazione per la spina. Non tiratelo mai agendo per il filo stesso e non toccate mai il filo con le mani bagnate, perché questo potrebbe causare cortocircuiti o scosse elettriche. Non collocate l'unità, oppure dei mobili sopra il filo di alimentazione e controllate che lo stesso non sia premuto. Non annodate mai il filo di alimentazione né collegatelo con altri fili. I fili di alimentazione devono essere collocati in tal modo che non saranno calpestati. Un filo di alimentazione danneggiato potrebbe causare incendi o scosse elettriche. Controllate il filo di alimentazione regolarmente. Quando localizzate un eventuale danno, rivolgetevi al più vicino centro assistenza autorizzato della PIONEER oppure al vostro rivenditore per la sostituzione del filo di alimentazione.

Grazie per aver acquistato questo prodotto Pioneer.

Leggere attentamente questo manuale di istruzioni per familiarizzarsi con l'uso dell'apparecchio. Conservare poi il manuale per ogni eventuale futuro riferimento.

I modelli disponibili in alcuni paesi o regioni possono avere la forma della spina del cavo d'alimentazione e della presa ausiliaria di corrente diversa da quella mostrata nelle illustrazioni, ma il loro modo di collegamento e funzionamento è lo stesso.

CONTENTS

ABOUT THESE OPERATING INSTRUCTIONS	6
CAUTIONS REGARDING HANDLING	6
CONNECTIONS	10
CONFIRM SUPPLIED ACCESSORIES	14
PUT BATTERIES INTO THE REMOTE CONTROL UNIT	14
NAMES AND FUNCTIONS OF PARTS	16
BASIC OPERATION	20
VARIOUS OPERATIONS	24
TO PLAY ONLY DESIRED TRACKS	32
CONVENIENT OPERATION FOR RECORDING	36
TROUBLESHOOTING	40
SPECIFICATIONS	44

ABOUT THESE OPERATING INSTRUCTIONS

The contents found in these Operating Instructions are based on the PD-S602 model, but they are also applicable to the PD-S502 model.

AC power cord connection and functions

Some functions cannot be carried out depending on the connection of AC power cord.

Function	When the AC power cord is connected to the unswitched outlet of an amplifier or wall outlet.	When the AC power cord is connected to the switched outlet of an amplifier or audio timer.
Timer playback	No	Yes
Program memory	Yes	No
Output level memory	Yes	No (PD-S502) Yes (PD-S602)

CAUTIONS REGARDING HANDLING

Location

Install the player in a well ventilated location where it will not be exposed to high temperature or humidity.

Do not install the player in a location which is exposed to direct rays of the sun, or near stoves or radiators. Excessive heat can adversely affect the cabinet and internal components. Also, installation of the player in a damp or dusty environment may result in malfunction or accident.

Precautions regarding installation

- Avoid placing the player on heat-generating sources such as amplifiers.
- Install this compact disc player as far as possible from tuners and TV sets. Noise may be particularly noticeable when an indoor antenna is used. In such a case, make use of an outdoor antenna, or turn off power to the compact disc player.
- Please place this unit on a level surface.

Cleaning the player

To clean the PLAYER, wipe with a soft, dry cloth. For stubborn dirt, wet a soft cloth with a mild detergent solution made by diluting one part detergent to 5 or 6 parts water, wring well, then wipe off the dirt. Use a dry cloth to wipe the surface dry. Do not use volatile liquids such as benzene and thinner which are harmful to the unit.

Storing discs

Be careful not to allow discs to warp; always store discs in their cases vertically, avoiding locations with high heat or humidity, or extremely low temperatures.

CD lens cleaner

The player's pickup lens should not become dirty in normal use, but if for some reason it should malfunction due to soiling, consult your nearest PIONEER authorized service center. Lens cleaners for CD players are commercially available, but special care should be exercised in their use since some may cause damage to the lens.

Condensation

When this unit is brought into a warm room from previously cold surroundings or when the room temperature rises sharply, condensation may form inside, and the unit may not be able to attain its full performance. In cases like this, allow the unit to stand for about an hour or raise the room temperature gradually.

Cleaning and handling compact discs

- Always keep your discs clean by wiping them gently with a soft cloth from the inner edge toward the outer periphery.
- If a disc becomes very dirty, dip a soft cloth in water, and after wringing it out well, wipe the dirt away gently, and then remove any water drops with another soft, dry cloth.
- Do not use record cleaning sprays or anti-static agents on discs. Also, never clean discs with benzene, thinner, or other volatile solvents, since damage to the disc surface may result.
- With this player, use discs which display the mark shown below. (Optical audio digital discs.)
- When holding discs, do not touch their signal surfaces (the side reflecting a "rainbow" pattern, opposite the label side). Hold by the edges, or by one edge and the center hole.
- Do not affix gummed labels or tape to the label surfaces. Also, do not scratch or damage the label.
- Discs rotate at high speed inside the player. Do not use damaged (cracked or warped) discs.

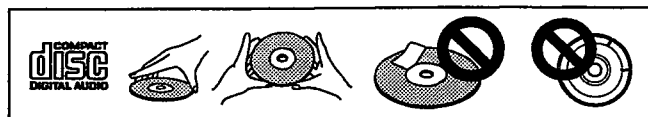

NOTES:

- When setting an 8 cm CD single, do not use the 8 cm CD single adaptor.
- Never attempt to load both 8 cm and 12 cm discs together, since disc damage or other malfunctions may result. Always load only one disc at a time.

TABLE DES MATIERES

SUR CE MODE D'EMPLOI	7
PRECAUTIONS CONCERNANT LA MANIPULATION	7
CONNEXIONS	10
VERIFIER LES ACCESSOIRES FOURNIS	14
METTRE DES PILES DANS LA TELECOMMANDE	14
NOMS ET FONCTIONS DES PIECES	16
FONCTIONNEMENT DE BASE	20
FONCTIONNEMENTS DIVERS	24
POUR LIRE UNIQUEMENT LES PISTES VOULUS	32
FONCTIONNEMENT PRATIQUE POUR L'ENREGISTREMENT	36
GUIDE DE DEPANNAGE	41
CARACTERISTIQUES TECHNIQUES	45

SUR CE MODE D'EMPLOI

Les descriptions du présent mode d'emploi sont rédigés sur la base du modèle PD-S602, mais elles s'appliquent également au modèle PD-S502.

Connexion du cordon d'alimentation CA et fonctions

Certaines fonctions ne peuvent pas être effectuées selon la connexion du cordon d'alimentation.

Fonction	Quand le cordon d'alimentation est raccordé à la prise non commutée d'un amplificateur ou à une prise murale.	Quand le cordon d'alimentation est raccordé à la prise commutée d'un amplificateur ou à une minuterie audio.
Lecture par minuterie	Non	Oui
Mémoire de programme	Oui	Non
Mémoire de niveau de sortie	Oui	Non (PD-S502) Oui (PD-S602)

PRECAUTIONS CONCERNANT LA MANIPULATION

Emplacement

Installer le lecteur dans un endroit bien ventilé à l'abri d'une température ou d'une humidité élevée.

Ne pas installer le lecteur dans un endroit directement exposé aux rayons du soleil ou à proximité d'appareils de chauffage ou de radiateurs. Une chaleur excessive peut avoir des conséquences néfastes pour le coffret et les composants internes. L'installation du lecteur dans un local humide ou poussiéreux pourrait provoquer un fonctionnement défectueux ou un accident.

Précautions concernant l'installation

- Eviter de placer le lecteur sur des sources générant de la chaleur, comme des amplificateurs.
- Installer ce lecteur de compact disque aussi loin que possible de syntoniseurs et de téléviseurs. Ces parasites peuvent être spécialement importants lorsqu'une antenne intérieure est utilisée. Si c'est le cas, utiliser une antenne extérieure ou couper l'alimentation du lecteur de compact disque.
- Placer cet appareil sur une surface plane.

Nettoyage du lecteur

Pour nettoyer le lecteur, l'essuyer avec un chiffon doux et sec. S'il est très sale, imbiber le chiffon d'une solution de détergent doux, fabriquée en diluant un volume de détergent dans 5 ou 6 volumes d'eau, bien essorer puis essuyer la saleté. Utiliser aussi un chiffon sec pour sécher la surface. Ne pas utiliser de produits volatiles comme de la benzine ou du diluant qui peuvent endommager l'appareil.

Rangement des disques

Faire attention à ce que les disques ne se déforment pas; toujours les ranger dans leurs boîtiers, verticalement, en évitant les endroits soumis à une chaleur ou humidité élevée ou à des températures extrêmement basses.

Dispositif de nettoyage de l'optique de CD

L'optique de lecture du lecteur ne doit pas devenir sale en usage normal, mais si pour certaines raisons, le lecteur venait à ne pas fonctionner correctement en raison d'un encrassement, de mander à votre centre de service autorisé PIONEER le plus proche. Les dispositifs de nettoyage d'optique pour lecteurs de CD sont disponibles dans le commerce, mais il est important de faire particulièrement attention à leur usage car ils risquent d'endommager l'optique.

Condensation

Lorsque le lecteur est transporté d'un endroit froid dans une pièce chaude ou si la température de la pièce augmente brusquement, de la condensation risque de se former à l'intérieur du lecteur et il peut ne pas réaliser toutes ses performances. Dans ce cas, ne pas utiliser l'appareil pendant une heure environ ou augmenter progressivement la température de la pièce.

Nettoyage des disques et manipulation des compacts disques

- Toujours garder les disques en parfait état de propreté en les essuyant doucement avec un chiffon doux, du centre vers la périphérie.
- Si un disque est très sale, tremper un chiffon doux dans de l'eau. Après l'avoir bien essoré, essuyer doucement le disque puis enlever toute trace d'humidité avec un autre chiffon doux et sec.
- Ne pas utiliser de produits de nettoyage anti-statiques en aérosol analogique sur les compacts disques. Ne jamais, non plus, nettoyer des disques avec de la benzine, un diluant ou autres solvants volatiles qui peuvent endommager la surface du disque.
- Utiliser des disques portant la marque indiquée ci-dessous avec ce lecteur. (Disques audio numériques optiques).
- Lorsque vous tenez les disques, ne pas toucher leurs surfaces de signal (le côté reflétant une forme "arc-en-ciel", au verso de la face étiquetée). Les tenir par un bord et le trou central.
- Ne pas coller d'étiquettes ou de ruban adhésif sur l'étiquette d'origine. Eviter également de rayer ou d'endommager cette étiquette.
- Les disques tournent à grande vitesse à l'intérieur du lecteur. Ne pas utiliser de disques endommagés (craquelés ou déformés).

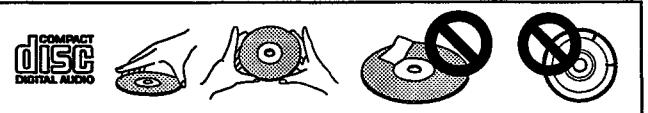

REMARQUES:

- Lors de l'utilisation d'un CD simple de 8 cm, ne pas utiliser d'adaptateur CD simple de 8 cm.
- Ne jamais essayer de charger des disques de 8 cm et de 12 cm ensemble car ceci peut provoquer un endommagement des disques ou un autre mauvais fonctionnement. Ne charger qu'un disque à la fois.

INHALTSVERZEICHNIS

HINWEISE ZU DIESER BEDIENUNGSANLEITUNG	8
VORSICHTSHINWEISE ZUM BETRIEB	8
ANSCHLÜSSE	11
ÜBERPRÜFUNG DES MITGELIEFERTEN ZUBEHÖRS ...	15
EINSETZEN DER BATTERIEN IN DEN	
FERNBEDIENUNGSGEBER	15
BEZEICHNUNGEN UND FUNKTIONEN DER TEILE	17
GRUNDLEGENDE BEDIENUNG	21
VERSCHIEDENE FUNKTIONEN	25
WIEDERGABE NUR BESTIMMTER TITEL	33
PRAKTISCHE AUFNAHMEFUNKTIONEN	37
FEHLERSUCHE	42
TECHNISCHE DATEN	46

HINWEISE ZU DIESER BEDIENUNGSANLEITUNG

Die Beschreibungen in dieser Bedienungsanleitung beruhen auf das Modell PD-S602, gelten aber auch für das Modell PD-S502.

Netzanschluss und Funktionen

Einige Funktionen können, abhängig vom Anschluß des Netzkabels, nicht verwendet werden.

Funktion	Wenn das Netzkabel am unbeschalteten Netzausgang eines Verstärkers oder an einer Netzsteckdose angeschlossen ist.	Wenn das Netzkabel am beschalteten Netzausgang eines Verstärkers oder an einen Audiotimer angeschlossen ist.
Timer-Wiedergabe	nein	ja
Programmspeicherung	ja	nein
Ausgangspegel-Speicherung	ja	nein (PD-S502) ja (PD-S602)

VORSICHTSHINWEISE ZUM BETRIEB

Aufstellungsort

Den CD-Spieler an einem gut belüfteten Ort aufstellen, wo er weder hoher Temperatur noch Feuchtigkeit ausgesetzt ist. Den CD-Spieler nicht in direkter Sonneneinstrahlung oder in der Nähe von wärmeerzeugenden Elektrogeräten oder Heizkörpern aufstellen. Gehäuse und Bauteile im Geräteinneren können durch übermäßige Wärmeeinwirkung beschädigt werden. Die Aufstellung des CD-Spielers an einem feuchten oder staubigen Ort kann Störungen und Schäden zur Folge haben.

Vorsichtshinweise zur Aufstellung

- Den Player nicht auf Wärmequellen wie z.B. den Verstärker stellen.
- Den CD-Spieler so weit wie möglich von einem Tuner oder Fernseher entfernt aufstellen. Diese Störungen machen sich besonders stark bemerkbar, wenn eine Zimmerantenne verwendet wird. In einem solchen Fall empfiehlt es sich, eine Außenantenne anzuschließen oder den Netzschalter des CD-Spielers auszuschalten.
- Dieses Gerät auf eine ebene Unterlage aufstellen.

Reinigung von CD-Spieler

Zum Reinigen des Players ein weiches, trockenes Tuch verwenden. Bei hartnäckiger Verschmutzung ein weiches Tuch in eine Lösung aus einem Teil eines milden Reinigungsmittels und 5 oder 6 Teilen Wasser tauchen und dann gut auswringen. Anschließend mit einem trockenen Tuch nachwischen. Keine flüchtigen Lösungsmittel wie Benzin oder Farbverdünner verwenden, weil das Gerät dadurch Schaden nehmen kann.

Aufbewahrung von Compact Discs

Darauf achten, daß sich die Discs nicht verziehen; die Discs immer in ihren Plastikgehäusen senkrecht stellen und dabei heiße, feuchte oder kalte Aufbewahrungsorte vermeiden.

CD-Linsenreiniger

Die Abtasterlinse wird bei normalem Gebrauch des CD-Spielers nicht verschmutzt. Kommt es aber trotzdem zu einer Verschmutzung, die eine Funktionsstörung des Gerätes verursacht, bitte Kontakt mit einer PIONEER-Kundendienststelle aufnehmen. Im Fachhandel sind Linsenreiniger für CD-Spieler erhältlich; bei ihrem Gebrauch ist jedoch Sorgfalt geboten, da die Linse dabei beschädigt werden kann.

Kondensation

Wenn der CD-Spieler aus einer kalten Umgebung in ein warmes Zimmer gebracht wird oder die Raumtemperatur schnell ansteigt, kann sich Kondenswasser im Inneren des Gerätes bilden, wodurch die Leistung beeinträchtigt wird. In einem solchen Fall empfiehlt es sich, vor Inbetriebnahme des Gerätes ca. eine Stunde zu warten, bis es sich der Raumtemperatur angeglichen hat, bzw. die Raumtemperatur langsam zu erhöhen.

Reinigung der und Umgang mit den CDs

- Zum Reinigen einer Disc Staub durch Abwischen mit einem weichen, trockenen Tuch durch Wischen von der Mitte der Disc nach außen vorsichtig entfernen.
- Bei starker Verschmutzung einer Disc ein weiches Tuch in Wasser eintauchen, gut auswringen und Schmutz vorsichtig von der Oberfläche der Disc entfernen. Danach die Disc mit einem weichen, trockenen Tuch vorsichtig trocknen.
- Auf keinen Fall für herkömmliche Schallplatten bestimmte Antistatik-Reinigungssprays, Benzin, Farbverdünner oder andere leichtflüchtige Lösungsmittel zum Reinigen von Compact Discs verwenden, da diese Mittel die Oberfläche der Disc angreifen.
- Mit diesem CD-Spieler nur Compact Discs verwenden, die die links abgebildete Markierung tragen (optische Digitalaudio-Disc).
- Beim Halten von CDs nicht die Seite mit der Signalaufzeichnung (die Seite, die in allen Regenbogenfarben schillert) berühren. Eine Disc immer an der Rändern oder am Mittelloch und am Rand halten.
- Weder gummierte Etiketten noch Klebestreifen auf die mit dem Etikett versehene Oberfläche (Abspielseite) einer Disc kleben. Darauf achten, die Etikettenseite nicht zu zerkratzen.
- Die Compact Disc rotiert mit hoher Geschwindigkeit im CD-Spieler. Daher nicht versuchen, eine schadhafte (gesprungene oder verzogene) Disc abzuspielden.

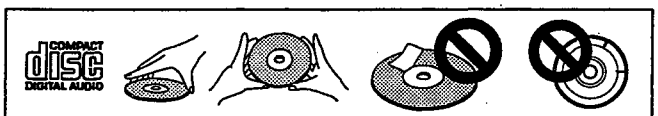

HINWEISE:

- Beim Einlegen einer 8 cm CD-Single darf kein Adapter für 8 cm CD-Singles verwendet werden.
- Niemals eine 8 cm CD und eine 12 cm CD gleichzeitig einlegen, weil dadurch Schäden oder Fehlfunktionen verursacht werden. Es darf jeweils nur eine CD eingelegt sein.

INDICE

USO DI QUESTO MANUALE DI ISTRUZIONI	9
AVVERTENZE PER L'USO	9
COLLEGAMENTI	11
CONTROLLATE CHE GLI ACCESSORI IN DOTAZIONE CI SIANO TUTTI	15
INSERIMENTO DELLE BATTERIE NEL TELECOMANDO	15
NOME E FUNZIONE DELLE VARIE PARTI	17
FUNZIONAMENTO BASE	21
OPERAZIONI VARIE	25
RIPRODUZIONE DEI SOLI BRANI DESIDERATI	33
REGISTRAZIONE CON MONTAGGIO	37
RICERCA E CORREZIONE DEI DIFETTI DI FUNZIONAMENTO	43
SPECIFICHE TECNICHE	47

USO DI QUESTO MANUALE DI ISTRUZIONI

Il contenuto di questo manuale si basa sul modello PD-S602, ma può essere applicato anche a quello PD-S502.

Collegamento cavo alimentazione CA e funzioni

Alcune funzioni non possono essere eseguite a seconda del collegamento del cavo di alimentazione.

Funzione	Quando il cavo di alimentazione è collegato alla presa non asservita di un amplificatore o ad una presa di rete.	Quando il cavo di alimentazione è collegato alla presa asservita di un amplificatore o ad un timer audio.
Riproduzione col timer	No	Si
Memoria programma	Si	No
Memoria livello in uscita	Si	No (PD-S502) Si (PD-S602)

AVVERTENZE PER L'USO

Posizionamento

Installare l'apparecchio in un luogo ben ventilato dove non sia esposto ad alte temperature o ad umidità.

Evitare luoghi esposti alla luce diretta del sole, o luoghi vicino ad apparecchiature che emettono calore o a radiatori. Il calore eccessivo può danneggiare il mobiletto dell'apparecchio o i dispositivi interni. L'installazione in luoghi eccessivamente umidi o polverosi può risultare in danni o in cattivo funzionamento dell'apparecchio.

Precauzioni per l'installazione

- Evitare di installare il lettore sopra apparecchi che generino grandi quantità di calore.
- Posizionare l'apparecchio quanto più lontano possibile da sintonizzatori o apparecchi televisivi. Il lettore può infatti essere all'origine di rumori o interferenze nella ricezione radio o televisiva. Queste interferenze si notano in modo particolare quando si fa uso di una antenna interna. Se fosse il caso, utilizzare una antenna esterna o spegnere il lettore CD.
- Porre questa unità su di una superficie a livello.

Pulizia dell'apparecchio

Pulire il lettore CD con un panno soffice e pulito. Per lo sporco più tenace, inumidire il panno con detergente debole diluiti in 5 o sei parti di acqua e strizzarlo bene. Usare poi un panno asciutto per asciugare il lettore. Non usare mai sostanze chimiche volatili come benzina e diluente, dato che esse possono danneggiare le finiture dell'unità.

Conservazione dei dischi

I compact disc sono composti di plastica dello stesso tipo di quella dei normali dischi analogici. Fare attenzione a che i dischi non si ondulino. Riporli sempre verticalmente all'interno delle loro custodie, al riparo da temperature molto alte o troppo basse, e dall'umidità.

Pulizia della lente del CD

La lente del pickup del lettore non si sporca se usata normalmente. In caso, però, di cattivo funzionamento dovuto ad accumulazioni di sporco, rivolgersi al più vicino centro di servizio PIONEER. Prodotti vari per la pulizia delle lenti dei lettori CD sono disponibili sul mercato, ma devono essere impiegati con estrema attenzione perchè taluni possono causare danni alla lente stessa.

Condensazione

Quando il lettore CD viene portato improvvisamente da un luogo freddo a uno caldo, o se la temperatura ambiente aumenta improvvisamente, all'interno dell'apparecchio può formarsi della condensazione che può impedire all'apparecchio di fornire il massimo delle proprie prestazioni. In tali casi, lasciare l'apparecchio inattivo per circa un'ora per consentire l'adattamento progressivo alla temperatura ambiente, o aumentare la temperatura della stanza in modo graduale.

Pulizia e maneggio dei CD

- Pulire il disco pulendolo con cautela passando un panno morbido dal bordo interno al suo orlo esterno.
- Se il disco risulta particolarmente sporco, bagnare il panno in acqua, strizzarlo bene, togliere lo sporco dal disco ed asciugare poi accuratamente il disco con un panno asciutto.
- Non fare uso sul disco di liquidi per pulizia a spray o di agenti anti-statici. Evitare anche di pulire il disco con benzina od altri solventi volatili che potrebbero danneggiare la superficie del disco.
- Con questo apparecchio utilizzare solamente dischi che riportino il marchio indicato a sinistra (dischi digitali audio, a lettura ottica).
- Quando si afferrano dei CD, non toccare la superficie recante i segnali (la superficie iridescente del lato opposto al lato etichettato).
- Non incollare etichette o nastro adesivo sulle superfici del disco, ed evitare inoltre di scalfirli o di danneggiare l'etichetta esistente.
- All'interno dell'apparecchio il disco ruota ad alta velocità. Evitare quindi l'uso di dischi danneggiati (deformati, o incrinati).

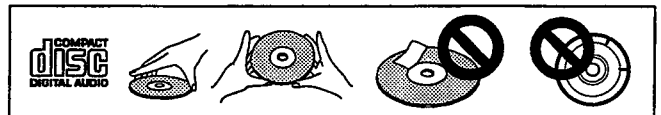

NOTE:

- Quando si inserisce un CD da 8 cm, non utilizzare un adattatore.
- Non caricare mai assieme CD da 12 e 8 cm dato che ciò potrebbe causare danni ai CD o altre disfunzioni. Inserire sempre un CD alla volta.

CONNECTIONS

CONNEXIONS

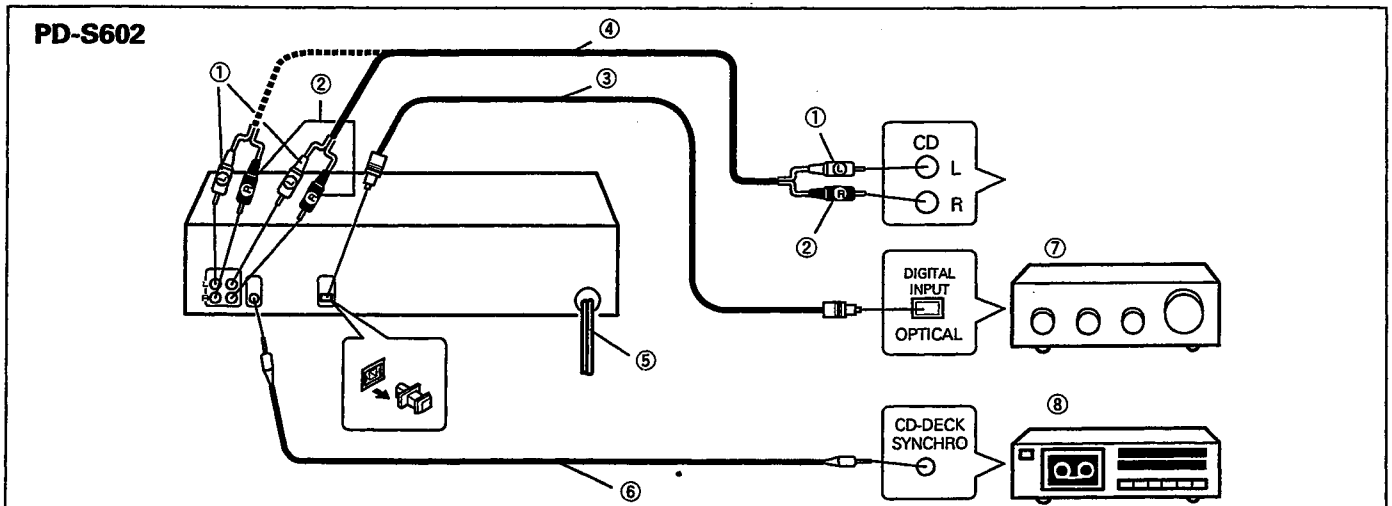

- Make sure that all of the components are turned off before making connections.

- | | | |
|--------------------|-----------------|------------------------|
| ① White | ② Red | ③ Optical fiber cable |
| ④ Output cable | ⑤ Power cord | ⑥ CD-DECK SYNCHRO cord |
| ⑦ Stereo amplifier | ⑧ Cassette deck | |

CONNECTING THE OUTPUT CABLE:

Connect the LINE OUT jacks of this unit to the input jacks (CD or AUX) of the amplifier. Make sure that the white plugs are connected to the left (L) jacks and the red plugs to the right (R) jacks.

- Be sure not to connect this unit to the amplifier's PHONO jacks, as sound will be distorted and normal playback will not be possible.

[PD-S602 only]

The unit is equipped with two sets of output connectors in order to provide VARIABLE and FIXED output levels. Connect the appropriate set of connectors to your amplifier's INPUT connectors. The two sets of connectors can also be used to connect the player simultaneously to two stereo amplifiers.

- When the VARIABLE jacks are used: The sound output level can be adjusted using the PHONES/LINE LEVEL control or the OUTPUT LEVEL buttons on the remote control unit.
- When the FIXED jacks are used: The sound output level remains fixed; the PHONES/LINE LEVEL control and the OUTPUT LEVEL buttons on the remote control unit have no effect.

CONNECTING THE OPTICAL FIBER CABLE

(PD-S602 only):

This unit can be connected to an amplifier equipped with an optical digital jack. The optical fiber cable is not supplied with this unit. Use a separately sold optical fiber cable for the optical digital jack connections.

NOTES:

- No sound may be produced if optical connections are made with an amplifier having different optical signal standards.
- Volume control is not possible when a digital output connector is used.

1. Remove the protective dust cap from this unit's OPTICAL DIGITAL OUT jack.
2. Use an optical fiber cable to connect the OPTICAL DIGITAL OUT jack of this unit to the optical digital input jack of the amplifier.
- Align the plug of the optical fiber cable with the optical digital jack and fully insert the plug to make a secure connection.

- S'assurer que tous les éléments sont hors tension avant d'effectuer les connexions.

- | | | |
|------------------------|-------------------------|----------------------------|
| ① Blanc | ② Rouge | ③ Câble de fibres optiques |
| ④ Câble de sortie | ⑤ Cordon d'alimentation | ⑥ Câble CD-DECK SYNCHRO |
| ⑦ Amplificateur stéréo | ⑧ Platine à cassette | |

CONNEXION DU CABLE DE SORTIE:

Raccorder les prises LINE OUT de cet appareil aux prises d'entrée (CD ou AUX) de l'amplificateur. S'assurer que les prises blanches sont connectées aux prises de gauche (L) et les rouges aux prises de droite (R).

- Attention à ne pas connecter cet appareil aux prises PHONO de l'amplificateur car le son sera distordu et une lecture normale ne sera pas possible.

[PD-S602 seulement]

L'unité est équipée de deux ensembles de connecteurs de sortie pour fournir des niveaux de sortie VARIABLE et FIXED. Raccorder l'ensemble de connecteurs approprié aux connecteurs d'entrée (INPUT) de l'amplificateur. Les deux ensembles de connecteurs peuvent également être utilisés pour connecter le lecteur simultanément à deux amplificateurs stéréo.

- Lorsque les connecteurs VARIABLE sont utilisés: Le niveau de sortie du son peut être ajusté en utilisant la commande PHONES/LINE LEVEL ou les touches OUTPUT LEVEL de l'unité de télécommande.
- Lorsque les connecteurs FIXED sont utilisés: Le niveau de sortie du son reste fixe; la commande PHONES/LINE LEVEL et les touches OUTPUT LEVEL de l'unité de télécommande n'ont aucun effet.

CONNEXION DU CABLE DE FIBRE OPTIQUE

(PD-S602 seulement):

Cet appareil peut être connecté à un amplificateur muni d'une prise numérique optique. Le câble à fibres optiques n'est pas fourni avec cet appareil. Pour le raccordement des prises numériques optiques, utiliser un câble à fibres optiques vendu séparément.

REMARQUES:

- Aucun son n'est obtenu en cas de raccordement optique à un amplificateur dont les signaux optiques répondent à une norme différente.
- Le réglage de volume n'est possible qu'en utilisant le connecteur de sortie numérique.

1. Retirer le capuchon protecteur de la prise OPTICAL DIGITAL OUT.
2. Utiliser un câble de fibres optiques pour connecter la prise OPTICAL DIGITAL OUT de cet appareil à la prise d'entrée numérique optique de l'amplificateur.
- Aligner la prise du câble de fibres optiques avec la prise numérique optique et insérer complètement la prise pour effectuer une connexion sûre.

ANSCHLÜSSE

COLLEGAMENTI

PD-S502

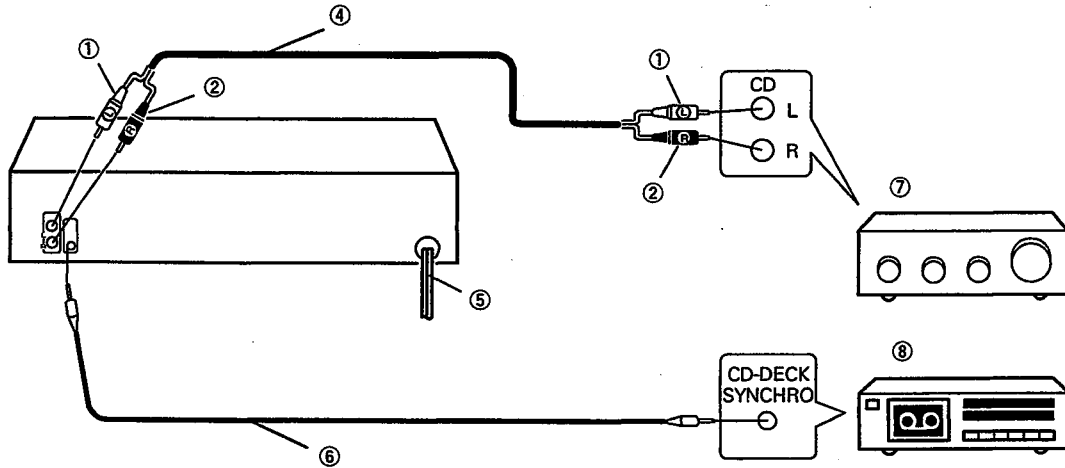

- Vor dem Herstellen der Anschlüsse müssen alle Geräte der Anlage ausgeschaltet sein.

- ① Weiß ② Rot ③ Glasfaserkabel
 ④ Ausgangskabel ⑤ Netzkabel
 ⑥ CD-DECK SYNCHRO-Kabel ⑦ Stereoverstärker ⑧ Kassettendeck

ANSCHLUSS DES AUSGANGSKABELS:

Die LINE OUT-Buchsen dieses Gerätes mit den Eingangsbuchsen (CD oder AUX) des Verstärkers verbinden. Dabei die weißen Stecker an die Buchsen für den linken Kanal (L) und die roten Stecker an die Buchsen für den rechten Kanal (R) anschließen.

- Dieses Kabel darf niemals an die PHONO-Buchsen des Verstärkers angeschlossen werden, weil dann der Wiedergabeton verzerrt und normale Wiedergabe nicht möglich ist.

[Nur PD-S602]

Dieses Modell ist mit zwei Paaren von Ausgangsbuchsen ausgestattet, um sowohl einen regelbaren (VARIABLE) als auch einen festen (FIXED) Ausgangspegel zu liefern. Das jeweils gewünschte Buchsenpaar mit den Eingangsbuchsen des Verstärkers verbinden. Es besteht jedoch auch die Möglichkeit, beide Ausgangspaare gleichzeitig an zwei verschiedene Stereoverstärker anzuschließen.

- Bei Verwendung der VARIABLE-Ausgänge: Der Ausgangspegel kann über den Regler PHONES/LINE LEVEL an der Frontplatte oder die Tasten OUTPUT LEVEL an der Fernbedienung geregelt werden.
- Bei Verwendung der FIXED-Ausgänge: Der Ausgangspegel bleibt auf einen festen Wert eingestellt; der Regler PHONES/LINE LEVEL und die Tasten OUTPUT LEVEL der Fernbedienung sind wirkungslos.

ANSCHLUSS DES GLASFASERKABELS (nur PD-S602):

Dieses Gerät kann an einen Verstärker angeschlossen werden, der über eine Lichtleiter-Digitalbuchse. Das Lichtleiterkabel wird nicht mit diesem Gerät mitgeliefert. Für den Anschluß an die optische Digitalbuchse ein im Fachhandel erhältliches Lichtleiterkabel verwenden.

HINWEISE:

- Bei Lichtleiter-Verbindungen mit einem Verstärker, der unterschiedliche optische Signal-Standards aufweist, kann kein Ton reproduziert werden.
 - Lautstärkeregelung ist nicht möglich, wenn ein Digital-Ausgangsanschluß verwendet wird.
1. Die Staubschutzkappe von der OPTICAL DIGITAL OUT-Buchse des Gerätes entfernen.
 2. Die OPTICAL DIGITAL OUT-Buchse dieses Gerätes mit einem Lichtleiterkabel mit der Lichtleiter-Digitaleingangsbuchse des Verstärkers verbinden.
 - Den Stecker des Lichtleiterkabels mit der Lichtleiterbuchse ausrichten und den Stecker vollständig einstecken, um eine feste Verbindung zu erhalten.

- Prima di iniziare a collegare i cavi, controllate che tutti i componenti siano spenti.

- ① Bianco ② Rosso ③ Cavo di fibre ottiche
 ④ Cavo di uscita ⑤ Cavo di alimentazione
 ⑥ Cavo di sincronizzazione lettore CD-deck (CD-DECK SYNCHRO)
 ⑦ Amplificatore stereo ⑧ Deck a cassette

COLLEGAMENTO DEL CAVO DI USCITA:

Collegate le prese di uscita LINE OUT di quest'unità a quelle di ingresso (CD o AUX) dell'amplificatore. Controllate di aver collegato le prese bianche al canale sinistro (L) e quello rosse al canale destro (R).

- Non collegate questa unità mai alle prese PHONO dell'amplificatore, dato che la riproduzione verrebbe distorta e non avverrebbe sicuramente in modo normale.

[Solo per il PD-S602]

L'apparecchio è dotato di due coppie di connettori in uscita per fornire due diversi livelli di uscita, variabile (VARIABLE) e fisso (FIXED). Collegare ai connettori di ingresso (INPUT) dell'amplificatore la coppia di connettori che si intende utilizzare al momento. Queste due coppie di connettori possono anche essere usati per collegare il lettore contemporaneamente a due diversi amplificatori stereo.

- Quando si usano i connettori VARIABLE: Il livello del suono in uscita può essere regolato per mezzo del comando PHONES/LINE LEVEL, o dei tasti OUTPUT LEVEL del telecomando.
- Quando si usano i connettori FIXED: Il livello del suono in uscita rimane fisso. Il comando PHONES/LINE LEVEL ed i tasti OUTPUT LEVEL del telecomando non hanno alcun effetto.

COLLEGAMENTO DEL CAVO DI FIBRE OTTICHE (solo PD-S602):

Questa unità può essere collegata ad un amplificatore provvisto di una presa digitale ottica. Il cavo a fibre ottiche non è in dotazione all'unità. Per i collegamenti delle prese digitali ottiche, servirsi di cavi acquistati appositamente.

NOTE:

- Se i collegamenti ottici sono fatti con amplificatori i cui segnali ottici hanno standard diversi, la riproduzione potrebbe non essere possibile.
 - Il controllo del volume non è possibile se viene usato un connettore di uscita digitale.
1. Rimuovere il tappo dalla presa OPTICAL DIGITAL OUT.
 2. Utilizzare un cavo a fibre ottiche per collegare la presa OPTICAL DIGITAL OUT di questa unità all'ingresso digitale ottico dell'amplificatore.
 - Allineare lo spinotto del cavo a fibre ottiche con la presa digitale ottica ed inserirlo completamente per ottenere un buon collegamento.

CONNECTIONS

Precautions concerning use of optical fiber cables

- Fully insert the optical fiber cable plugs all the way into the jacks.
- Be careful not to fold or crimp the cable. When coiling an optical fiber cable for storage, make sure the diameter of the coil is 15 cm or larger.
- Use an optical fiber cable with a length of 3 m or less.
- Protect the optical fiber cable plugs from scratches and dust.
- When the unit is not connected using an optical fiber cable, be sure to keep the protective dust cap plugged into the optical digital output jack at all times.

CD-Deck synchro function

If you have a Pioneer cassette deck provided with the CD-Deck synchro function, connect the CD•DECK SYNCHRO jacks of the CD player and cassette deck. With this function, synchro recording can be carried out between player and deck.

- For details on connections and operation, refer to the Operating Instructions supplied with the cassette deck.
- The CD-DECK SYNCHRO cord is not supplied with the CD player.

NOTE:

In order to enable the CD-DECK SYNCHRO recording function, the normal output cable must be connected to the stereo amplifier.

CONNECTING THE POWER CORD:

Connect the power cord to a household AC wall outlet or an AC outlet on your amplifier. (See the section "AC power cord connection and functions" on page 6.)

- Make sure plugs are inserted fully into the jacks and wall outlet.

CONNEXIONS

Précautions concernant l'utilisation des câbles de fibres optiques

- Insérer à fond les prises du câble de fibres optiques sur les prises.
- Attention à ne pas plier ni brider le câble. Lors de l'enroulement d'un câble de fibres optiques pour l'entreposage, s'assurer que le diamètre de la bobine est d'au moins 15 cm.
- Utiliser un câble de fibres optiques d'une longueur de moins de 3 m.
- Protéger les prises du câble de fibres optiques des rayures et de la poussière.
- Quand l'appareil n'est pas raccordé avec le câble de fibres optiques, toujours laisser le capuchon protecteur sur la prise de sortie numérique optique.

Fonction de synchronisation CD-platine

Si vous possédez une platine à cassette Pioneer munie de la fonction de synchronisation CD-platine, raccorder les prises CD•DECK SYNCHRO du lecteur CD et de la platine à cassette. Avec cette fonction, l'enregistrement synchronisé peut être effectué entre le lecteur et la platine.

- Pour des détails sur les connexions et le fonctionnement, se référer au manuel d'instructions fourni avec la platine à cassette.
- Le câble CD-DECK SYNCHRO n'est pas fourni avec le lecteur CD.

REMARQUE:

Pour permettre la fonction d'enregistrement CD-DECK SYNCHRO, le câble de sortie normale doit être connecté à l'amplificateur stéréo.

CONNEXION DU CORDON D'ALIMENTATION:

Connecter le cordon d'alimentation sur une prise CA murale ou sur une prise CA de votre amplificateur. (Voir la section "Connexion du cordon d'alimentation CA et fonctions" à la page 7.)

- S'assurer que les prises sont insérées à fond sur les prises et la prise murale.

ANSCHLÜSSE

Zur Beachtung beim Umgang mit Lichtwellenleiterkabeln

- Die Stecker des Lichtleiterkabels vollständig in die Buchsen einstecken.
- Das Lichtleiterkabel darf auf keinen Fall geknickt werden. Wenn ein Lichtleiterkabel zur Aufbewahrung aufgerollt wird, muß der Durchmesser der Kabelrolle mindestens 15 cm betragen.
- Ein Lichtleiterkabel mit einer Länge von 3 m oder weniger verwenden.
- Die Stecker des Lichtleiterkabels vor Kratzern und Staub schützen.
- Wenn das Gerät nicht mit einem Lichtleiterkabel angeschlossen ist, muß unbedingt die Staubschutzkappe auf die Lichtleiterbuchse gesteckt werden.

CD-Deck-Synchrofunktion

Wenn das verwendete Kassettendeck ein Pioneer-Kassettendeck mit CD-Deck-Synchrofunktion ist, die CD•DECK-SYNCHRO von CD-Spieler und Kassettendeck miteinander verbinden. Mittels dieser Funktion kann die Wiedergabe des CD-Spielers mit der Aufnahme auf dem Kassettendeck synchronisiert werden.

- Für Einzelheiten zu den Anschlüssen und zur Bedienung siehe die Bedienungsanleitung des Kassettendecks.
- Das CD-DECK-SYNCHRO-Kabel wird nicht mit dem CD-Spieler mitgeliefert.

HINWEIS:

Zur Verwendung der CD-DECK SYNCHRO-Aufnahmefunktion muß das normale Ausgangskabel am Stereoverstärker angeschlossen sein.

ANSCHLUSS DES NETZKABELS:

Das Netzkabel an eine Netzsteckdose anschließen. (Siehe den Abschnitt "Netzkabelanschluß und Funktionen" auf Seite 8.)

- Die Stecker vollständig in die Buchsen bzw. die Netzsteckdose einstecken.

COLLEGAMENTI

Precauzioni per l'uso dei cavi a fibre ottiche

- Inserire completamente nelle prese gli spinotti del cavo a fibre ottiche.
- Fare attenzione a non piegare o attorcigliare il cavo a fibre ottiche. Quando lo si arrotola, accertarsi che il diametro delle spire sia 15 cm o maggiore.
- Utilizzare un cavo a fibre ottiche lungo 3 metri o meno.
- Proteggere gli spinotti del cavo a fibre sottili da graffi e polvere.
- Quando l'unità non è collegata con un cavo a fibre ottiche, accertarsi di lasciare sempre il tappo di protezione montato sulla presa di uscita digitale ottica.

Funzione di sincronizzazione CD-registratore

Se possedete un registratore a cassette dotato di funzione di sincronizzazione lettore CD-registratore, collegate le prese di CD•DECK SYNCHRO del lettore CD e del registratore. Questa funzione potrà così permettere la registrazione sincronizzata di CD.

- Per ulteriori dettagli in proposito, consultate il manuale del registratore.
- Il cavo CD-DECK SYNCHRO non viene fornito in dotazione al lettore CD.

NOTA:

Perché la funzione CD-DECK SYNCHRO funzioni, il cavo normale di uscita deve essere collegato all'amplificatore stereo.

COLLEGAMENTO CAVO ALIMENTAZIONE

Collegate il cavo di alimentazione ad una presa di corrente alternata. (Vedi in proposito il paragrafo "Collegamento cavo alimentazione CA e funzioni", a pag. 9.)

- Controllate che la spina sia inserita a fondo nella presa.

CONFIRM SUPPLIED ACCESSORIES

VERIFIER LES ACCESSOIRES FOURNIS

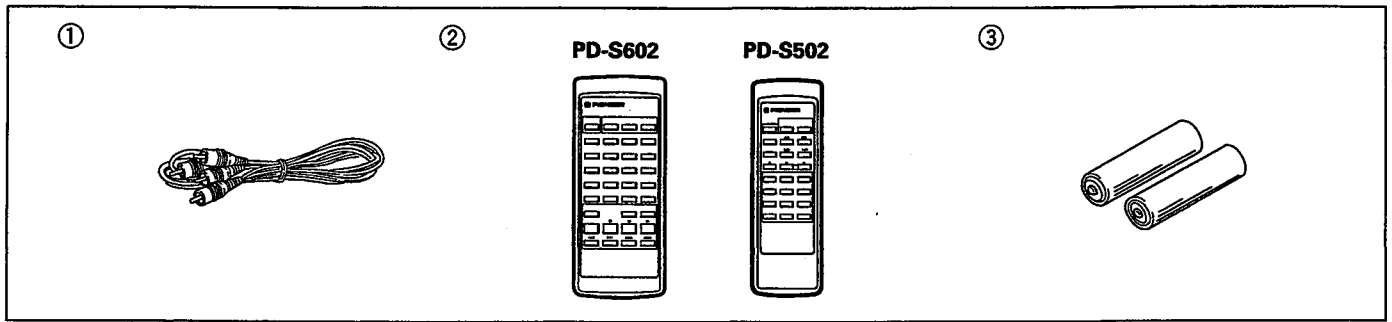

- ① Output cable x 1
- ② Remote control unit x 1
- ③ AAA/R03 dry cell batteries x 2

- ① Câble de sortie x 1
- ② Télécommande x 1
- ③ Piles à cellules sèches AAA/R03 x 2

PUT BATTERIES INTO THE REMOTE CONTROL UNIT

METTRE DES PILES DANS LA TELECOMMANDE

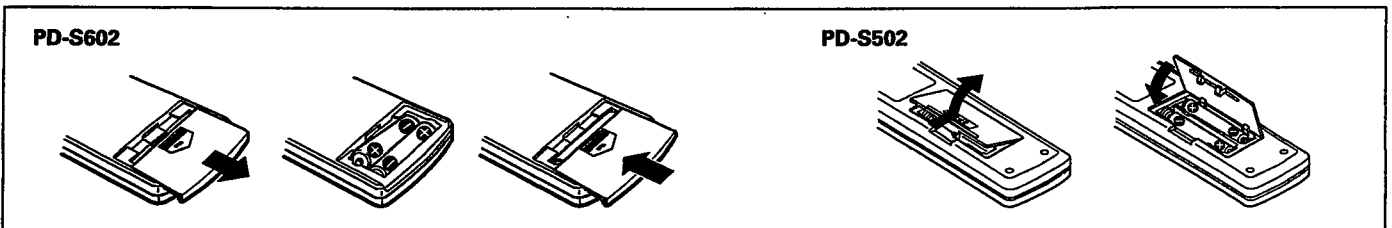

Open the lid of the battery compartment on the rear of the remote control unit, and insert the batteries, taking care to align the (+) and (-) polarities correctly.

Ouvrir le couvercle du compartiment des piles à l'arrière de la télécommande et insérer les piles en respectant la polarité (+) et (-).

NOTES:

- In order to prevent battery leakage, remove the batteries when not using the remote control unit for an extended period (one month or more). If leakage occurs, carefully wipe away any battery fluid inside the compartment, and replace the batteries with new ones.
- Do not allow books or other objects to rest on top of the remote control unit, since the buttons may be depressed, causing a faster exhaustion of the batteries.

REMARQUES:

- Pour éviter une fuite des piles, les retirer si vous n'avez pas l'intention d'utiliser la télécommande pendant longtemps (un mois ou plus). Dans le cas d'une fuite, essuyer soigneusement le fluide des piles dans le compartiment et remplacer les piles par des neuves.
- Ne pas poser des livres ou autres objets sur la télécommande car des touches peuvent être pressées, ce qui provoque une usure accélérée des piles.

Incorrect use of batteries may cause leakage or rupture. Always be sure to follow these guidelines:

- A. Always insert batteries into the battery compartment correctly matching the positive (+) and negative (-) polarities, as shown by the display inside the compartment.
- B. Never mix new and used batteries.
- C. Batteries of the same size may have different voltages, depending on brand. Do not mix different brands of batteries.

Une utilisation incorrecte des piles peut provoquer une fuite ou une rupture.

Toujours suivre ces instructions:

- A. Toujours insérer correctement les piles dans le compartiment en respectant les polarité positive (+) et négative (-), comme indiqué dans le compartiment.
- B. Ne jamais mélanger des piles neuves et usagées.
- C. Des piles de même taille peuvent être de tension différente selon leur marque. Ne pas mélanger des piles de marques différentes.

ÜBERPRÜFUNG DES MITGELIEFERTEN ZUBEHÖRS

CONTROLLATE CHE GLI ACCESSORI IN DOTAZIONE CI SIANO TUTTI

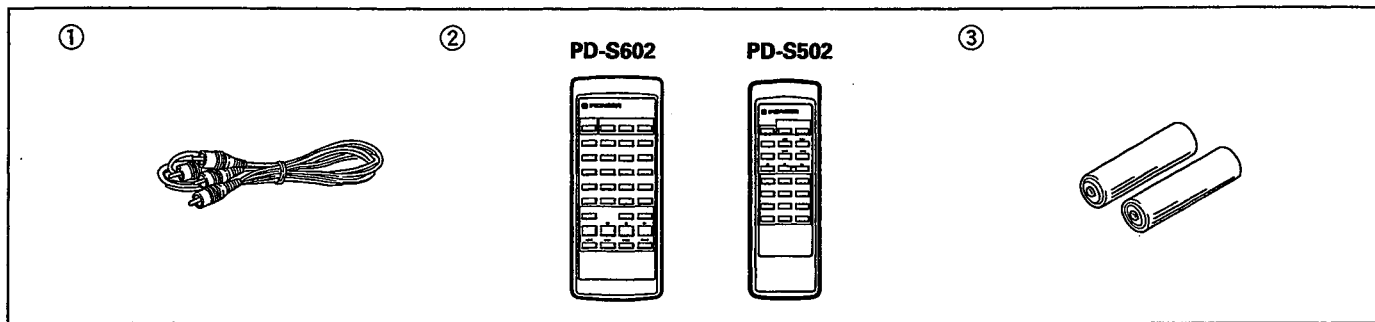

- ① Ausgangskabel x 1
- ② Fernbedienungsgeber x 1
- ③ Trockenbatterien AAA/R03 x 2

- ① Cavo di uscita x 1
- ② Telecomando x 1
- ③ Batterie a secco AAA/R03 x 2

EINSETZEN DER BATTERIEN IN DEN FERNBEDIENUNGSGEBER

INSERIMENTO DELLE BATTERIE NEL TELECOMANDO

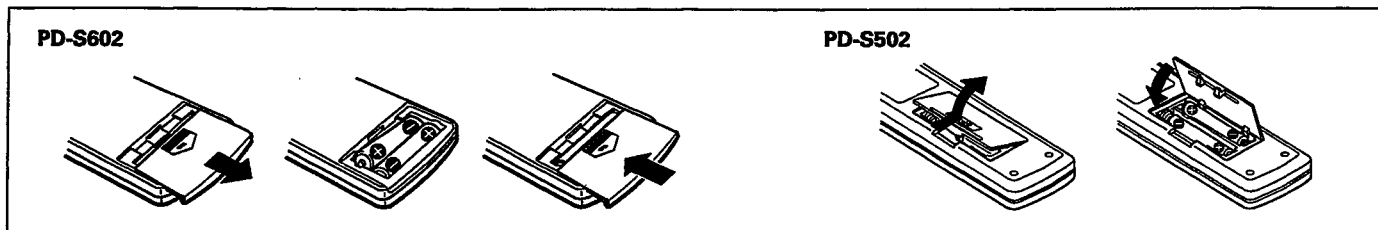

Den Batteriefachdeckel an der Rückseite des Fernbedienungsgebers öffnen und die Batterien mit richtiger Ausrichtung der Pole (+) und (-) einsetzen.

Aprire lo sportello sul fondo del telecomando ed inserite le batterie orientando correttamente le polarità (+) e (-).

HINWEISE:

- Wenn der Fernbedienungsgeber für längere Zeit (länger als ein Monat) nicht verwendet werden soll, die Batterien entnehmen, um Auslaufen der Batterieflüssigkeit zu verhindern. Wenn die Batterien ausgelaufen sind, die Batterieflüssigkeit sorgfältig aus dem Batteriefach wischen und neue Batterien einsetzen.
- Keine Bücher oder andere Gegenstände auf den Fernbedienungsgeber legen, weil dadurch Tasten gedrückt werden können, was ein schnelleres Entladen der Batterien bewirkt.

NOTE:

- Per evitare possibili perdite di acido dalle batterie, toglietele dal telecomando se prevedete di non doverlo usare per molto tempo (un mese o più). Se tali perdite si fossero già verificate, pulite accuratamente l'interno del vano batterie e sostituite le batterie vecchie con altre nuove.
- Non lasciate libri o oggetti pesanti sul telecomando per evitare di premere accidentalmente i tasti, causando l'esaurimento delle batterie.

Falscher Umgang mit den Batterien kann zu Auslaufen der Batteriesäure oder Platzen der Batterien führen.

Daher müssen die folgenden Punkte beachtet werden:

- A. Die Batterien immer polrichtig entsprechend den Markierungen (+) und (-) in das Batteriefach einsetzen.
- B. Niemals alte und neue Batterien zusammen einsetzen.
- C. Batterien der gleichen Größe können unterschiedliche Spannungen haben, wenn sie von verschiedenen Herstellern stammen. Daher niemals verschiedene Batteriesorten gleichzeitig einsetzen.

L'uso scorretto delle batterie potrebbe causare perdite di acido o esplosioni.

Prendete sempre le seguenti misure di sicurezza:

- A. Inserite le batterie nel vano batterie orientando correttamente le polarità (+) e (-) come indicato all'interno del vano stesso.
- B. Non mescolate mai batterie vecchie e nuove.
- C. Batterie anche dello stesso formato possono aver voltaggi differenti a seconda della loro marca. Non usate insieme batterie diverse.

NAMES AND FUNCTIONS OF PARTS

NOMS ET FONCTIONS DES PIÈCES

PD-S602

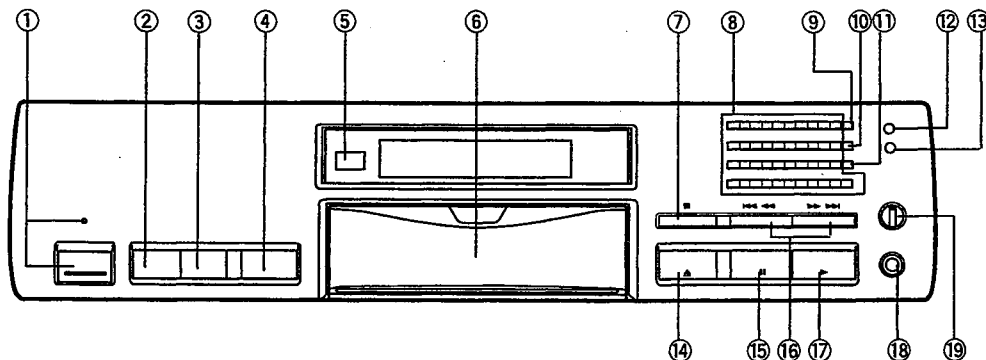

FRONT PANEL

- ① **POWER STANDBY/ON switch and STANDBY indicator**
- ② **DISPLAY OFF button**
- ③ **RANDOM button**
- ④ **HI-LITE SCAN button**
- ⑤ **Remote sensor**
Receives the signal from the remote control unit.
- ⑥ **Disc tray**
- ⑦ **Stop button (■)**
- ⑧ **Digit buttons**
PD-S602: (1 - 20, >20)
PD-S502: (1 - 10, >10)
- ⑨ **PGM (Program) button**
- ⑩ **REPEAT button**
- ⑪ **TIME button**
- ⑫ **PEAK SEARCH button**
- ⑬ **COMPU/AUTO EDIT button**
(•COMPU/••AUTO)
- ⑭ **OPEN/CLOSE button (▲)**
- ⑮ **Pause button (||)**
- ⑯ **Track/Manual search buttons**
(◀◀ ◀/▶▶ ▶▶)
- ⑰ **Play button (▶)**
- ⑱ **Headphones jack (PHONES)**
- ⑲ **Headphones/line volume control (PHONES/LINE LEVEL) (PD-S602 only)**
- ⑳ **Headphones volume control (PHONES LEVEL) (PD-S502 only)**

PANNEAU AVANT

- ① **Indicateur d'attente/alimentation (POWER STANDBY/ON) et indicateur d'attente (STANDBY)**
- ② **Touche DISPLAY OFF**
- ③ **Touche RANDOM**
- ④ **Touche de balayage HI-LITE (HI-LITE SCAN)**
- ⑤ **Détecteur de télécommande**
Reçoit le signal provenant de la télécommande.
- ⑥ **Tiroir du disque**
- ⑦ **Touche d'arrêt (■)**
- ⑧ **Touche de numéro de piste/chiffres**
PD-S602: (1 - 20, >20)
PD-S502: (1 - 10, >10)
- ⑨ **Touche de programmation (PGM)**
- ⑩ **Touche de répétition (REPEAT)**
- ⑪ **Touche de temps (TIME)**
- ⑫ **Touche de recherche de crête (PEAK SEARCH)**
- ⑬ **Touche COMPU/AUTO EDIT**
(•COMPU/••AUTO)
- ⑭ **Touche d'ouverture/fermeture (OPEN/CLOSE ▲)**
- ⑮ **Touche de pause (||)**
- ⑯ **Touches de recherche de piste/manuelle (◀◀ ◀/▶▶ ▶▶)**
- ⑰ **Touche de lecture (▶)**
- ⑱ **Prise de casque (PHONES)**
- ⑲ **Commande de volume de casque/ligne (PHONES/LINE LEVEL) (PD-S602 seulement)**
- ⑳ **Commande de volume de casque (PHONES LEVEL) (PD-S502 seulement)**

BEZEICHNUNGEN UND FUNKTIONEN DER TEILE

NOME E FUNZIONE DELLE VARIE PARTI

PD-S502

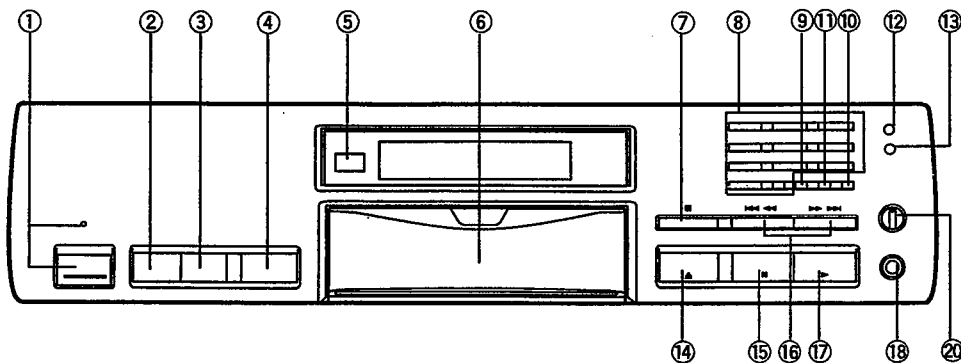

GERÄTEVORDERSEITE

- ① **Spannungsversorgung-Bereitschaft/Ein-Schalter (POWER STANDBY/ON) und Bereitschafts-Anzeige (STANDBY)**
- ② **Display-Aus-Taste (DISPLAY OFF)**
- ③ **Zufallswiedergabe-Taste (RANDOM)**
- ④ **Titelanspieltaste (HI-LITE SCAN)**
- ⑤ **Fernbedienungssensor**
Hier werden die Signale von der Fernbedienung empfangen.
- ⑥ **CD-Lade**
- ⑦ **Stoppaste (■)**
- ⑧ **Titelnummer-/Ziffern-Tasten**
PD-S602: (1 - 20, >20)
PD-S502: (1 - 10, >10)
- ⑨ **Programmtaste (PGM)**
- ⑩ **Wiederholtaste (REPEAT)**
- ⑪ **Zeittaste (TIME)**
- ⑫ **Spitzenpegel-Suchlauftaste (PEAK SEARCH)**
- ⑬ **Computer-/Automatik-Editier-Taste (COMPU/AUTO EDIT) (•COMPU/••AUTO)**
- ⑭ **Öffnen/Schließen-Taste (OPEN/CLOSE ▲)**
- ⑮ **Pausetaste (||)**
- ⑯ **Tasten für Titelsuchlauf/manuelle Suche (◀◀ ◀/▶▶ ▶▶)**
- ⑰ **Wiedergabetaste (▶)**
- ⑱ **Kopfhörerbuchse (PHONES)**
- ⑲ **Kopfhörer/Ausgangs-Lautstärkeregler (PHONES/LINE LEVEL) (Nur PD-S602)**
- ⑳ **Kopfhörer-Lautstärkeregler (PHONES LEVEL) (Nur PD-S502)**

PANNELLO ANTERIORE

- ① **Interruttore POWER STANDBY/ON e indicatore STANDBY**
- ② **Tasto DISPLAY OFF**
- ③ **Tasto RANDOM**
- ④ **Tasto per l'esplorazione (HI-LITE SCAN)**
- ⑤ **Sensore di telecomando**
Riceve i segnali emessi dal telecomando.
- ⑥ **Piatto CD**
- ⑦ **Tasto di arresto (■)**
- ⑧ **Tasti numero brano/numerici**
PD-S602: (1 - 20, >20)
PD-S502: (1 - 10, >10)
- ⑨ **Tasto per la programmazione (PGM)**
- ⑩ **Tasto di ripetizione (REPEAT)**
- ⑪ **Tasto del tempo (TIME)**
- ⑫ **Tasto per la ricerca dei picchi (PEAK SEARCH)**
- ⑬ **Tasto COMPU/AUTO EDIT (•COMPU/••AUTO)**
- ⑭ **Tasto OPEN/CLOSE (▲)**
- ⑮ **Tasto di pausa (||)**
- ⑯ **Tasti di ricerca di brani/ricerca manuale (◀◀ ◀/▶▶ ▶▶)**
- ⑰ **Tasto di riproduzione (▶)**
- ⑱ **Preso per la cuffia (PHONES)**
- ⑲ **Comando del volume della cuffia e dell'uscita di linea (PHONES/LINE LEVEL) (Solo PD-S602)**
- ⑳ **Comando del volume della cuffia e dell'uscita (PHONES LEVEL) (Solo PD-S502)**

NAMES AND FUNCTIONS OF PARTS

NOMS ET FONCTIONS DES PIÈCES

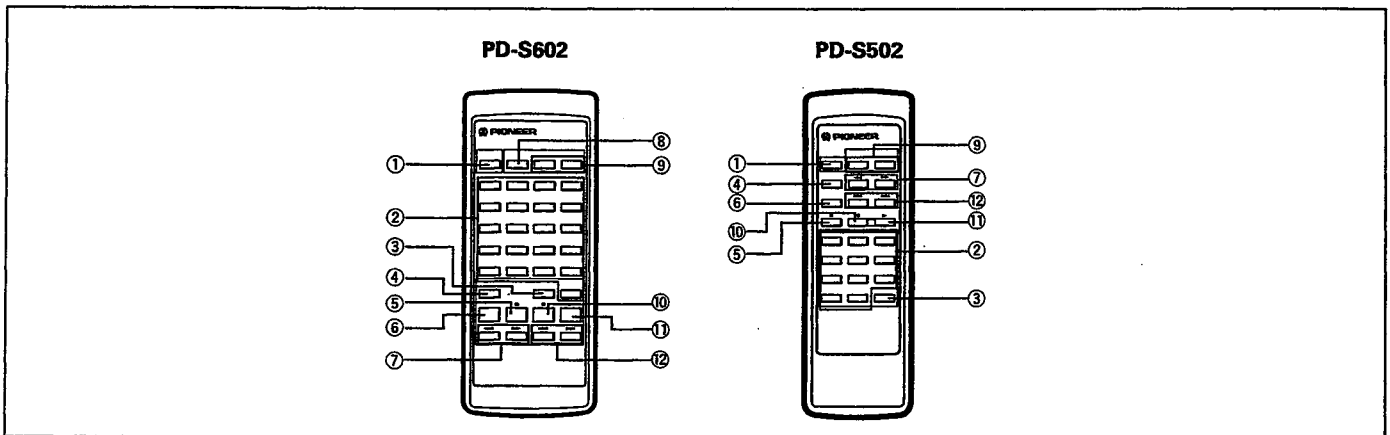

REMOTE CONTROL UNIT

Remote control buttons with the same names or marks as buttons on the front panel of the player control the same operations as the corresponding front panel buttons.

- ① **POWER button**
- ② **Track number/Digit buttons**
PD-S602: (1 - 20, >20)
PD-S502: (1 - 10, >10)
- ③ **Program button (PROGRAM/PGM)**
- ④ **HI-LITE SCAN button**
- ⑤ **STOP button (■)**
- ⑥ **RANDOM PLAY button**
- ⑦ **MANUAL search buttons (◀◀ / ▶▶)**
- ⑧ **OPEN/CLOSE button (▲) (PD-S602 only)**
- ⑨ **OUTPUT LEVEL buttons (-/+)**
- ⑩ **PAUSE button (||)**
- ⑪ **PLAY button (▶)**
- ⑫ **TRACK search buttons (|◀◀ / ▶▶|)**

TELECOMMANDE

Les touches de la télécommande portant le même nom ou marque que les touches du panneau avant du lecteur contrôlent les mêmes opérations que les touches correspondantes du panneau avant.

- ① **Interrupteur d'alimentation (POWER)**
- ② **Touche de numéro de piste/chiffres**
PD-S602: (1 - 20, >20)
PD-S502: (1 - 10, >10)
- ③ **Touche de programme (PROGRAM/PGM)**
- ④ **Touche de balayage HI-LITE (HI-LITE SCAN)**
- ⑤ **Touche d'arrêt (STOP ■)**
- ⑥ **Touche de lecture aléatoire (RANDOM PLAY)**
- ⑦ **Touches de recherche manuelle (MANUAL ◀◀ / ▶▶)**
- ⑧ **Touche d'ouverture/fermeture (OPEN/CLOSE ▲) (PD-S602 seulement)**
- ⑨ **Touches de niveau de sortie (OUTPUT LEVEL) (-/+)**
- ⑩ **Touche de pause (PAUSE ||)**
- ⑪ **Touche de lecture (PLAY ▶)**
- ⑫ **Touches de recherche de piste (TRACK |◀◀ / ▶▶|)**

Ⓐ REMOTE CONTROL OPERATIONS

When operating the remote control unit, point the unit's infrared signal transmitter at the remote control receiver on the front panel of the player. The remote control unit can be used within a range of about 7 meters from the remote sensor, and within angles of up to about 30 degrees.

NOTE:

If the remote control sensor window is in a position where it receives strong light such as sunlight or fluorescent light, control may not be possible.

Ⓐ UTILISATION DE LA TELECOMMANDE

Lors de l'utilisation de la télécommande, diriger l'émetteur de signal infrarouge vers le récepteur de télécommande du panneau avant du lecteur. La télécommande peut être utilisée sur une gamme d'environ 7 mètres du détecteur et sur un angle d'environ 30 degrés.

REMARQUE:

Si la fenêtre du détecteur de télécommande est dans une position où elle reçoit une forte lumière, comme les rayons du soleil ou une lampe fluorescente, le contrôle peut être impossible.

BEZEICHNUNGEN UND FUNKTIONEN DER TEILE

NOME E FUNZIONE DELLE VARIE PARTI

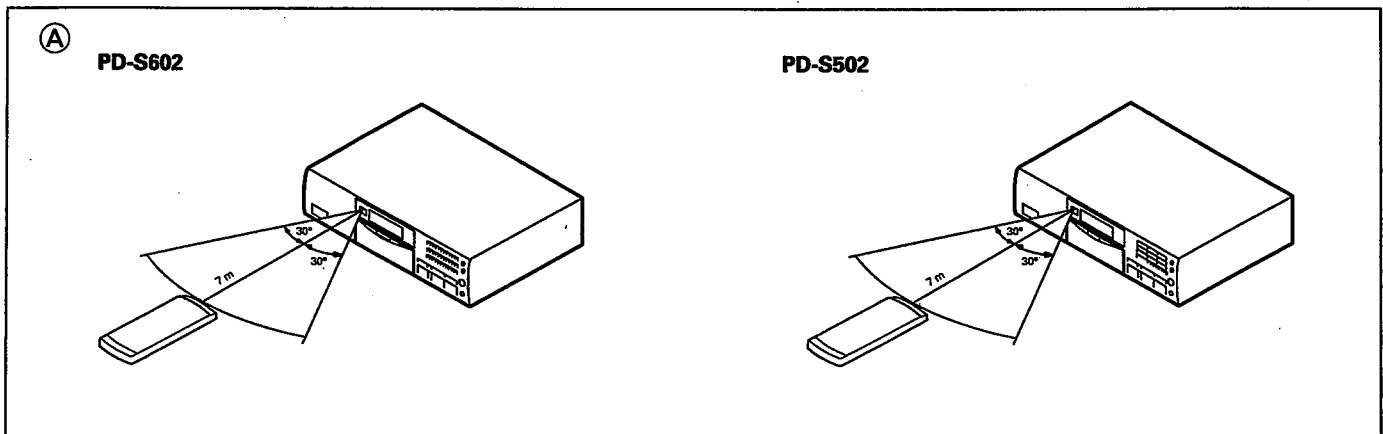

FERNBEDIENUNGSGEBER

Auf den angegebenen Seiten finden sich ausführliche Beschreibungen. Tasten am Fernbedienungsgeber mit den gleichen Bezeichnungen oder Symbolen wie Tasten an der Vorderseite des CD-Spielers dienen für die gleichen Funktionen wie die entsprechenden Tasten am CD-Spieler.

- ① **Netztaste (POWER)**
- ② **Titelnummer-/Ziffern-Tasten**
PD-S602: (1 - 20, >20)
PD-S502: (1 - 10, >10)
- ③ **Programmtaste (PROGRAM/PGM)**
- ④ **Titelanspieltaste (HI-LITE SCAN)**
- ⑤ **Stop-Taste (STOP ■)**
- ⑥ **Zufallswiedergabetaste (RANDOM PLAY)**
- ⑦ **Tasten für manuelle Suche (MANUAL ◀◀ / ▶▶)**
- ⑧ **Öffnen/Schließen-Taste (OPEN/CLOSE ▲) (nur PD-S602)**
- ⑨ **Ausgangspegeltasten (OUTPUT LEVEL -/+)**
- ⑩ **Pausetaste (PAUSE II)**
- ⑪ **Wiedergabetaste (PLAY ▶)**
- ⑫ **Titelsuchlauf-tasten (TRACK ◀◀ / ▶▶)**

FERNBEDIENUNG

Für Fernbedienung den Fernbedienungsgeber auf den Fernbedienungssensor an der Front des CD-Spielers richten. Der Fernbedienungsgeber kann in einem Abstand bis zu etwa 7 Meter vom Fernbedienungssensor und in einem Winkel bis zu 30 Grad nach beiden Seiten verwendet werden.

HINWEIS:

Wenn Sonnenlicht oder das Licht einer Leuchtstofflampe auf den Fernbedienungssensor fällt, ist Fernbedienung eventuell nicht möglich.

TELECOMANDO

Una descrizione più dettagliata del telecomando viene data alle pagine indicate. I tasti del telecomando che possiedono lo stesso nome o le stesse indicazioni del pannello anteriore del lettore hanno la stessa funzione dei tasti del pannello anteriore stesso.

- ① **Interruttore POWER**
- ② **Tasti numero brano/numerici**
PD-S602: (1 - 20, >20)
PD-S502: (1 - 10, >10)
- ③ **Tasto di programmazione (PROGRAM/PGM)**
- ④ **Tasto per l'esplorazione (HI-LITE SCAN)**
- ⑤ **Tasto di arresto (STOP ■)**
- ⑥ **Tasto di riproduzione casuale (RANDOM PLAY)**
- ⑦ **Tasti di ricerca manuale (MANUAL ◀◀ / ▶▶)**
- ⑧ **Tasto OPEN/CLOSE (▲) (solo PD-S602)**
- ⑨ **Tasti del livello di uscita (OUTPUT LEVEL -/+)**
- ⑩ **Tasto di pausa (PAUSE II)**
- ⑪ **Tasto di riproduzione (PLAY ▶)**
- ⑫ **Tasti di ricerca brani (TRACK ◀◀ / ▶▶)**

FUNZIONI TELECOMANDO

Quando si utilizza l'unità di telecomando, puntare il trasmettitore di raggi infrarossi dell'unità stessa verso il sensore di telecomando sul pannello anteriore del lettore. L'unità di telecomando può essere utilizzata in un campo di circa 7 metri di distanza ed entro un angolo di circa 30 gradi dal sensore.

NOTA:

Il comando a distanza potrebbe non essere possibile se il sensore è esposto ad una forte fonte di illuminazione come la luce del sole o una lampada fluorescente.

BASIC OPERATION

FONCTIONNEMENT DE BASE

To play a compact disc

Pour lire un compact disque

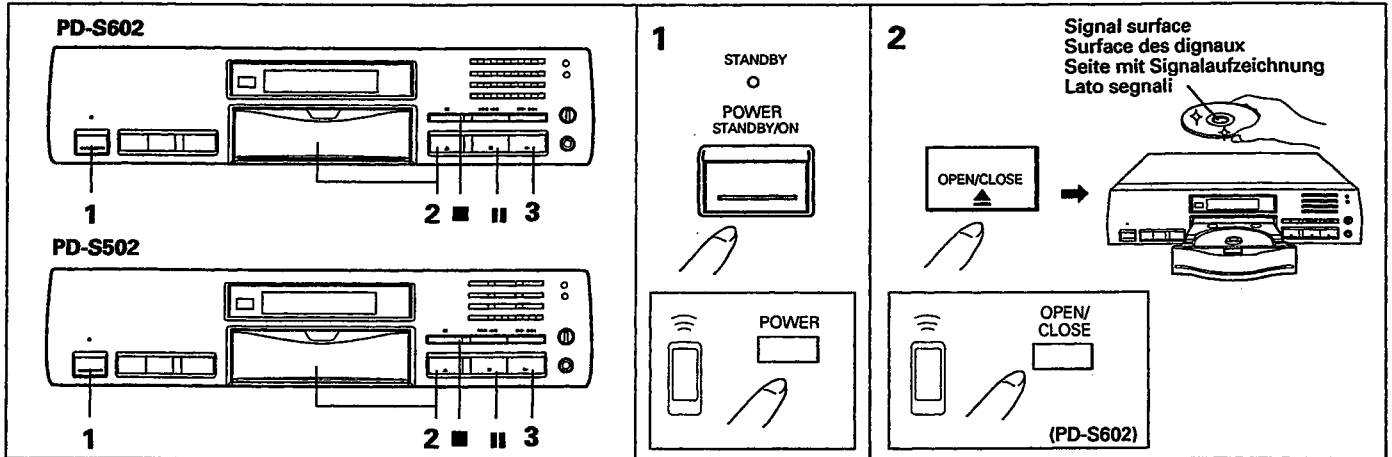

Operations indicated by the [] mark are performed with the remote control unit.

Les fonctionnements indiqués par la marque [] s'effectuent par la télécommande.

- 1 Press **POWER** to turn on the power to the player.
- 2 Press **OPEN/CLOSE** and load a disc.
 - Place the disc with the label surface facing **DOWN**.
- 3 Press **▶** to start playback.

- 1 Presser **POWER** pour fournir l'alimentation au lecteur.
- 2 Presser **OPEN/CLOSE** et charger un disque.
 - Placer le disque avec l'étiquette tournée **VERS LE BAS**.
- 3 Presser **▶** pour commencer la lecture.

To pause playback temporarily:

Press **||**. The **||** indicator lights and playback is paused at that point. Pressing **||** again or **▶** resumes playback from the position where pause mode was entered.

Pour arrêter la lecture momentanément:

Presser **||**. L'indicateur **||** s'allume et la lecture est arrêtée à ce point. Presser **||** à nouveau ou **▶** pour reprendre la lecture à partir de la position où le mode de pause a été engagé.

To stop playback:

Press **■**.

Pour arrêter la lecture:

Presser **■**.

To stop playback and take out the disc:

Press **OPEN/CLOSE** and remove the disc. Press **OPEN/CLOSE** again to close the disc tray and then press **POWER** to turn off the power.

Pour arrêter la lecture et retirer le disque:

Presser **OPEN/CLOSE** et retirer le disque. Presser à nouveau **OPEN/CLOSE** pour fermer le tiroir de disque puis presser **POWER** pour couper l'alimentation.

To turn off the display

Pour éteindre l'affichage

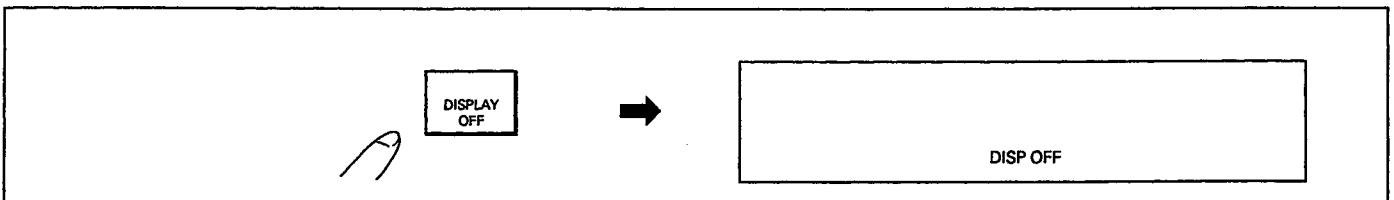

Press **DISPLAY OFF**. All the indicators other than **DISP OFF** go off. The display circuit which may interfere the sound quality does not function.

Appuyer sur la touche **DISPLAY OFF**. Toutes les indications s'effacent et sont remplacées par l'indicateur **DISP OFF**. Le circuit de l'affichage ne fonctionne pas et ne risque pas de perturber le son.

- When the control button is pressed, the corresponding indicator lights for about a few seconds. Also, the **TIME** button is pressed, the display shows the corresponding time.
- In stop mode or pause mode, the display remains lit even when **DISPLAY OFF** is pressed.
- During peak search, the display off function cannot be carried out even when the **DISP OFF** indicator lights.

- Lorsqu'on appuie sur une touche de commande, la mention correspondante apparaît à l'affichage pendant quelques secondes. Pour lire l'heure, appuyer sur la touche **TIME**.
- En mode d'arrêt ou en mode de pause, l'affichage reste allumé même si on appuie sur la touche **DISPLAY OFF**.
- Pendant la recherche du niveau crête, la fonction d'extinction de l'affichage est inopérante même si l'indicateur **DISP OFF** s'allume.

GRUNDLEGENDE BEDIENUNG

Wiedergabe einer CD

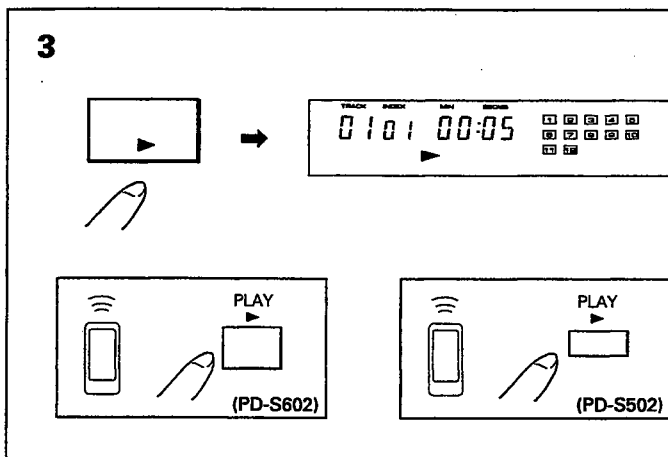

Bedienvorgänge, die mit dem Symbol () gekennzeichnet sind, werden mit dem Fernbedienungsgeber durchgeführt.

- 1 **POWER** drücken, um die Spannungsversorgung des Verstärkers einzuschalten.
- 2 **OPEN/CLOSE** drücken und eine CD einlegen.
 - Die CD mit dem Label nach UNTEN weisend legen.
- 3 **▶** drücken, um die Wiedergabe zu starten.

Kurzzeitiges Unterbrechen der Wiedergabe (Pause):

|| drücken. Die Anzeige **||** leuchtet, und die Wiedergabe wird an dieser Position unterbrochen. Zum Fortsetzen der Wiedergabe von der Position, an der die Pause aktiviert wurde, **||** erneut oder **▶** drücken.

Stoppen der Wiedergabe:

■ drücken.

Stoppen der Wiedergabe und Entnehmen der CD:

OPEN/CLOSE drücken und die CD entnehmen. **OPEN/CLOSE** erneut zum Schließen der CD-Lade drücken, dann **POWER** drücken, um die Spannungsversorgung auszuschalten.

Ausschalten des Displays

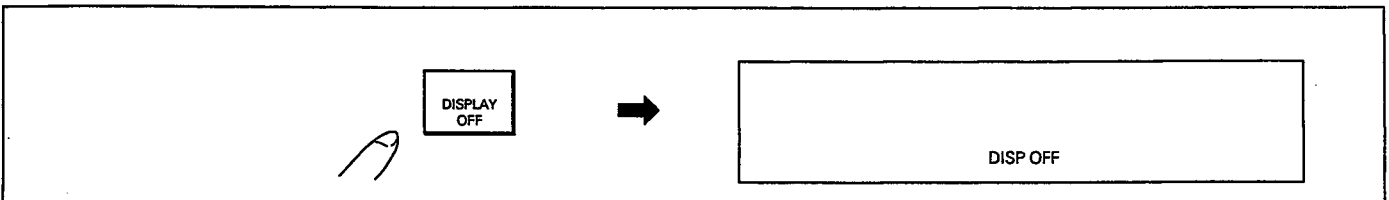

DISPLAY OFF drücken. Alle anzeigen mit Ausnahme von **DISP OFF** erlöschen. Der Display-Schaltkreis, der die Klangqualität beeinträchtigen könnte, arbeitet nicht mehr.

- Wenn die Bedientaste gedrückt wird, leuchtet die zugehörige Anzeige für einige Sekunden. Wird die **TIME**-Taste gedrückt, erscheint die entsprechende Zeit im Display.
- Im Stoppmodus und im Pausemodus leuchtet das Display weiter, wenn **DISPLAY OFF** gedrückt wird.
- Während der Spitzenpegelsuche kann die Display-Aus-Funktion nicht durchgeführt werden, auch wenn die **DISP OFF**-Anzeige leuchtet.

FUNZIONAMENTO BASE

Riproduzione di un CD

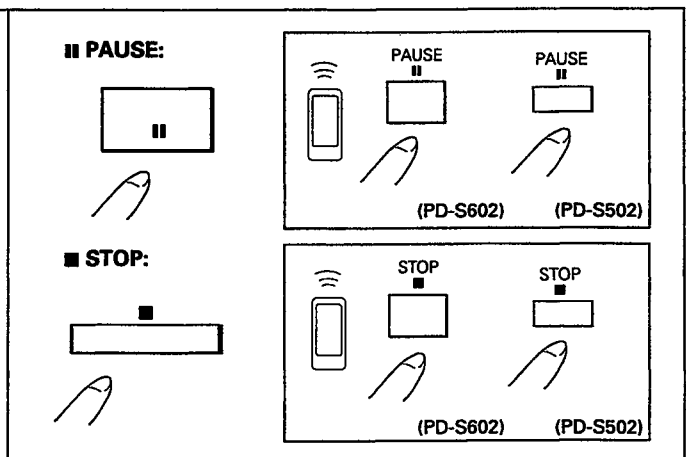

Le operazioni contraddistinte dal marchio () vengono eseguite con il telecomando.

- 1 Premete il tasto **POWER** per accendere il lettore CD.
- 2 Premete il tasto **OPEN/CLOSE** e caricate un CD.
 - Posare il disco con l'etichetta rivolta verso il BASSO.
- 3 Premete il tasto **▶** in modo da avviare la riproduzione.

Per interrompere temporaneamente la riproduzione:

Premete il tasto **||**. L'indicatore **||** si illumina e la riproduzione entra in pausa in tale punto. Premendo il tasto **||** di nuovo o quello **▶** la riproduzione riprende dalla posizione in cui il modo di pausa era stato impostato.

Abbandono della riproduzione:

Premete il tasto **■**.

Per interrompere la riproduzione ed estrarre il CD:

Premere il tasto **OPEN/CLOSE** e rimuovere il CD. Premere nuovamente il tasto **OPEN/CLOSE** e quindi premere l'interruttore **POWER** per disattivare l'alimentazione.

Per spegnere il display

Premere **DISPLAY OFF**. Tutti gli indicatori, salvo quello **DISP OFF**, si spengono. Il circuito del display, che potrebbe interferire con la qualità della riproduzione, viene disattivato.

- Quando il tasto di controllo viene premuto, l'indicatore corrispondente si accende per qualche secondo. Inoltre, se il tasto **TIME** viene premuto, il display mostra il tempo corrispondente.
- Nel modo di arresto o di pausa, il display rimane acceso anche se viene premuto **DISPLAY OFF**.
- Durante la ricerca del livello di picco, la funzione di spegnimento del display non può essere eseguita anche se l'indicatore **DISP OFF** si illumina.

BASIC OPERATION

Timer playback

By using a commercially available audio timer, it is possible to initiate playback at any time automatically.

1. Turn on the power to the player, load a disc into the disc tray and close the disc tray with OPEN/CLOSE.
2. Set the time at which you wish playback to begin. The timer will supply power to both the amplifier and the player at the preset time, turning all the components on and initiating the playback mode. Playback starts from the first track.

NOTES:

- If no disc has been loaded in the player, the player will enter the standby mode when the audio timer turns the player's power on.
- Pressing any function buttons before commencement of timer start cancels the timer start function.

To adjust the headphones sound volume

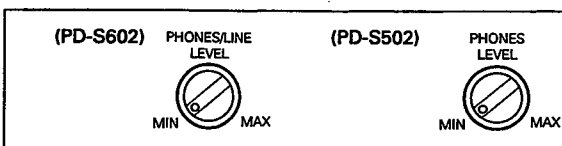

Turn the PHONES/LINE LEVEL control in the MAX direction to increase the headphones sound volume. Turn this control in the MIN direction to decrease the headphones sound volume. The OUTPUT LEVEL buttons on the remote control unit can also be used to adjust the headphones sound volume.

PD-S602 only:

When the LINE OUT VARIABLE jacks on the rear panel are used to connect the player to your stereo amplifier, the motor-driven PHONES/LINE LEVEL control can be adjusted with the OUTPUT LEVEL buttons at your listening position, even when the volume control of the stereo amplifier is left unchanged.

Time display

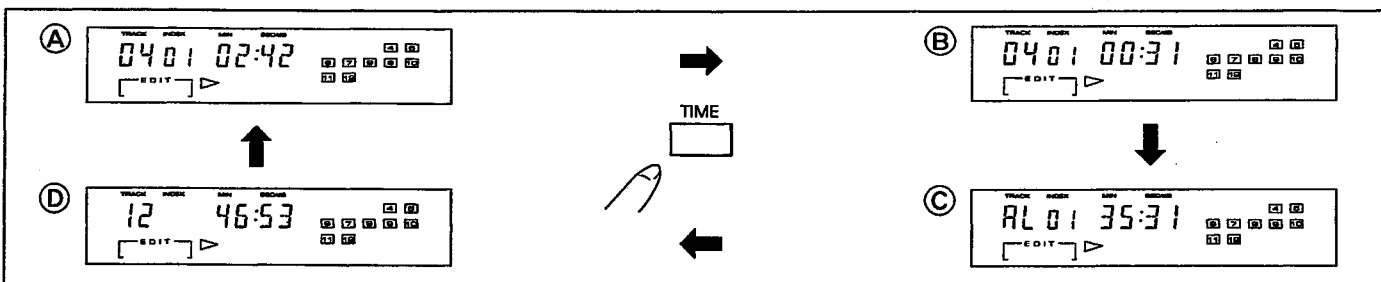

During playback, pressing the TIME button changes the time display in the following sequence: (A) Time (elapsed playback time of the track being played) → (B) Remain (remaining playback time of the track being played) → (C) AL Remain (remaining playback time from the playing point to the end of the disc) → (D) Total (total playback time of the disc).

- With track No. 30 or more, the Remain time (B) cannot be displayed.
- During random playback, AL Remain time (C) cannot be displayed.
- During Program playback, the remaining playback time of the programmed tracks can be displayed with the AL Remain setting (C). The number of program steps and total time of program can be displayed with the Total setting (D).

FONCTIONNEMENT DE BASE

Lecture par minuterie

En utilisant une minuterie audio du commerce, il est possible de démarrer automatiquement la lecture n'importe quand.

1. Fournir l'alimentation au lecteur, charger un disque dans le tiroir du disque et fermer le tiroir avec OPEN/CLOSE.
2. Régler l'heure à laquelle vous voulez commencer la lecture. La minuterie fournira l'alimentation à l'amplificateur et au lecteur à l'heure pré-réglée, mettant tous les éléments sous tension et engageant le mode de lecture. La lecture commence à partir de la première piste.

REMARQUES:

- Si aucun disque n'a été chargé dans le lecteur, celui-ci entrera en mode d'attente quand la minuterie audio fournit l'alimentation.
- Une pression sur n'importe laquelle des touches de fonction avant le déclenchement de la minuterie annule la fonction de mise en marche de la minuterie.

Pour régler le niveau du son lors de l'utilisation d'un casque

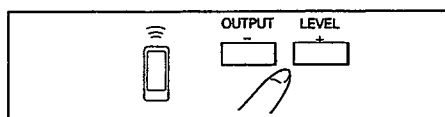

Tourner la commande PHONES/LINE LEVEL dans la direction MAX pour augmenter le volume sonore du casque d'écoute. Tourner cette commande dans la direction MIN pour le diminuer. Les touches OUTPUT LEVEL de la télécommande peuvent aussi être employées pour ajuster le volume sonore du casque d'écoute.

PD-S602 seulement:

Quand les prises LINE OUT VARIABLE sur le panneau arrière sont utilisées pour connecter le lecteur à votre amplificateur stéréo, la commande PHONES/LINE LEVEL entraînée par moteur peut être ajustée avec les touches OUTPUT LEVEL depuis votre position d'écoute, même quand la commande de volume de l'amplificateur stéréo est laissée telle quelle.

Affichage de durée

Pendant la lecture, une pression sur la touche TIME change l'affichage de la durée dans l'ordre suivant: (A) Durée (durée de lecture écoulée de la piste en lecture) → (B) Durée restante (durée de lecture restante de la piste en lecture) → (C) Durée restante AL (durée de lecture restante à partir du point de lecture jusqu'à la fin du disque) → (D) Total (durée de lecture totale du disque).

- Avec la piste n° 30 ou plus, la durée restante (B) ne peut pas être affichée.
- Pendant la lecture aléatoire, la durée restante AL (C) ne peut pas être affichée.
- Pendant la lecture de programme, la durée de lecture restante des pistes programmées peut être affichée avec le réglage de durée restante AL (C). Le nombre des étapes du programme et la durée totale du programme peuvent être affichés avec le réglage total (D).

GRUNDLEGENDE BEDIENUNG

Schaltuhr-Wiedergabe

Mit einer im Fachhandel erhältlichen Audio-Schaltuhr kann die Wiedergabe zu jeder gewünschten Zeit automatisch gestartet werden.

1. Die Spannungsversorgung des Players einschalten, eine CD in die CD-Lade einlegen und die CD-Lade mit OPEN/CLOSE schließen.
2. Die Zeit einstellen, zu der die Wiedergabe beginnen soll. Der Timer versorgt den Verstärker und den Player zur eingestellten Zeit mit Spannung, schaltet alle Geräte ein und aktiviert den Wiedergabemodus. Die Wiedergabe startet vom ersten Tite.

HINWEISE:

- Wenn keine CD in den Player eingelegt wurde, schaltet der Player in den Bereitschaftsmodus, sobald der Audio-Timer die Spannungsversorgung des Tuners einschaltet.
- Durch Drücken von Funktionstasten vor dem Timer-Start wird die Timer-Startfunktion deaktiviert.

Einstellen der Kopfhörerlautstärk

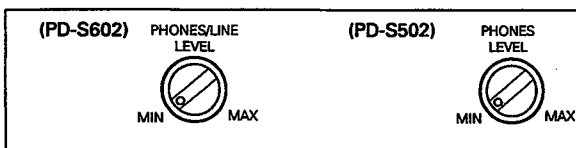

Den PHONES/LINE LEVEL-Regler in Richtung MAX drehen, um die Kopfhörer-Lautstärke zu erhöhen. Durch Drehen dieses Reglers in Richtung MIN wird die Kopfhörer-Lautstärke vermindert. Die Kopfhörer-Lautstärke kann auch mit den OUTPUT LEVEL-Tasten an der Fernbedienung eingestellt werden.

Nur PD-S602:

Wenn der Player über die LINE OUT VARIABLE-Buchsen an der Geräterückseite mit dem Stereoverstärker verbunden ist, kann der motorbetriebene PHONES/LINE LEVEL-Regler von der Hörposition aus mit den OUTPUT LEVEL-Tasten eingestellt werden, auch wenn der Lautstärkereglers des Stereoverstärkers unverändert bleibt.

Zeitanzeige

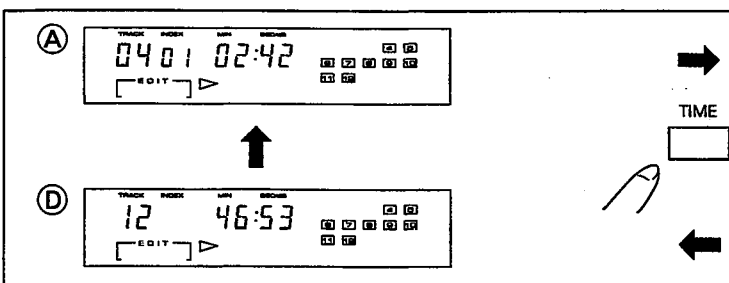

Durch Drücken der TIME-Taste während der Wiedergabe wechselt die Zeit-Anzeige in der folgenden Reihenfolge: (A) Time (bisherige Spielzeit des laufenden Titels) → (B) Remain (verbleibende Spielzeit des laufenden Titels) → (C) AL Remain (verbleibende Spielzeit von der Wiedergabeposition bis zum Ende der CD) → (D) Total (gesamte Spielzeit der CD).

- Bei Titel Nr. 30 oder höher kann die Remain-Zeit (B) nicht angezeigt werden.
- Während der Zufallswiedergabe kann die AL Remain-Zeit (C) nicht angezeigt werden.
- Während der Programmwiedergabe kann die verbleibende Spielzeit der programmierten Titel mit der Einstellung AL Remain (C) angezeigt werden. Die Anzahl der Programmschritte und die gesamte Spielzeit des Programms können mit der Einstellung Total (D) angezeigt werden.

FUNZIONAMENTO BASE

Riproduzione via timer

Servendovi di un timer audio del tipo comunemente in commercio, potete iniziare la riproduzione automaticamente in qualsiasi momento.

1. Attivare l'alimentazione del lettore, caricare un CD sul piatto e chiudere il piatto col tasto OPEN/CLOSE.
2. Impostare l'orario in cui si desidera iniziare la riproduzione. Il timer fornisce l'alimentazione al lettore ed all'amplificatore all'orario impostato attivando tutti i componenti ed avviando la riproduzione. La riproduzione inizia dal primo brano.

NOTE:

- Se nel lettore non è stato caricato un disco, il lettore si porta nel modo di attesa nel momento in cui viene acceso dal timer.
- Premete qualsiasi tasto di funzione prima dell'attivazione del timer e la funzione del timer stesso viene cancellata.

Regolazione del volume sonoro della cuffia

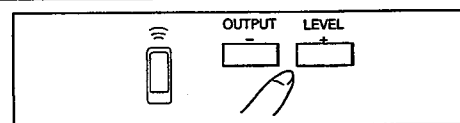

Portando il comando PHONES/LINE LEVEL verso la direzione MAX si aumenta il volume di ascolto in cuffia, mentre portandolo verso MIN il volume in cuffia diminuisce. I comandi OUTPUT LEVEL del telecomando possono a loro volta essere usati per modificare il volume di ascolto in cuffia.

Solo PD-S602:

Quando le prese LINE OUT VARIABLE del pannello posteriore sono usate per collegare il lettore al vostro amplificatore stereo, il comando a motore PHONES/LINE LEVEL può essere regolato coi tasti OUTPUT LEVEL dalla vostra posizione di ascolto anche quando il comando del volume dell'amplificatore stereo non viene mosso.

Indicazioni di durata

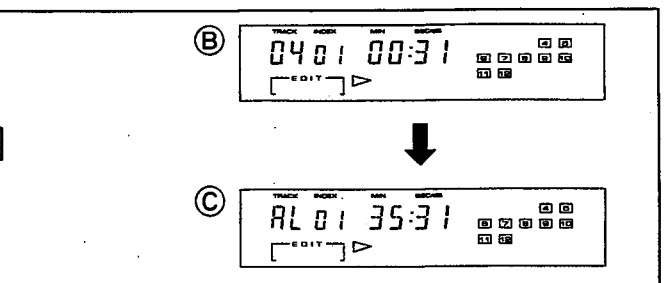

Durante la riproduzione, premendo il tasto TIME il display del tempo viene cambiato nella sequenza che segue: (A) Tempo trascorso (di riproduzione del brano in corso) → (B) Tempo rimanente (di riproduzione del brano in corso) → (C) Tempo rimanente (di riproduzione di tutto il CD) → (D) Tempo totale (durata complessiva dei brani del CD)

- Il tempo rimanente (B) non può essere visualizzato sul display con brani oltre il 30°.
- Durante la riproduzione casuale, il tempo rimanente di riproduzione di tutto il CD (C) non può essere visualizzato.
- Durante la riproduzione programmata, il tempo di riproduzione rimanente dei brani programmati può essere visualizzato nel modo (C). Il numero di brani programmati e la durata totale del programma possono venire visualizzati invece nel modo (D).

VARIOUS OPERATIONS

FONCTIONNEMENTS DIVERS

(A) (PD-S602)

(PD-S602)

(PD-S502)

(PD-S502)

(A) Direct play - To play a particular track by specifying the track number

When the track No. is specified with the digit buttons, playback starts automatically from the beginning of the specified track.

For PD-S602:

To specify track No. from 1 to 20, simply press the corresponding digit buttons (1-20). To specify track No. 21 or above, use >20.

Example : To enter track No. 26: >20, 2, 6
To enter track No. 30: >20, 3, 10

- When entering 21 or above, 10 functions as 0.
- When >20 is pressed, the digit button to be next entered should be pressed within 5 seconds.

For PD-S502:

To specify track No. from 1 to 10, simply press the corresponding digit buttons (1-10). To specify track No. 11 or above, use >10.

Example : To enter track No. 26: >10, 2, 6
To enter track No. 30: >10, 3, 10

- When entering 11 or above, 10 functions as 0.
- When >10 is pressed, the digit button to be next entered should be pressed within 5 seconds.

(A) Lecture directe - Pour lire une piste donnée en spécifiant le numéro de piste

Quand le n° de piste est spécifié avec les touches numériques, la lecture commence automatiquement à partir du début de la piste spécifiée.

Pour le PD-S602:

Pour spécifier le n° de piste de 1 à 20, il suffit de presser les touches numériques correspondantes (1-20). Pour spécifier le n° 21 et plus, utiliser >20.

Exemple : Pour entrer le n° de piste 26: >20, 2, 6
Pour entrer le n° de piste 30: >20, 3, 10

- Pour entrer 21 ou plus, 10 fonctionne comme 0.
- Quand >20 est pressée, la touche du chiffre à entrer ensuite doit être pressée en moins de 5 secondes.

Pour le PD-S502:

Pour spécifier le n° de piste de 1 à 10, il suffit de presser les touches numériques correspondantes (1-10). Pour spécifier le n° 11 et plus, utiliser >10.

Exemple : Pour entrer le n° de piste 26: >10, 2, 6
Pour entrer le n° de piste 30: >10, 3, 10

- Pour entrer 11 ou plus, 10 fonctionne comme 0.
- Quand >10 est pressée, la touche du chiffre à entrer ensuite doit être pressée en moins de 5 secondes.

VERSCHIEDENE FUNKTIONEN

OPERAZIONI VARIE

(A) (PD-S602)

(PD-S602)

(PD-S502)

(PD-S502)

(A) Direkt-Wiedergabe - Wiedergabe eines bestimmten Titels durch Spezifizierung der Titelnummer

Wenn die Titelnummer mit den Zahlentasten spezifiziert wird, startet die Wiedergabe automatisch vom Anfang des spezifizierten Titels.

Für PD-S602:

Zum Eingeben von Titel Nr. 1 bis 20 einfach die entsprechenden Zahlentasten (1 bis 20) drücken. Zum Eingeben von Titel Nr. 21 oder höher die Taste >20 verwenden.

Beispiel: Eingabe von Titel-Nr. 26: >20, 2, 6
Eingabe von Titel-Nr. 30: >20, 3, 10

- Bei der Eingabe von 21 oder höher funktioniert 10 als 0.
- Wenn >20 gedrückt wird, muß die als nächste einzugebende Ziffern-Taste innerhalb von 5 Sekunden gedrückt werden.

Für PD-S502:

Zum Eingeben von Titel Nr. 1 bis 10 einfach die entsprechenden Zahlentasten (1 bis 10) drücken. Zum Eingeben von Titel Nr. 11 oder höher die Taste >10 verwenden.

Beispiel: Eingabe von Titel-Nr. 26: >10, 2, 6
Eingabe von Titel-Nr. 30: >10, 3, 10

- Bei der Eingabe von 11 oder höher funktioniert 10 als 0.
- Wenn >10 gedrückt wird, muß die als nächste einzugebende Ziffern-Taste innerhalb von 5 Sekunden gedrückt werden.

(A) Riproduzione diretta - Per riprodurre un brano particolare specificandone il numero

Quando il numero del brano viene specificato per mezzo dei tasti numerici, la riproduzione inizia automaticamente dall'inizio del brano specificato.

Per il PD-S602:

Per specificare un numero di brano da 1 a 20, premete semplicemente i tasti corrispondenti alla cifra desiderata (da 1 a 20). Per specificare il brano No. 21 o uno ancora successivo, usate il tasto >20.

Esempio: Per introdurre il brano No. 26: >20, 2, 6
Per introdurre il brano No. 30: >20, 3, 10

- Quando si introduce 21 o più, 10 funziona come 0.
- Quando >20 vengono premuti, il tasto numerico per l'introduzione successiva deve essere premuto entro 5 secondi.

Per il PD-S502:

Per specificare un numero di brano da 1 a 10, premete semplicemente i tasti corrispondenti alla cifra desiderata (da 1 a 10). Per specificare il brano No. 11 o uno ancora successivo, usate il tasto >10.

Esempio: Per introdurre il brano No. 26: >10, 2, 6
Per introdurre il brano No. 30: >10, 3, 10

- Quando si introduce 11 o più, 10 funziona come 0.
- Quando >10 vengono premuti, il tasto numerico per l'introduzione successiva deve essere premuto entro 5 secondi.

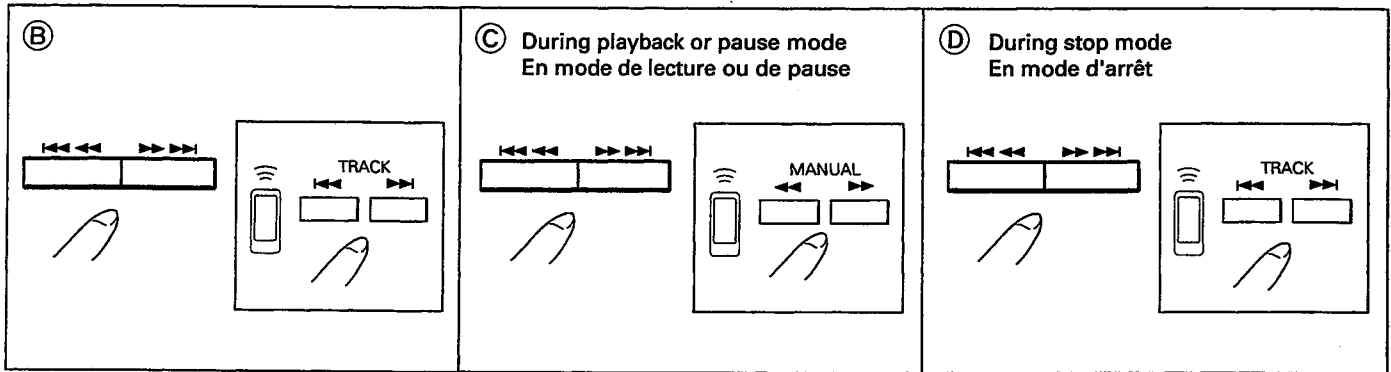

B Track search - To search for a particular track

When ►►►► (or ►►►) is pressed once or a number of times, playback is advanced to the beginning of a track located after the track being played. The position of the located track corresponds to the number of times the button is pressed.

When ◀◀◀◀ (or ◀◀◀) is pressed once, playback returns to the beginning of the track being played. When this button is pressed more than once, playback is returned to a track located before the track being played.

- When ►►►► (or ►►►) or ◀◀◀◀ (or ◀◀◀) is operated in pause mode or stop mode, press ► to start playback.

NOTE:

During program playback, the ►►►► (or ►►►) or ◀◀◀◀ (or ◀◀◀) button can be used to select the programmed track.

C Manual search - To search for a particular passage

While ►►►► (or ►►►) is kept pressed, playback rapidly advances toward the end of the disc. When playback reaches the end of the disc, the player enters pause mode and "END" is displayed. While ◀◀◀◀ (or ◀◀◀) is kept pressed, playback rapidly reverses toward the beginning of the disc.

When the desired passage is reached, release ►►►► (or ►►►) or ◀◀◀◀ (or ◀◀◀). The player enters original mode (playback or pause) where ►►►► (or ►►►) or ◀◀◀◀ (or ◀◀◀) is released.

NOTE:

During program playback, Manual Search can be carried out in one program step only.

D To display the playing time of each track

During stop mode, pressing ►►►► (or ►►►) displays the playing time of each track starting from track No.1.

- This function cannot be carried out with track No.30 or above.

B Recherche de piste - Pour rechercher une piste donnée

Lorsque la touche ►►►► (ou ►►►) est enfoncée une fois ou un nombre de fois, la reproduction est avancée au début d'une piste située après la piste en cours de reproduction. La position de la piste située correspond au nombre de pressions sur la touche.

Lorsque la touche ◀◀◀◀ (ou ◀◀◀) est enfoncée une fois, la reproduction revient au début de la piste en cours de reproduction. Lorsque cette touche est enfoncée plus d'une fois, la reproduction est retournée à une piste située avant la piste en cours de reproduction.

- Quand ►►►► (ou ►►►) ou ◀◀◀◀ (ou ◀◀◀) est actionnée en mode de pause ou d'arrêt, presser ► pour commencer la lecture.

REMARQUE:

Pendant la lecture programmée, la touche ►►►► (ou ►►►) ou ◀◀◀◀ (ou ◀◀◀) ne peut pas être utilisée pour sélectionner la piste programmée.

C Recherche manuelle - Pour rechercher un passage donné

Quand ►►►► (ou ►►►) est maintenue pressée, la lecture avance rapidement vers la fin du disque. Lorsque la reproduction atteint la fin du disque, le lecteur passe au mode de pause et "END" est affiché. Quand ◀◀◀◀ (ou ◀◀◀) est maintenue pressée, la lecture recule rapidement vers le début du disque.

Quand le passage voulu est atteint, relâcher ►►►► (ou ►►►) ou ◀◀◀◀ (ou ◀◀◀). Le lecteur entre dans le mode d'origine (lecture ou pause) quand ►►►► (ou ►►►) ou ◀◀◀◀ (ou ◀◀◀) est relâchée.

REMARQUE:

En lecture programmée, la recherche de piste peut être effectuée sur une étape de programme seulement.

D Pour afficher la durée de lecture de chaque piste

En mode d'arrêt, ►►►► (ou ►►►) affiche la durée de lecture de chaque piste à partir de la piste n° 1.

- Cette fonction ne peut pas être effectuée avec les pistes n° 30 et au-dessus.

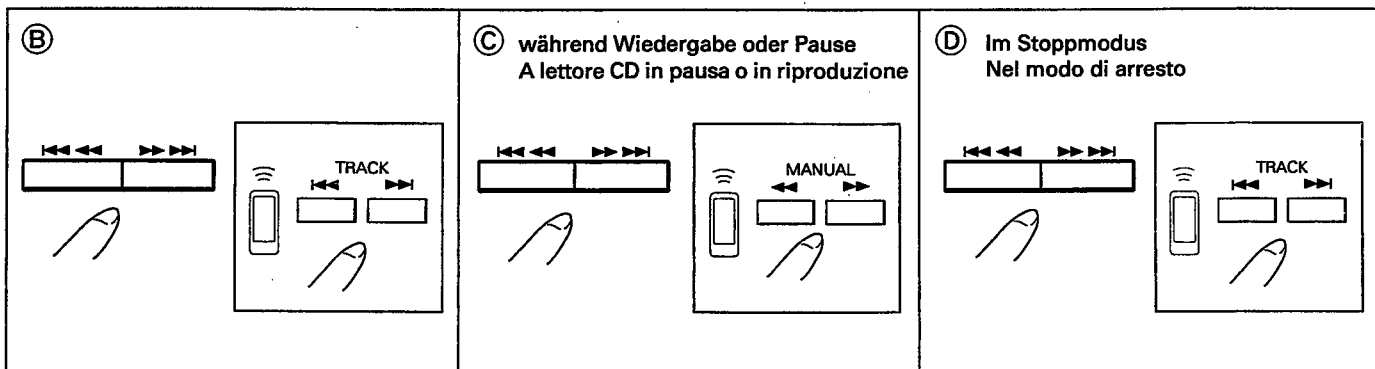

B Titelsuchlauf — Suche nach einem bestimmten Titel

Wenn ►►►► (oder ►►►) einmal oder mehrmals gedrückt wird, wird der Anfang eines nachfolgenden Titels angesprungen, wobei die Position des angesprungenen Titels der Häufigkeit des Drückens der Taste entspricht.

Wenn ◀◀◀◀ (oder ◀◀◀) einmal gedrückt wird, kehrt die Wiedergabeposition zum Anfang des laufenden Titels zurück. Wenn diese Taste öfter als einmal gedrückt wird, wird die Wiedergabeposition zu einem Titel vor dem laufenden Titel zurückversetzt.

- Wenn ►►►► (oder ►►►) oder ◀◀◀◀ (oder ◀◀◀) im Pause- oder Stoppmodus betätigt wird, ► zum Starten der Wiedergabe drücken.

HINWEIS:
Während der Programm-Wiedergabe kann mit der Taste ►►►► (oder ►►►) oder ◀◀◀◀ (oder ◀◀◀) der programmierte Titel gewählt werden.

C Manueller Suchlauf — Suche nach einem bestimmten Abschnitt

Während ►►►► (oder ►►►) gedrückt gehalten wird, wird die Wiedergabeposition schnell zum Ende der CD hin verschoben. Bei Erreichen des Endes der CD schaltet der CD-Spieler auf Pause, und "END" wird angezeigt. Während ◀◀◀◀ (oder ◀◀◀) gedrückt gehalten wird, wird die Wiedergabeposition schnell zum Anfang der CD hin verschoben.

Sobald der gewünschte Abschnitt erreicht ist, ►►►► (oder ►►►) oder ◀◀◀◀ (oder ◀◀◀) loslassen. Der CD-Spieler schaltet an der Stelle, an der ►►►► (oder ►►►) oder ◀◀◀◀ (oder ◀◀◀) losgelassen wird, auf den ursprünglichen Modus (Wiedergabe oder Pause).

HINWEIS:
Während der Programm-Wiedergabe kann der manuelle Suchlauf nur in einem Programmschritt durchgeführt werden.

D Anzeige der Spielzeit der einzelnen Titel

Durch Drücken von ►►►► (oder ►►►) im Stoppmodus werden die Spielzeiten der einzelnen Titel, beginnend von Titel Nr. 1, angezeigt.

- Diese Funktion kann nicht für Titel Nr. 30 oder höher ausgeführt werden.

B Ricerca di brani - Ricerca di un brano particolare

Se ►►►► (o ►►►) viene premuto una o più volte, la riproduzione viene avanzata sino all'inizio di un brano successivo a quello in corso. La posizione del brano riprodotto corrisponde al numero di volte che il tasto è stato premuto.

Se ◀◀◀◀ (o ◀◀◀) viene premuto una o più volte, la riproduzione viene riportata indietro sino all'inizio del brano in corso. Premendolo più di una volta, la riproduzione si porta sino all'inizio di un brano precedente.

- Quando i tasti ►►►► (o ►►►) o ◀◀◀◀ (o ◀◀◀) vengono utilizzati nei modi di pausa o di arresto, premere il tasto ► per iniziare la riproduzione.

NOTA:
Durante la riproduzione programmata, i tasti ►►►► (o ►►►) o ◀◀◀◀ (o ◀◀◀) possono essere usati per scegliere un brano programmato.

C Ricerca manuale - Ricerca manuale di un passaggio particolare

Mantenendo premuto il tasto ►►►► (o ►►►), la riproduzione avanza rapidamente verso la fine del CD. Raggiunta la fine, il lettore CD si porta in pausa e l'indicazione "END" viene visualizzata. Premendo invece ◀◀◀◀ (o ◀◀◀), la riproduzione avviene in direzione inversa verso l'inizio del CD. Trovato il passaggio desiderato, lasciate andare il tasto ►►►► (o ►►►) o ◀◀◀◀ (o ◀◀◀) ed il lettore CD si riporta nel modo originale (di riproduzione o pausa) nel quale il tasto ►►►► (o ►►►) o ◀◀◀◀ (o ◀◀◀) era stato premuto.

NOTA:
Durante la riproduzione programmata, la ricerca manuale può essere eseguita in una sola fase del programma.

D Visualizzazione della durata di ciascun brano

A lettore fermo, premendo il tasto ►►►► (o ►►►) visualizzerete la durata di ciascun brano a partire dal No. 1.

- Questa funzione non può eseguita dal No. 30 brano in poi.

VARIOUS OPERATIONS

FONCTIONNEMENTS DIVERS

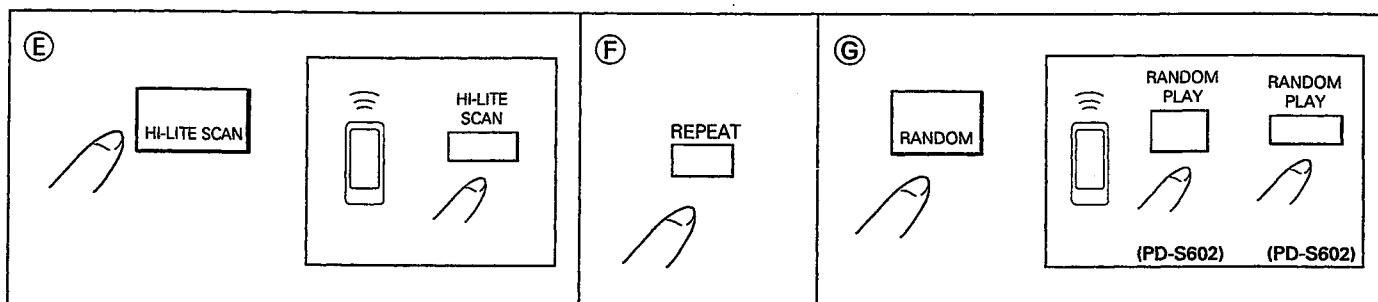

E Hi-Lite scan

When HI-LITE SCAN is pressed during stop mode, playback starts from a point 1 minute after the beginning of the track, and each track is played for about 10 seconds. The ► indicator blinks during Hi-Lite scan mode.

- Hi-Lite scan can be carried out from the desired elapsed time of the track. During playback, press HI-LITE SCAN at the point you want to start Hi-Lite scan playback. The player memorizes the minute and second of the point and Hi-Lite scan playback is carried out from the memorized minute and second on each track.

NOTES:

- When the playback time of a track is less than one minute or is shorter than the memorized time, Hi-Lite scan playback is carried out from the beginning of the track for about 10 seconds. When playback time of a track is less than 10 seconds, the track is played from the beginning to the end.
- During program playback or random playback, pressing HI-LITE SCAN cancels program playback or random playback. The player memorizes the time of the point at which HI-LITE SCAN was pressed and Hi-Lite scan playback is carried out from the memorized time on each track. However, the program contents will not be erased.
- One track repeat cannot be performed in Hi-Lite scan playback mode.

F To repeat playback (repeat play)

To repeatedly play the displayed track, press REPEAT once. The 1►REP indicator lights. The REPEAT button can be pressed in any playback mode.

To repeatedly play all tracks on the disc in normal playback mode or in the specified playback mode (Program playback or Random playback), press REPEAT twice. The REP indicator lights.

G Random playback - To play all tracks in random order

Press RANDOM. The RND indicator lights and all tracks on the disc are played in random order. After all tracks are played, the player enters stop mode.

E Balayage Hi-Lite

Quand HI-LITE SCAN est pressée en mode d'arrêt, la lecture commence à partir d'un point 1 minute après le début de la piste et chaque piste est lue pendant environ 10 secondes. L'indicateur ► clignote en mode de balayage Hi-Lite.

- Le balayage Hi-Lite peut être effectué à partir de la durée écoulée voulue de la piste. En lecture, presser HI-LITE SCAN au point où vous voulez commencer la lecture avec balayage Hi-Lite. Le lecteur mémorise les minutes et secondes du point et la lecture avec balayage Hi-Lite est effectuée depuis les minutes et secondes mémorisées sur chaque piste.

REMARQUES:

- Quand la durée de lecture d'une piste est inférieure à une minute ou est plus courte que la durée mémorisée, la lecture avec balayage Hi-Lite est effectuée depuis le début de la piste pendant environ 10 secondes. Quand la durée de lecture d'une piste est inférieure à 10 secondes, la piste est lue du début à la fin.
- En lecture de programme ou lecture aléatoire, une pression sur HI-LITE SCAN annule la lecture de programme ou la lecture aléatoire. Le lecteur mémorise la durée du point auquel HI-LITE SCAN a été pressée et la lecture avec balayage Hi-Lite est effectuée à partir de la durée mémorisée sur chaque piste. Cependant, le contenu du programme ne sera pas effacé.
- Une répétition de piste ne peut pas être effectuée en mode de lecture avec balayage Hi-Lite.

F Pour répéter la lecture (lecture répétée)

Pour lire plusieurs fois une piste donnée, presser REPEAT une fois. L'indicateur 1►REP s'allume. La touche REPEAT peut être pressée dans n'importe quel mode de lecture.

Pour lire plusieurs fois toutes les pistes du disque en lecture normale ou dans le mode de lecture spécifié (lecture programmée ou lecture aléatoire), presser REPEAT deux fois. L'indicateur REP s'allume.

G Lecture aléatoire - Pour lire toutes les pistes dans un ordre aléatoire

Presser RANDOM. L'indicateur RND s'allume et toutes les pistes du disque sont lues dans un ordre aléatoire. Une fois toutes les pistes lues, le lecteur entre en mode d'arrêt.

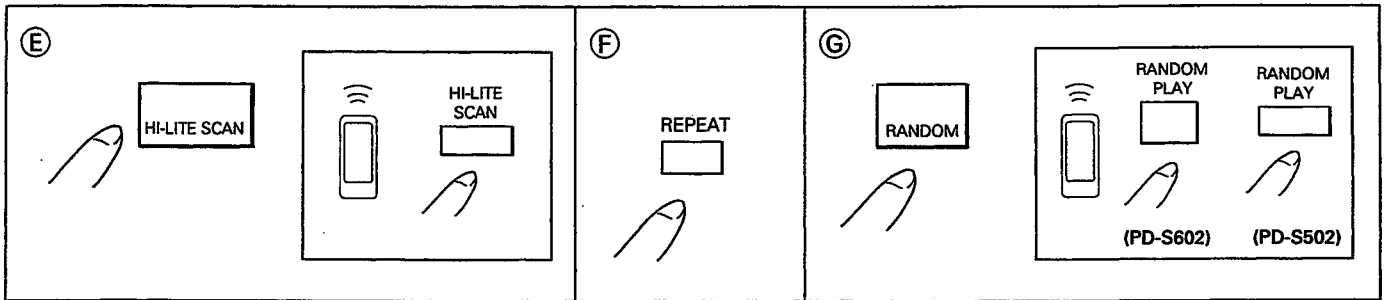

E Hi-Lite Scan (Titelanspielsuchlauf)

Wenn HI-LITE SCAN im Stoppmodus gedrückt wird, startet die Wiedergabe an einer Position 1 Minute nach dem Titelanfang, und jeder Titel wird für etwa 10 Sekunden wiedergegeben. Die ► Anzeige blinkt im Hi-Lite Scan-Modus.

- Hi-Lite Scan kann von einer gewünschten zeitlichen Position nach dem Titelanfang durchgeführt werden. Während der Wiedergabe HI-LITE SCAN an der Position drücken, an der die Hi-Lite Scan-Wiedergabe starten soll. Der Player speichert den Minuten- und Sekundenwert dieser zeitlichen Position, und die Hi-Lite Scan-Wiedergabe wird ab dieser Position ausgeführt.

HINWEISE:

- Wenn die Spielzeit eines Titels weniger als eine Minute beträgt oder kürzer als die gespeicherte Zeit ist, wird die Hi-Lite Scan-Wiedergabe für etwa 10 Sekunden vom Titelanfang durchgeführt. Beträgt die Wiedergabezeit des Titels weniger als 10 Sekunden, wird der Titel von Anfang bis Ende wiedergegeben.
- Wenn während der Programmwiedergabe oder Zufallswiedergabe HI-LITE SCAN gedrückt wird, wird der jeweilige Wiedergabemodus deaktiviert. Der Player speichert die zeitliche Position, an der HI-LITE SCAN gedrückt wurde, und die Hi-Lite Scan-Wiedergabe wird in jedem Titel von dieser Position aus durchgeführt. Der Programminhalt wird in diesem Fall nicht gelöscht.
- Im Hi-Lite Scan-Wiedergabemodus kann die Wiederholung eines Titels nicht durchgeführt werden.

F Wiedergabe-Wiederholung (wiederholte Wiedergabe)

Zur Wiederholung des gegenwärtig wiedergegebenen Titels REPEAT einmal drücken. Die 1►REP-Anzeige leuchtet. Die REPEAT-Taste kann in jeder Wiedergabe-Betriebsart gedrückt werden.

REPEAT zweimal drücken, um alle Titel auf der CD im normalen Wiedergabemodus oder im spezifizierten Wiedergabemodus (Programm-Wiedergabe oder Zufalls-Wiedergabe) zu wiederholen. Die REP-Anzeige leuchtet.

G Zufalls-Wiedergabe — Wiedergabe aller Titel in einer zufallsmäßig festgelegten Reihenfolge

RANDOM drücken. Die RND-Anzeige leuchtet, und alle Titel auf der CD werden in zufallsmäßiger Reihenfolge wiedergegeben. Nach Wiedergabe aller Titel schaltet der Player in den Stoppmodus.

E Funzione Hi-Lite Scan

Premendo il tasto HI-LITE SCAN a lettore fermo, la riproduzione inizia da un punto 1 minuto dopo l'inizio del brano e ciascun brano viene riprodotto per 10 secondi. L'indicatore ► lampeggia durante il modo Hi-Lite Scan.

- Il modo Hi-Lite Scan può essere eseguito a partire da un tempo trascorso desiderato di ciascun brano. Durante la riproduzione, premete il tasto HI-LITE SCAN nel punto in cui volete che la riproduzione Hi-Lite Scan abbia luogo. Il lettore memorizza tale posizione e la riproduzione Hi-Lite Scan ha quindi inizio per ogni brano da tale punto.

NOTE:

- Quando il tempo di riproduzione di un brano è meno di un minuto o comunque inferiore al tempo trascorso memorizzato per la funzione Hi-Lite Scan, essa viene eseguita per circa 10 secondi dall'inizio del brano. Se la durata del brano è inferiore ai 10 secondi, il brano viene riprodotto interamente.
- Durante la riproduzione programmata o casuale, premendo il tasto HI-LITE SCAN, tali modi di riproduzione vengono immediatamente cancellati. Il lettore memorizza il punto in cui il tasto HI-LITE SCAN è stato premuto e la riproduzione Hi-Lite Scan viene eseguita per ciascun brano da tale punto. Il contenuto del programma non viene tuttavia cancellato.
- Il modo di ripetizione di un singolo brano non può essere eseguito nel modo Hi-Lite Scan.

F Ripetizione della riproduzione (funzione di riproduzione ripetuta)

Per riprodurre più volte il brano al momento visualizzato, premete una volta il tasto REPEAT. L'indicatore 1►REP si illumina. Esso può essere utilizzato in qualsiasi modo di riproduzione.

Per riprodurre ripetutamente tutti i brani del CD nel modo di riproduzione normale o in un modo di riproduzione specificato (riproduzione programmata o riproduzione casuale), premere due volte il tasto REPEAT. L'indicatore REP si illumina.

G Riproduzione casuale - Riproduzione di tutti i brani di un CD in ordine casuale

Premere il tasto RANDOM. L'indicatore RND si illumina e tutti i brani del CD vengono riprodotti in un ordine casuale. Dopo che tutti i brani sono stati riprodotti, il lettore entra nel modo di arresto.

VARIOUS OPERATIONS

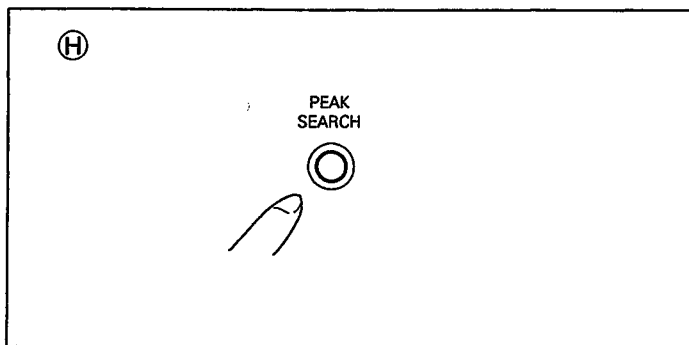

H To search for the peak volume level within a disc (peak search)

With this function, the peak level of CD can easily be searched for. This is convenient for adjusting the proper recording level.

To search for the peak level of the entire disc: During stop mode, press PEAK SEARCH.

- The player scans the entire disc and searches for the peak level. It takes about 1 minute with a 60-minute CD. While searching, the PEAK indicator blinks on the display.
- To cancel the peak search function, press ■.

To search for the peak level of the programmed tracks:

Program the desired tracks beforehand (page 32) and press PEAK SEARCH. The player scans all of the programmed tracks and searches for the peak level between them.

To adjust the recording level

1. When the player detects the peak level, a 6-second (approximate) portion of the disc including the peak level is played repeatedly.
2. Adjust the recording level on the tape deck.
3. Set the tape deck to recording mode and start CD play by pressing ►.

NOTES:

- The player sometimes detects a different peak level even when the peak search function is carried out on one disc.
- With some discs, the player cannot detect the proper peak level. This is not a malfunction.
- When the peak level exists at the beginning or end of the track, the section which contains the peak level is played repeatedly for about 3 seconds.

I Adjusting the sound volume

Press OUTPUT LEVEL “-” or “+” to adjust the output level.

- The output level can be adjusted between 0 dB and -25 dB in steps of 1 dB. (PD-S502 only)
- The ATT display shows the selected level. (PD-S502 only)
- The output level at the OUTPUT jacks and PHONES jack will be adjusted simultaneously. (For PD-S602, the output level at the VARIABLE jacks will change.)
- If the disc is in the player, the setting of the OUTPUT LEVEL button is not erased even when the power is turned off. However, for PD-S502, if the power is turned off with an audio timer or by unplugging the power cord, the setting of the OUTPUT LEVEL button will be erased.

FONCTIONNEMENTS DIVERS

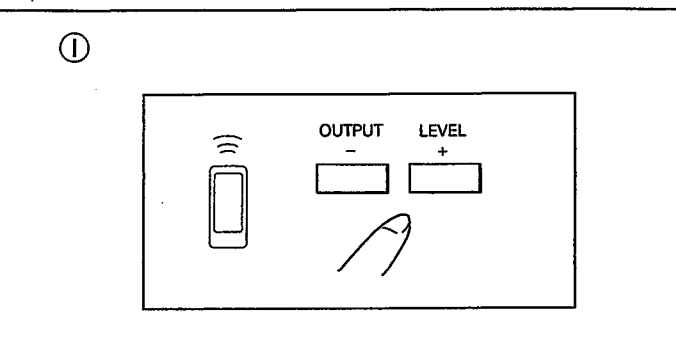

H Pour rechercher le niveau de volume de crête sur un disque (recherche de crête)

Avec cette fonction, le niveau de crête du CD peut facilement être recherché. Ceci est pratique pour ajuster le niveau d'enregistrement correct.

Pour rechercher le niveau de crête de tout le disque : En mode d'arrêt, presser PEAK SEARCH.

- Le lecteur balaie le disque entier et recherche le niveau de crête. Ceci prend environ 1 minute avec un CD de 60 minutes. Pendant la recherche, l'indicateur PEAK clignote sur l'affichage.
- Pour annuler la fonction de recherche de crête, presser ■.

Pour rechercher le niveau de crête des pistes programmées:

Programmer les pistes voulues à l'avance (page 32) et presser PEAK SEARCH. Le lecteur balaie toutes les pistes programmées et recherche le niveau de crête parmi elles.

Pour ajuster le niveau d'enregistrement

1. Quand le lecteur détecte le niveau de crête, une portion de 6 secondes (environ) du disque comportant le niveau de crête est lu plusieurs fois.
2. Ajuster le niveau d'enregistrement sur la platine à cassette.
3. Régler la platine à cassette en mode d'enregistrement et commencer la lecture CD en pressant ►.

REMARQUES:

- Le lecteur détecte parfois un niveau de crête différent même quand la fonction de recherche de piste est effectuée sur un disque.
- Avec certains disques, le lecteur ne peut pas détecter le niveau de crête correct. Ceci n'est pas un mauvais fonctionnement.
- Quand le niveau de crête existe sur le début ou la fin de la piste, la section qui contient le niveau de crête est lue plusieurs fois pendant environ 3 secondes.

I Ajustement du volume sonore

Presser OUTPUT LEVEL “-” ou “+” pour ajuster le niveau de sortie.

- Le niveau de sortie peut être ajusté entre 0 dB et -25 dB par pas de 1 dB. (PD-S502 seulement)
- L'affichage ATT indique le niveau sélectionné. (PD-S502 seulement)
- Le niveau de sortie sur les prises OUTPUT et la prise PHONES sera ajusté simultanément. (Pour le PD-S602, le niveau de sortie aux prises VARIABLE changera.)
- Si le disc est dans le lecteur, le réglage de la touche OUTPUT LEVEL n'est pas effacé même quand l'alimentation est coupée. Cependant, sur les PD-S502, la mise hors tension par l'intermédiaire d'une minuterie audio ou en débranchant le cordon d'alimentation aura pour effet d'annuler le réglage de la touche OUTPUT LEVEL.

VERSCHIEDENE FUNKTIONEN

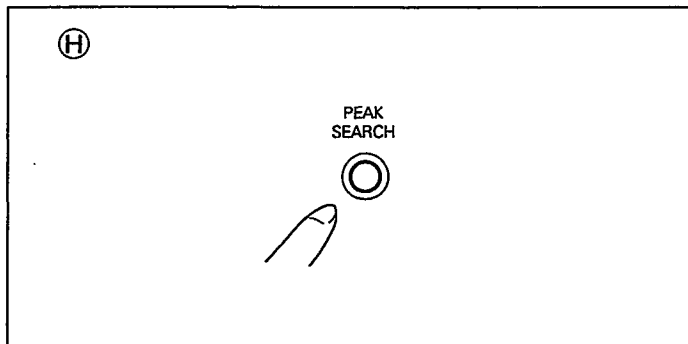

Ⓜ Suche nach der größten Lautstärke einer CD (Spitzenpegel-Suche)

Mit dieser Funktion kann der Spitzenpegel einer CD einfach ermittelt werden, was sehr praktisch zum richtigen Aussteuern des Aufnahmepegels ist.

Ermitteln des Spitzenpegels der gesamten CD: Im Stoppmodus PEAK SEARCH drücken.

- Der Player tastet die gesamte CD ab und sucht den Spitzenpegel. Dies dauert bei einer 60-Minuten-CD etwa 1 Minute. Während der Suche blinkt die PEAK-Anzeige im Display.
- Zum Abbrechen der Spitzenpegel-Suche ■ drücken.

Ermitteln des Spitzenpegels der programmierten Titel:

Die gewünschten Titel vorher programmieren (Seite 33) und dann PEAK SEARCH drücken. Der Player tastet alle programmierten Titel ab und ermittelt den Spitzenpegel dieser Titel.

Einstellung des Aufnahmepegels

1. Sobald der Player den Spitzenpegel ermittelt hat, wird ein Abschnitt der CD von etwa 6 Sekunden Dauer, der diesen Spitzenpegel enthält, wiederholt wiedergegeben.
2. Am Cassettendeck den Aufnahmepegel einstellen.
3. Das Cassettendeck auf Aufnahme schalten und die CD-Wiedergabe durch Drücken von ► starten.

HINWEISE:

- Der Player ermittelt manchmal einen abweichenden Spitzenpegel, auch wenn die Spitzenpegel-Suche auf nur einer CD durchgeführt wird.
- Bei einigen CDs kann der Player den richtigen Spitzenpegel nicht ermitteln. Dies ist keine Fehlfunktion.
- Wenn der Spitzenpegel sich am Anfang oder Ende der CD befindet, wird ein Abschnitt von etwa 3 Sekunden, der den Spitzenpegel enthält, wiederholt wiedergegeben.

Ⓜ Einstellung der Lautstärke

Zum Einstellen des Ausgangspegels OUTPUT LEVEL "–" oder "+" drücken.

- Der Ausgangspegel kann in Schritten von 1 dB zwischen 0 dB und –25 dB eingestellt werden (nur PD-S502).
- In der ATT-Anzeige erscheint der gewählte Pegel (nur PD-S502).
- Der Ausgangspegel an den OUTPUT-Buchsen und an der PHONES-Buchse wird gleichzeitig eingestellt. (Beim PD-S602 ändert sich der Ausgangspegel an den VARIABLE-Buchsen.)
- Wenn sich eine CD im Player befindet, wird die Einstellung der OUTPUT LEVEL-Taste auch durch Ausschalten der Spannungsversorgung nicht gelöscht. Falls jedoch beim PD-S502 die Spannungsversorgung durch einen Audio-Timer oder durch Ziehen des Netzsteckers ausgeschaltet wird, wird die Einstellung der OUTPUT LEVEL-Taste gelöscht.

OPERAZIONI VARIE

Ⓜ

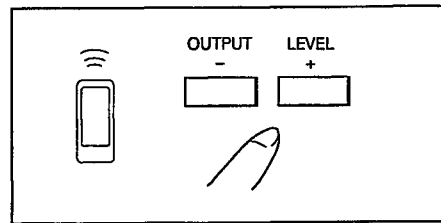

Ⓜ Ricerca del livello di picco di un CD (ricerca di picco)

Con questa funzione, il livello di picco di un CD può essere facilmente trovato. Questa funzione è utilissima per regolare il livello di registrazione per un CD.

Ricerca del livello di picco di un intero CD:

A lettore fermo, premere il tasto PEAK SEARCH.

- Il lettore percorre l'intero CD e ricerca il livello di picco. L'operazione richiede circa 1 minuto per un CD da circa 60 minuti. Durante la ricerca, l'indicatore PEAK del display lampeggia.
- Per cancellare la funzione di ricerca del livello di picco, premete il tasto ■.

Ricerca del livello di picco di brani programmati:

Programmate i brani desiderati (con la procedura vista a pag. 33) e premete il tasto PEAK SEARCH. Il lettore percorre tutti i brani del programma e trova il livello di picco corrispondente.

Regolazione del livello di registrazione:

1. Quando il lettore rileva il livello di picco, una porzione da sei secondi (circa) del disco che include il punto di picco viene riprodotta più volte.
2. Regolate il livello di registrazione del registratore a cassette.
3. Impostate il modo di registrazione del registratore a cassette ed iniziate la riproduzione con il lettore CD premendo il tasto ►.

NOTE:

- Il lettore a volte rileva livelli di picco differenti quando l'operazione di rilevamento viene ripetuta due volte anche per uno stesso CD. Ciò è normale.
- A volte il lettore CD potrebbe non essere in grado di trovare il livello di picco di CD particolari. Questo però non è un guasto.
- Se il livello di picco si trova all'inizio o alla fine di un brano, la sezione che lo contiene viene riprodotta ripetutamente per circa 3 secondi.

Ⓜ Regolazione del volume del suono

Premete il tasto OUTPUT LEVEL "–" o "+" per regolare il livello di uscita.

- Il livello di uscita può essere regolato fra gli 0 dB ed i –25 dB a passi da 1 dB (solo PD-S502).
- Il display ATT indica il livello scelto (solo PD-S502).
- Il livello di uscita delle prese OUTPUT e della presa PHONES viene regolato simultaneamente. Nel caso del PD-S602 cambia il livello di uscita delle prese VARIABLE.
- Se un CD è effettivamente nel lettore CD, la regolazione dei tasti OUTPUT LEVEL non viene cancellata anche se l'unità viene spenta. Tuttavia, nel caso del PD-S502, se esso viene spento con un timer o scollegando il cavo di alimentazione, la regolazione del tasto OUTPUT LEVEL viene cancellata.

TO PLAY ONLY DESIRED TRACKS

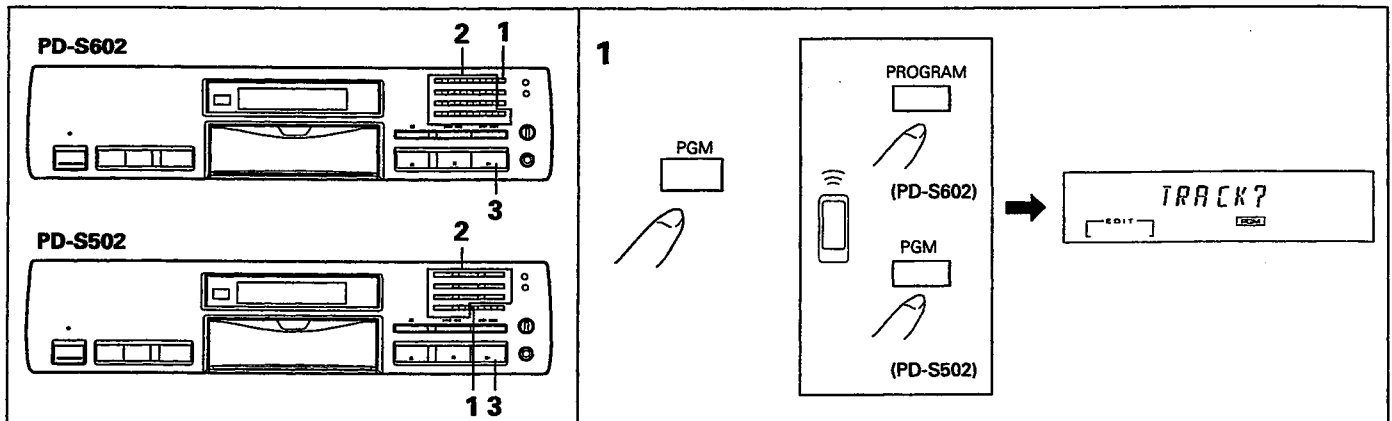

Program playback - To program tracks in desired order

Programming is possible during stop or playback mode. Only during stop mode, the dialog display appears in each step to facilitate programming.

- 1 Press PGM.**
 - "TRACK?" appears on the display.
- 2 Enter the desired track numbers in a desired order with the digit button.**
 - Up to 24 tracks (steps) can be programmed.
- 3 Press ►.**

The tracks are played in the programmed order. When all programmed tracks have been played, the player enters stop mode.

To stop Program playback, press ■.

- To go to the previous or next step in a program, press ◀◀◀ or ▶▶▶.
- Each time a track is programmed, the display will show the programmed number.
- If the disc is in the player, the program contents will not be erased even if the power is turned off.

Programming while listening to playback

During normal playback or Hi-Lite scan playback (Direct program) or program playback, you can program the desired tracks.

During normal playback or Hi-Lite scan playback (Direct program): The track being played can be programmed.

1. During playback, press PGM to enter the program mode.
2. Whenever a track to be programmed is played, press PGM. You can repeat step 2 until up to 24 steps are programmed.
3. After programming, press ►. The current playback is cleared and the tracks are played in the programmed order.

During program playback:

Enter the desired tracks without pressing PGM. The program contents are added to the program being played.

Notes on time display

- If the total playing time or total remaining time exceeds 100 minutes, the corresponding time will not be displayed.
- If track No. 30 or above is programmed, total remaining time or total playing time will not be displayed.

POUR LIRE UNIQUEMENT LES PISTES VOULUS

Lecture programmée - Pour programmer les pistes dans un ordre voulu

La programmation est possible en mode d'arrêt ou de lecture. Uniquement en mode d'arrêt, l'affichage de dialogue apparaît à chaque étape pour faciliter la programmation.

- 1 Presser PGM.**
 - "TRACK?" apparaît à l'affichage.
- 2 Entrer les numéros de piste voulus dans l'ordre voulu avec les touches numériques.**
 - Jusqu'à 24 pistes (étapes) peuvent être programmées.
- 3 Presser ►.**

Les pistes sont lues dans l'ordre programmé. Quand toutes les pistes programmées ont été lues, le lecteur entre en mode d'arrêt.

Pour arrêter la lecture programmée, presser ■.

- Pour passer à l'étape précédente ou suivante d'un programme, presser ◀◀◀ ou ▶▶▶.
- Chaque fois qu'une piste est programmée, l'affichage indiquera le numéro programmé.
- Si le disque est dans le lecteur, le contenu programmé ne sera pas effacé, même quand l'alimentation est coupée.

Programmation tout en écoutant la lecture

Vous pouvez programmer la lecture pendant la lecture normale, la lecture avec Hi-Lite (programmation directe) et la lecture programmée.

Pendant la lecture normale ou la lecture avec balayage Hi-Lite (programmation directe): La piste en lecture peut être programmée.

1. Pendant la lecture, presser PGM pour engager le mode de programme.
2. Quand une piste à programmer est lue, presser PGM. Vous pouvez répéter l'étape 2 jusqu'à ce que 24 étapes soient programmées.
3. Après la programmation, presser ►. La lecture actuelle est annulée et les pistes sont lues dans l'ordre programmé.

Pendant la lecture programmée:

Enter les pistes voulues dans presser PGM. Le contenu du programme est ajouté à celui en lecture.

Remarques sur l'affichage de durée

- Si la durée de lecture totale ou la durée restante totale dépasse 100 minutes, la durée correspondante ne sera pas affichée.
- Si la piste n° 30 ou au-dessus est programmée, la durée restante totale ou la durée de lecture totale ne sera pas affichée.

WIEDERGABE NUR BESTIMMTER TITEL

RIPRODUZIONE DEI SOLI BRANI DESIDERATI

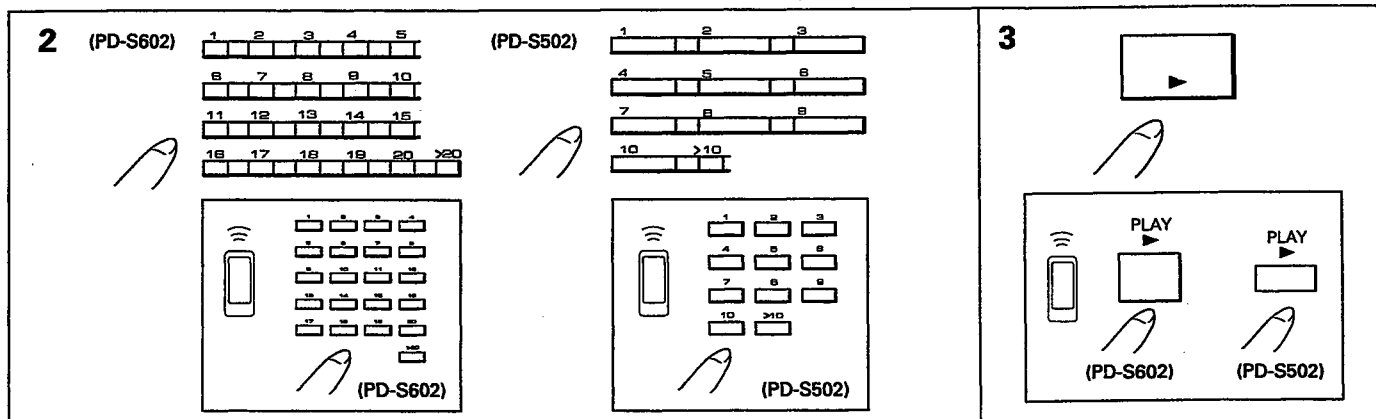

Programm-Wiedergabe — Programmierung von Titeln in einer gewünschten Reihenfolge

Programmierung ist im Stopp- oder Wiedergabemodus möglich. Nur im Stoppmodus erscheint für jeden Programmschritt die Dialog-Anzeige, um die Programmierung zu erleichtern.

1 PGM drücken.

- Im Display erscheint "TRACK?".

2 Die gewünschten Titelnummern in der gewünschten Reihenfolge mit den Zahlentasten eingeben.

- Bis zu 24 Titel (Schritte) können programmiert werden.

3 ► drücken.

Die Titel werden in der programmierten Reihenfolge wiedergegeben. Nach Wiedergabe aller programmierten Titel schaltet der Player in den Stoppmodus.

Zum Stoppen der Programmwiedergabe ■ drücken.

- Durch Drücken von ◀◀◀◀ oder ▶▶▶▶ kann zum vorherigen bzw. nächsten Titel im Programm gegangen werden.
- Jedesmal, wenn ein Titel programmiert wird, erscheint die programmierte Nummer im Display.
- Wenn sich die CD im Player befindet, wird der Programminhalt durch Ausschalten der Spannungsversorgung nicht gelöscht.

Programmierung während der Wiedergabe

Während der normalen Wiedergabe oder High-Lite Scan-Wiedergabe (Direktprogrammierung) oder Programmwiedergabe können die gewünschten Titel programmiert werden.

Während der normalen Wiedergabe oder Hi-Lite Scan-Wiedergabe (Direktprogrammierung): Der laufende Titel kann programmiert werden.

1. Während der Wiedergabe PGM drücken, um in den Programmmodus zu schalten.
2. Bei ein Titel, der programmiert werden soll, wiedergegeben wird, PGM drücken. Schritt 2 kann wiederholt werden, bis 24 Schritte (Titel) programmiert sind.
3. Nach der Programmierung ► drücken. Die laufende Wiedergabe wird beendet, und die Titel werden in der programmierten Reihenfolge wiedergegeben.

Während der Programmwiedergabe:

Die gewünschten Titel eingeben, ohne PGM zu drücken. Die derart programmierten Titel werden zum laufenden Programm hinzugefügt.

Hinweise zur Zeit-Anzeige

- Wenn die gesamte Wiedergabezeit oder die gesamte verbleibende Zeit 100 Minuten überschreitet, wird die entsprechende Zeit nicht angezeigt.
- Wenn Titel Nr. 30 oder höher programmiert wird, werden die gesamte Restzeit und die gesamte Spielzeit nicht angezeigt.

Riproduzione programmata - Riproduzione di brani in un certo ordine particolare

La programmazione è possibile solo nel modo di riproduzione. Nel solo modo di riproduzione, il display di dialogo appare in ciascuna delle fasi per facilitarvi il compito.

1 Premete il tasto PGM.

- L'indicazione "TRACK?" appare sul display.

2 Introducete il numero dei brani che volete programmare nell'ordine desiderato con i tasti numerici adatti.

- Potete programmare sino a 24 brani.

3 Premete il tasto ►.

I brani programmati vengono poi riprodotti nell'ordine di programmazione. Quando sono stati tutti riprodotti, il lettore si ferma.

Per interrompere la riproduzione programmata, premete il tasto ■.

- Per passare al brano successivo o precedente, premete il tasto ◀◀◀◀ o ▶▶▶▶.
- Ogni volta che un brano viene programmato, il display ne mostra il numero di programmazione.
- Se nel lettore CD è contenuto un CD, il contenuto del programma non viene cancellato neppure se il lettore Cd stesso viene spento.

Programmazione nel corso della riproduzione

E' possibile programmare i propri brani preferiti durante la riproduzione normale, Hi-Lite Scan (programmazione diretta) o programmata.

Durante la riproduzione normale o Hi Lite Scan

(programmazione diretta): Potete programmare il brano in riproduzione.

1. Premete il tasto PGM nel corso della riproduzione in modo da attivare il modo di riproduzione.
2. Ogni volta che un brano da programmare viene riprodotto, premete PGM. Potete ripetere la fase 2 sino a programmare 24 brani diversi.
3. Dopo la programmazione, premete il tasto ►. La riproduzione in corso viene cancellata e quella programmata ha inizio.

Durante la riproduzione programmata:

Programmata i brani desiderati senza premere PGM. Il programma viene aggiornato in modo da includere i brani che avete appena scelto.

Note sulla visualizzazione del tempo

- Se il tempo di riproduzione totale o il tempo rimanente totale eccede i 100 minuti, il tempo corrispondente non viene visualizzato.
- Se il brano No. 30 o un altro successivo viene programmato, il tempo totale rimanente e quello totale di riproduzione non vengono visualizzati.

TO PLAY ONLY DESIRED TRACKS

Programming a pause

Inserting a pause in your program can be very useful when carrying out recording. Press ■ instead of entering a track number. "PA" appears on the display.

- For example, when recording on both sides of a cassette tape, if you program a pause after the last track to be recorded on the first side, program playback will pause at that point to allow you to switch tape sides. To resume program playback after the player enters pause mode, press ■.

NOTES:

- A pause can be programmed only when the program procedure is performed under stop mode.
- A pause cannot be programmed at the beginning of a program, nor can two pauses be programmed one after the other.
- A pause inserted in a program is counted as one step.
- If a pause is programmed as the last step of a program, the player will not enter the pause mode.

To clear all of the program contents

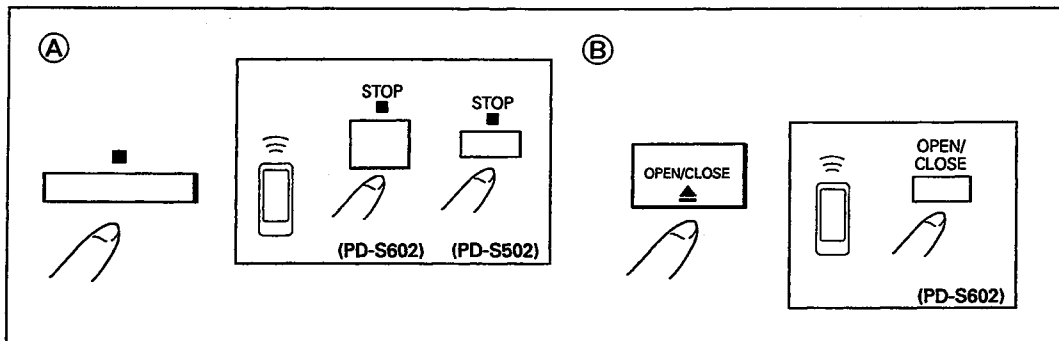

Ⓐ During stop mode, press ■.

Ⓑ When the disc tray is ejected, the program contents will be cleared.

POUR LIRE UNIQUEMENT LES PISTES VOULUS

Programmation d'une pause

L'insertion d'une pause dans votre programme peut être utile pour effectuer l'enregistrement. Presser ■ au lieu d'entrer un numéro de piste. "PA" apparaît sur le panneau d'affichage.

- Par exemple, lors de l'enregistrement sur les deux faces d'une cassette, si vous programmez une pause après la dernière piste à enregistrer sur la première face, la lecture programmée effectuera une pause à ce point pour vous permettre de changer la face de la bande. Pour reprendre la lecture programmée une fois que le lecteur entre en mode de pause, presser ■.

REMARQUES:

- Une pause ne peut être programmée que quand le processus de programmation est effectué en mode d'arrêt.
- Une pause ne peut pas être programmée au début d'un programme et deux pauses ne peuvent pas être programmées à la suite.
- Une pause insérée dans un programme est comptée comme une étape.
- Si une pause est programmée à la dernière étape d'un programme, le lecteur n'entrera pas en mode de pause.

Pour annuler tout le contenu d'un programme

Ⓐ En mode d'arrêt, presser ■.

Ⓑ Quand le tiroir de disque est éjecté, le contenu du programme sera effacé.

WIEDERGABE NUR BESTIMMTER TITEL

Programmierung einer Pause

Das Einfügen einer Pause in das Programm ist sehr praktisch für Aufnahme. ■ drücken, anstatt eine Titelnummer einzugeben. "PA" erscheint auf dem Display.

- Wenn beispielsweise auf beide Seiten einer Kassette aufgenommen werden soll und nach dem letzten Titel, der auf die erste Kassettenseite aufgenommen werden soll, eine Pause programmiert wird, wird die Programm-Wiedergabe an dieser Stelle unterbrochen, so daß die Kassette umgedreht werden kann. Zum Fortsetzen der Programm-Wiedergabe, nachdem der CD-Spieler auf Pause geschaltet hat, ■ drücken.

HINWEISE:

- Eine Pause kann nur programmiert werden, wenn die Programmierung bei Stop erfolgt.
- Eine Pause kann nicht am Anfang eines Programms programmiert werden, und zwei Pausen können nicht unmittelbar hintereinander programmiert werden.
- Eine in ein Programm eingefügte Pause wird als ein Schritt gezählt.
- Wenn eine Pause als letzter Schritt eines Programms programmiert wird, schaltet der CD-Spieler nicht auf Pause.

Löschen des gesamten Programminhaltes

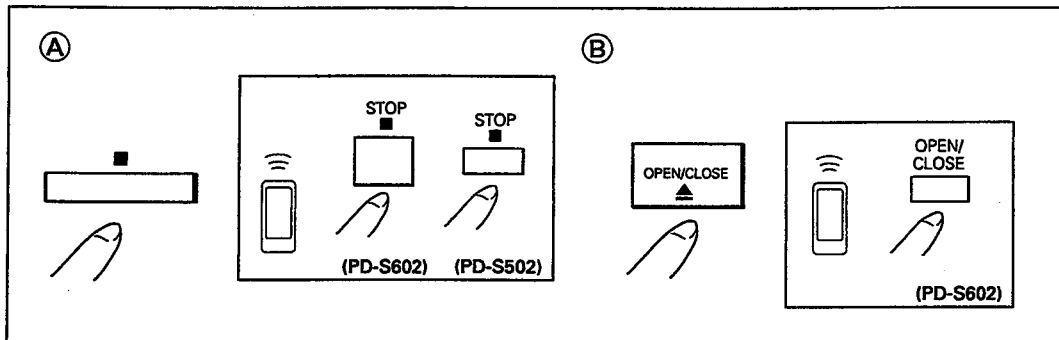

Ⓐ Während ■ drücken.

Ⓑ Durch Ausfahren der CD-Lade wird der Programminhalt gelöscht.

RIPRODUZIONE DEI SOLI BRANI DESIDERATI

Programmazione di una pausa

Durante la registrazione di un CD può essere utile inserire nel programma una pausa. Premete il tasto ■ invece di introdurre un numero di brano. "PA" appare sul display.

- Ad esempio, quando volete registrare un CD sui due lati di una cassetta, se programmate una pausa subito dopo l'ultimo brano del primo lato, il lettore CD si fermerà al momento giusto per permettervi di voltare la cassetta. Per riprendere la riproduzione programmata dopo che il lettore si porta in pausa, premete il tasto ■.

NOTE:

- Una pausa può essere programmata solo quando la procedura di programmazione viene eseguita nel modo di arresto.
- Una pausa non può essere programmata all'inizio di un programma ma due pause non sono programmabili consecutivamente.
- Una pausa viene considerata come una posizione di programmazione.
- Se anche una pausa viene programmata nell'ultima posizione di un programma, il lettore CD non si porta nel modo di pausa.

Cancellazione dell'ultima fase del programma

Ⓐ Premete a lettore fermo il tasto ■.

Ⓑ Estruendo il piatto portadisco, il programma in memoria viene cancellato automaticamente.

CONVENIENT OPERATION FOR RECORDING

FONCTIONNEMENT PRATIQUE POUR L'ENREGISTREMENT

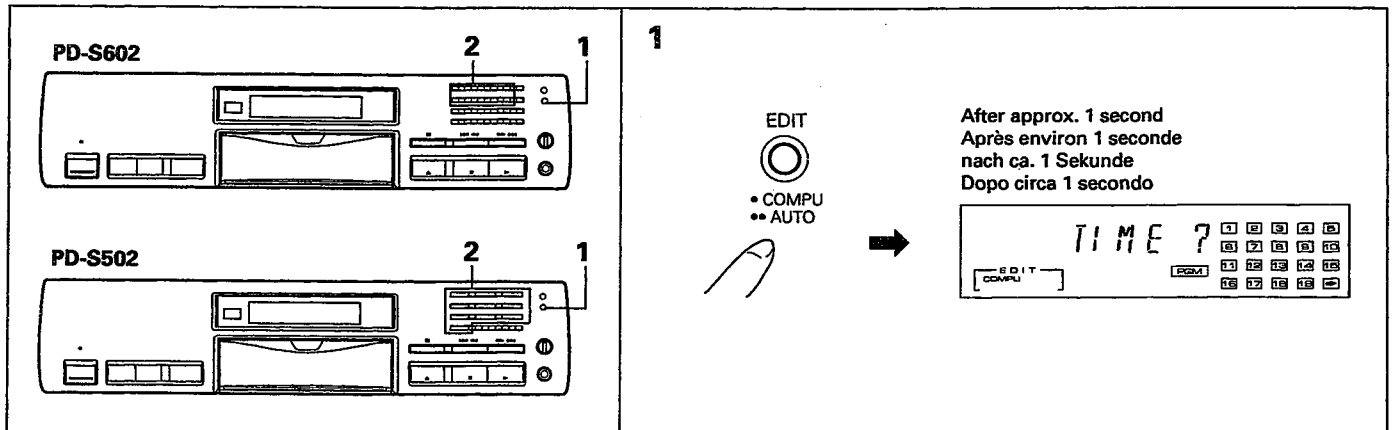

With this function, tracks are automatically programmed for both sides of the tape.

COMPU PROGRAM EDIT

The player automatically rearranges the order in which tracks are played back so that their total playing time becomes the specified playing time as near as possible.

AUTO PROGRAM EDIT

Tracks are selected within the designated time, starting from the first track and progressing in order.

1 Select the Compu Program Edit mode or Auto Program Edit mode with COMPU/AUTO EDIT.

To enter the Compu Program Edit mode: Press the button once. "COMPU" appears on the display. After approximately 1 second "TIME?" appears on the display.

To enter the Auto Program Edit mode: Press the button twice. "AUTO" appears on the display. After approximately 1 second "TIME?" appears on the display.

To program all tracks on the disc: press the button once and do not perform step 2 below.

In about three seconds, the player will automatically select the tape length (46, 60 or 90 minutes) which will allow recording of all tracks on the disc, then program the tracks.

Avec cette fonction, les pistes sont automatiquement programmées pour les deux faces de la bande.

EDITION DE PROGRAMME INFORMATISEE

Le lecteur réarrange automatiquement l'ordre dans lequel les pistes sont lues pour que leur durée de lecture totale soit aussi proche que possible de la durée de lecture spécifiée.

EDITION DE PROGRAMME AUTOMATIQUE

Les pistes sont choisies selon la durée spécifiée, à partir de la première et se suivant dans l'ordre.

1 Sélectionner le mode d'édition de programme informatisée ou automatique avec COMPU/AUTO EDIT.

Pour engager le mode d'édition de programme informatisée: Presser la touche une fois. COMPU apparaît à l'affichage. Après environ une seconde, TIME? apparaît à l'affichage.

Pour engager le mode d'édition de programme automatique: Presser la touche deux fois. AUTO apparaît à l'affichage. Après environ 1 seconde, TIME? apparaît à l'affichage.

Pour programmer toutes les pistes du disque: presser la touche une fois et ne pas passer à l'étape 2 ci-dessous.

En environ trois secondes, le lecteur sélectionnera automatiquement la longueur de bande (46, 60 ou 90 minutes) qui permet l'enregistrement de toutes les pistes du disque, puis programmera les pistes.

2 Designate the length of tape to be used.

When the digit buttons are used:

Press the digit buttons to set the length (time) of the tape. Press the 10's digit button and 1's digit button sequentially. (To enter 9 minutes or less, press **10** and then the corresponding digit button.)

When the track search buttons are used:

Press **10** or **11** to set the length (time) of the tape.

Each time the buttons are pressed, the time setting will change in the following order:

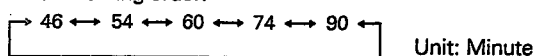

The displayed time is memorized and the player starts calculation by pressing COMPU/AUTO EDIT or if other time setting is not selected within 3 seconds.

2 Spécifier la longueur de la bande à utiliser.

Quand les touches numériques sont utilisées:

Presser les touches numériques pour régler la longueur (durée) de la bande.

Presser la touche numérique des dizaines et celle des unités dans l'ordre. (Pour entrer 9 minutes ou moins, presser **10** puis la touche numérique correspondante.)

Quand les touches de recherche de piste sont utilisées:

Presser **10** ou **11** pour régler la longueur (durée) de la bande.

A chaque pression sur les touches, le réglage de la durée changera dans l'ordre suivant:

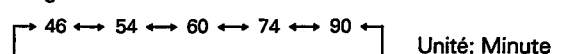

La durée affichée est mémorisée et le lecteur commence le calcul en pressant COMPU/AUTO EDIT ou si aucun autre réglage de durée n'est sélectionné en moins de 3 secondes.

PRAKTISCHE AUFNAHMEFUNKTIONEN

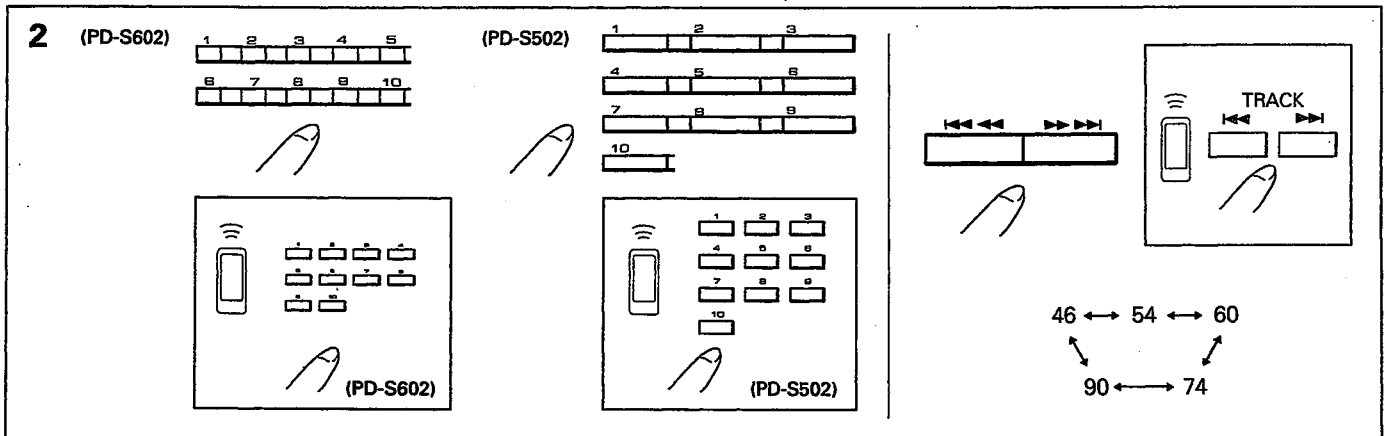

Diese Funktion programmiert automatisch Titel für beide Cassettenseiten.

COMPU PROGRAM EDIT

Der Player ordnet die Reihenfolge, in der die Titel wiedergegeben werden, automatisch um, so daß ihre gesamte Wiedergabezeit so nahe wie möglich an die vorgegebene Cassetten-Laufzeit herankommt.

AUTO PROGRAM EDIT

Titel werden, beginnend mit dem ersten und dann der Reihe nach, innerhalb der vorgegebenen Zeitdauer gewählt.

1 Mit COMPU/AUTO EDIT den Compu Program Edit-Modus oder den Auto Program Edit-Modus wählen.

Aktivieren des Compu Program Edit-Modus: Die Taste einmal drücken. "COMPU" erscheint im Display. Nach etwa 1 Sekunde erscheint "TIME?" im Display.

Aktivieren des Auto Program Edit-Modus: Die Taste zweimal drücken. "AUTO" erscheint im Display. Nach etwa 1 Sekunde erscheint "TIME?" im Display.

Um alle Titel auf der CD zu programmieren, die Taste einmal drücken und den folgenden Schritt 2 nicht durchführen. Nach etwa drei Sekunden wählt der Player automatisch die Bandlänge (46, 60 oder 90 Minuten), die die Aufnahme aller Titel der CD erlaubt, und programmiert dann die Titel.

2 Die Bandlänge der verwendeten Cassette eingeben.

Wenn die Zahlentasten verwendet werden:

Die Zahlentasten drücken, um die Länge (Spieldauer) der Cassette einzustellen.

Die Zahlentaste für die Zehnerstelle und die für die Einerstelle nacheinander drücken. (Zur Eingabe von 9 Minuten oder weniger $\overline{10}$ und dann die entsprechende Zahlentaste drücken.)

Wenn die Titelsuchttasten verwendet werden:

\lll oder \ggg drücken, um die Länge (Spieldauer) der Cassette einzustellen.

● Bei jedem Drücken der Taste wechselt die Einstellung in der folgenden Reihenfolge:

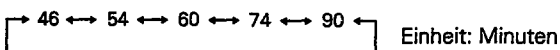

● Die angezeigte Zeit wird gespeichert, und der Player startet die Berechnung durch Drücken von COMPU/AUTO EDIT, bzw. wenn innerhalb von 3 Sekunden keine andere Zeiteinstellung gewählt wird.

REGISTRAZIONE CON MONTAGGIO

Questa funzione programma automaticamente i brani per la registrazione sui due lati.

Modo COMPU PROGRAM EDIT

Il lettore cambia automaticamente l'ordine dei brani in modo che la loro durata complessiva sia inferiore allo spazio a disposizione sul disco.

Modo AUTO PROGRAM EDIT

I brani vengono scelti nell'ordine di comparsa sul disco a partire dal primo sino a riempire lo spazio a disposizione sul disco.

1 Scegliere il modo Compu Program Edit o quello Auto Program Edit con il tasto COMPU/AUTO EDIT.

Per impostare il modo Compu Program Edit: Premere il tasto una volta. L'indicazione "COMPU" appare sul display, seguita dopo circa 1 secondo da quella "TIME?".

Per impostare il modo Auto Program Edit: Premere il tasto due volte. L'indicazione "AUTO" appare sul display, seguita dopo circa 1 secondo da quella "TIME?".

Per programmare l'intero CD, premete il tasto una sola volta e non eseguite la fase 2 che segue. In circa 3 secondi, il lettore sceglie automaticamente la lunghezza del nastro (da 46, 60 o 90 minuti) che permette di registrare l'intero disco, quindi programma i brani da registrare.

2. Indicate la durata in minuti del nastro da usare.

Quando vengono usati i tasti numerici:

Premeteli in modo da impostare la durata (in minuti) del nastro. Premete il tasto delle decine e quindi quelli delle unità. (Per introdurre un numero inferiore al 10, premete $\overline{10}$ e quindi la cifra desiderata.)

Se usate i tasti di ricerca brani:

Premete \lll o \ggg per impostare la lunghezza del nastro.

● Ogni volta che i tasti vengono premuti, la durata del nastro cambia nell'ordine che segue:

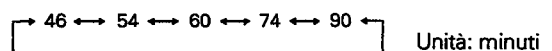

● Il tempo visualizzato viene memorizzato ed il lettore inizia il calcolo se viene premuto COMPU/AUTO EDIT o se non viene scelta un'altro modo del tempo.

CONVENIENT OPERATION FOR RECORDING

Example: The tape playing time 46 minutes is selected.

COMPU PROGRAM EDIT

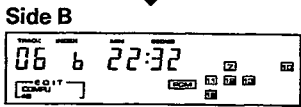
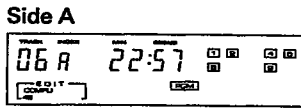

AUTO PROGRAM EDIT



To confirm the programmed results:

After completion of programming, press COMPU/AUTO EDIT; each time the button is pressed, the program results will be alternately displayed for tape side A and B.

NOTES:

- Up to 24 steps can be programmed.
- With discs contained 24 tracks or more, programming may not be correctly performed.
- If the selected time is too short for any track to be programmed, programming cannot be performed.
- If you wish to enter the time with the digit buttons after the time is already entered with \lll \lll or \ggg \ggg in step 2, press $\boxed{>10}$ or $\boxed{>20}$. The digit buttons can now be operated.
- If the disc is in the player, the contents of the Compu program edit are not cleared even when the power is turned off. However, if the power is turned off with an audio timer or by unplugging the power cord, the program contents will be erased.

FONCTIONNEMENT PRATIQUE POUR L'ENREGISTREMENT

Exemple: La durée de lecture de 46 minutes est sélectionnée.

EDITION DE PROGRAMME AUTOMATIQUE

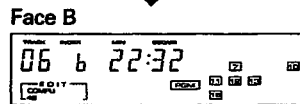

EDITION PROGRAMMEE PAR ORDINATEUR

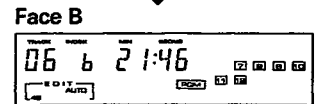

Pour confirmer les résultats programmés:

Après avoir terminé la programmation, appuyer sur la touche COMPU/AUTO EDIT; chaque fois que la touche est enfoncée, les résultats du programme seront alternativement affichés pour les faces A et B de la bande.

REMARQUES:

- Jusqu'à 24 étapes peuvent être programmées.
- Avec les disques contenant 24 pistes ou plus, la programmation peut ne pas être effectuée correctement.
- Si la durée sélectionnée est trop courte pour qu'une piste puisse être programmée, la programmation ne peut pas être effectuée.
- Si vous voulez entrer la durée avec les touches numériques après que la durée soit entrée avec \lll \lll ou \ggg \ggg à l'étape 2, presser $\boxed{>10}$ ou $\boxed{>20}$. Les touches numériques peuvent alors fonctionner.
- Si le disque est dans le lecteur, le contenu de l'édition de programme informatisée n'est pas effacé même quand l'alimentation est coupée. Cependant, si l'alimentation est coupée avec une minuterie audio ou en débranchant le cordon d'alimentation, le contenu du programme sera effacé.

PRAKTISCHE AUFNAHMEFUNKTIONEN

Beispiel: Wahl der Cassetten-Spielzeit von 46 Minuten.

COMPUTERGESTEUERTES PROGRAMM-EDITIEREN

Seite A

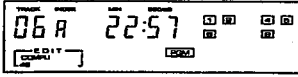

Seite B

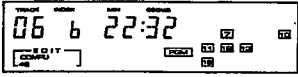

AUTOMATISCHES PROGRAMM-EDITIEREN

Seite A



Seite B

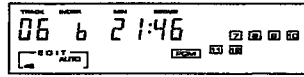

Überprüfen der Programmierungsergebnisse:

Nach beendeter Programmierung die Editiertaste (COMPU/AUTO EDIT) drücken; bei jedem Drücken der Taste werden die Programmierungsergebnisse für Seite A und B abwechselnd angezeigt.

HINWEISE:

- Bis zu 24 Schritte können programmiert werden.
- Bei CDs, die 24 oder mehr Titel enthalten, ist es möglich, daß die Programmierung nicht einwandfrei durchgeführt wird.
- Wenn die gewählte Zeit so kurz ist, daß keiner der Titel wiedergegeben werden kann, kann Programmierung nicht durchgeführt werden.
- Wenn die Zeit mit den Zahlentasten eingegeben werden soll, nachdem die Zeit bereits in Schritt 2 mit \lll \lll oder \ggg \ggg eingegeben wurde, $\boxed{>10}$ oder $\boxed{>20}$ drücken. Dann können die Zahlentasten verwendet werden.
- Wenn eine CD im Player vorhanden ist, wird der Compu Program Edit-Inhalt bei Ausschalten der Spannungsversorgung nicht gelöscht. Falls die Spannungsversorgung jedoch von einem Audio-Timer oder durch Ziehen des Netzsteckers unterbrochen wird, wird der Programminhalt gelöscht.

REGISTRAZIONE CON MONTAGGIO

Esempio: Viene selezionato un tempo di riproduzione del nastro di 46 minuti.

MONTAGGIO DEL PROGRAMMA COMPU

Per il lato A

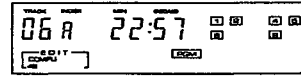

Per il lato B

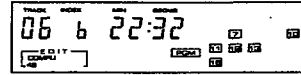

MONTAGGIO AUTOMATICO DEL PROGRAMMA

Per il lato A

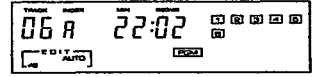

Per il lato B

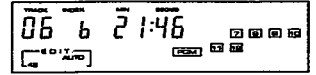

Conferma dei risultati della programmazione:

Al termine della programmazione premere il tasto COMPU/AUTO EDIT. Ad ogni pressione successiva del tasto, il risultato della programmazione per i lati A e B viene visualizzato alternativamente.

NOTE:

- Potete programmare sino a 24 brani.
- Se un CD contiene oltre 24 brani, la programmazione potrebbe non funzionare in modo normale.
- Se la durata scelta è così breve che nessun brano può essere programmato, la programmazione stessa è impossibile.
- Se volete impostare la durata con i tasti numerici dopo che essa è stata impostata con i tasti \lll \lll o \ggg \ggg nella fase 2, premete il tasto $\boxed{>10}$ o $\boxed{>20}$. I tasti numerici possono ora essere usati.
- Se il lettore CD contiene un CD, il contenuto del programma COMPU PROGRAM EDIT non viene cancellato anche se il lettore CD viene spento. Tuttavia, se esso viene spento con un timer audio o scollegando il cavo di alimentazione, il programma viene invece perduto.

TROUBLESHOOTING

Incorrect operations are often mistaken for trouble and malfunctions. If you think that there is something wrong with this component, check the points below. Sometimes the trouble may lie in another component. Investigate the other components and electrical appliances being used.

If the trouble cannot be rectified even after exercising the checks listed below, ask your nearest PIONEER authorized service center or your dealer to carry out repair work.

Symptom	Cause	Remedy
Disc tray is not expelled when OPEN/CLOSE is pressed.	<ul style="list-style-type: none"> ● Power plug is disconnected from outlet. ● The POWER switch is OFF (STANDBY). 	<ul style="list-style-type: none"> ● Connect plug to amplifier or wall outlet. ● Press the POWER switch ON.
When playback is started, it stops immediately. Pauses or stops during playback.	<ul style="list-style-type: none"> ● Disc is loaded upside down. ● Smudges, etc., on the disc. 	<ul style="list-style-type: none"> ● Load the disc with the label side DOWN. ● Clean the smudges from the disc and then play it again.
No sound	<ul style="list-style-type: none"> ● Output cables are connected incorrectly or loosely. ● Incorrect operation of stereo amplifier. ● Pin plugs and/or amplifier terminals are dirty. ● Player is in pause mode. 	<ul style="list-style-type: none"> ● Connect properly. ● Check the settings of amplifier switches and sound volume controls. ● Clean away dirt. ● Press the PLAY ► button.
Sound is distorted, noise is output.	<ul style="list-style-type: none"> ● Incorrect connections. ● Pin plugs and/or amplifier terminals are dirty. ● Interference is being picked up from a TV set. 	<ul style="list-style-type: none"> ● Connect to amplifier's AUX or CD terminals. Do not connect to PHONO terminals. ● Clean away dirt. ● Switch OFF TV set, or move player away from TV set.
With certain discs, loud noise is produced, or play stops.	<ul style="list-style-type: none"> ● Disc has bad scratch or warp. ● Disc is extremely dirty. 	<ul style="list-style-type: none"> ● Replace the disc. ● Clean disc.
The picture of the TV screen is fluctuated or FM broadcast has noise interference.	<ul style="list-style-type: none"> ● Interference is being picked up from the CD player. 	<ul style="list-style-type: none"> ● Turn off POWER of the player, or move the player away from TV or tuner.
Remote control will not function.	<ul style="list-style-type: none"> ● Dead batteries. ● Too far from player or wrong angle. ● Obstruction between player and remote control unit. 	<ul style="list-style-type: none"> ● Replace batteries. ● The distance between remote control unit and player should be no more than about 7 meters. The operational angle against the front panel is within 30° from right or left end of player. ● Relocate remote control unit or remove obstruction.

Abnormal functioning of this unit may be caused by lightning, static electricity, or other external interference. To restore normal operation, turn the power off and then on again, or unplug the AC power cord and then plug it in again.

GUIDE DE DEPANNAGE

Des erreurs de manipulation sont souvent prises pour une défaillance ou un mauvais fonctionnement. En présence d'une difficulté apparente vérifier les points suivants. Comme la difficulté peut également provenir d'un autre élément, vérifier ceux-ci ainsi que les autres appareils électriques utilisés en même temps.

Si le problème ne peut pas être résolu, s'adresser au centre de service ou au concessionnaire PIONEER le plus proche.

Symptôme	Cause	Remède
Le tiroir de disque n'est pas éjecté lorsque la touche OPEN/CLOSE est pressée.	<ul style="list-style-type: none"> Le cordon d'alimentation est débranché de la prise secteur. L'interrupteur POWER est en position OFF (STANDBY). 	<ul style="list-style-type: none"> Brancher le cordon d'alimentation à l'amplificateur stéréo ou à la prise secteur. Appuyer sur l'interrupteur POWER pour le mettre en position ON.
La lecture démarre et s'arrête immédiatement. Se met en mode de pause ou s'arrête.	<ul style="list-style-type: none"> Le disque est installé à l'envers. Le disque est sale, etc. 	<ul style="list-style-type: none"> Introduire le disque avec l'étiquette tournée VERS LE BAS. Nettoyer la saleté sur le disque et l'essayer de nouveau.
Absence de son.	<ul style="list-style-type: none"> Les câbles de sortie sont mal branchés ou ont du jeu. Utilisation incorrecte de l'amplificateur stéréo. Les prises à broches et/ou les bornes de l'amplificateur sont sales. Le lecteur est en mode de pause. 	<ul style="list-style-type: none"> Les brancher correctement. Vérifier le réglage des commutateurs et des commandes de volume sonore de l'amplificateur. Nettoyer toute trace de saleté. Appuyer sur la touche PLAY ►.
Distorsion du son, présence de bruit.	<ul style="list-style-type: none"> Connexions incorrectes. Les prises à broches ou les bornes de l'amplificateur sont encrassées. Interférences captées d'un récepteur de télévision. 	<ul style="list-style-type: none"> Effectuer les branchements aux bornes CD ou AUX de l'amplificateur. Ne pas brancher aux bornes d'entrée PHONO. Nettoyer ces pièces. Mettre le récepteur de télévision hors circuit ou en éloigner le lecteur CD.
Avec certains disques, un bruit sourd est produit ou la lecture s'arrête.	<ul style="list-style-type: none"> Le disque est rayé ou déformé. Le disque est excessivement sale. 	<ul style="list-style-type: none"> Remplacer le disque. Nettoyer le disque.
L'image de l'écran TV fluctue ou les émissions FM contiennent du bruit.	<ul style="list-style-type: none"> L'interférence est recueillie du lecteur CD. 	<ul style="list-style-type: none"> Couper l'alimentation du lecteur ou l'éloigner du téléviseur ou du syntoniseur.
Impossible d'utiliser le lecteur avec la télécommande.	<ul style="list-style-type: none"> Les piles sont déchargées. La télécommande est trop loin du lecteur ou l'angle est trop grand. Il y a un obstacle entre la télécommande et le lecteur. 	<ul style="list-style-type: none"> Remplacer les piles. La distance entre la télécommande et le lecteur ne doit pas être supérieure à environ 7 m. L'angle d'utilisation est de 30° par rapport à la ligne droite depuis la fenêtre du détecteur du lecteur. Utiliser la télécommande depuis une position différente ou retirer les obstacles.

Un fonctionnement anormal de cet appareil peut être dû à l'éclairage, l'électricité statique, ou toute autre interférence externe. Pour que l'appareil fonctionne à nouveau normalement, éteignez-le et rallumez-le, ou débranchez le cordon d'alimentation CA et rebranchez-le.

FEHLERSUCHE

Bedienungsfehler werden oft fälschlicherweise für Betriebsstörungen des Gerätes gehalten. Wenn Sie eine Störung dieses Bausteins vermuten, überprüfen Sie ihn zunächst anhand der folgenden Liste. Da die Störungsursache auch in einem anderen Baustein liegen kann, sollten alle anderen Bausteine und Elektrogeräte ebenfalls überprüft werden.

Läßt sich die Störung auch nach den unten aufgeführten Prüfungen nicht beheben, lassen Sie den Baustein von der nächsten autorisierten PIONEER-Kundendienststelle oder bei Ihrem Fachhändler reparieren.

Störung	Wahrscheinliche Ursache	Abhilfe
Nach Drücken der OPEN/CLOSE wird das CD-Lade nicht ausgeworfen.	<ul style="list-style-type: none"> ● Der Netzstecker ist nicht an die Steckdose angeschlossen. ● Der Netzschalter (POWER) ist ausgeschaltet (STANDBY). 	<ul style="list-style-type: none"> ● Den Netzstecker an den Netzausgang des Verstärkers oder eine Netzsteckdose anschließen. ● Den Netzschalter (POWER) einschalten.
Nach Beginn der Wiedergabe wird diese sofort gestoppt. Unterbrechung oder Stoppen der Wiedergabe.	<ul style="list-style-type: none"> ● Die Disc wurde verkehrtherum eingelegt. ● Verschmutzte Disc usw. 	<ul style="list-style-type: none"> ● Die CD mit der Label-Seite nach UNTEN weisend einlegen. ● Die Disc reinigen und erneut abspielen.
Kein Ton.	<ul style="list-style-type: none"> ● Das Ausgangskabel ist falsch oder locker angeschlossen. ● Falsche Bedienung des Stereoverstärkers. ● Verschmutzte Cinchstecker und/oder Buchsen am Verstärker. ● Der CD-Spieler befindet sich in der Pausen-Betriebsart. 	<ul style="list-style-type: none"> ● Das Ausgangskabel richtig anschließen. ● Die Einstellung der Schalter und Lautstärkereger des Verstärkers überprüfen. ● Reinigen. ● Die Wiedergabetaste (PLAY ►) drücken.
Verzerrter Klang und Rauschen.	<ul style="list-style-type: none"> ● Falsche Anschlüsse. ● Verschmutzte Cinchstecker und/oder Buchsen am Verstärker. ● Interferenz, verursacht durch einen Fernseher in der Nähe. 	<ul style="list-style-type: none"> ● Das Ausgangskabel an die CD- oder AUX-Buchsen des Verstärkers anschließen. Das Kabel auf keinen Fall an die PHONO-Eingänge anschließen. ● Reinigen. ● Den Fernseher ausschalten oder den CD-Spieler in größerer Entfernung vom Fernseher aufstellen.
Bei der Wiedergabe einer Disc treten laute Geräusche auf, oder die Wiedergabe stoppt.	<ul style="list-style-type: none"> ● Die Disc ist stark zerkratzt oder verzogen. ● Die Disc ist stark verschmutzt. 	<ul style="list-style-type: none"> ● Eine andere Disc verwenden. ● Die Disc reinigen.
Das Fernsehbild fluktuiert oder bei UKW-Empfang treten Störungen auf.	<ul style="list-style-type: none"> ● Vom CD-Spieler werden Interferenzen aufgenommen. 	<ul style="list-style-type: none"> ● Die Spannungsversorgung des CD-Spielers ausschalten oder den CD-Spieler weiter vom Fernsehgerät entfernt aufstellen.
Der CD-Spieler kann nicht über die Fernbedienung gesteuert werden.	<ul style="list-style-type: none"> ● Die Batterien sind erschöpft. ● Die Fernbedienung wird zu weit oder im falschen Winkel vor dem CD-Spieler verwendet. ● Ein Hindernis befindet sich zwischen Fernbedienung und CD-Spieler. 	<ul style="list-style-type: none"> ● Die Batterien auswechseln. ● Die Entfernung zwischen Fernbedienung und CD-Spieler soll ca. 7 m nicht überschreiten. Der Betriebswinkel der Fernbedienung darf je 30° links und rechts vor dem Sensorfenster an der Frontplatte des CD-Spielers nicht überschreiten. ● Die Fernbedienung von einer anderen Stelle im Raum aus verwenden oder das Hindernis aus dem Weg räumen.

Gewitter, statische Elektrizität oder andere äußere Störungen können eine fehlerhafte Funktion dieses Gerätes verursachen. Um normalen Betrieb wieder herzustellen, den Netzschalter abschalten und dann wieder einschalten, oder das Wechselstromnetz Kabel abtrennen und dann wieder anschließen.

RICERCA E CORREZIONE DEI DIFETTI DI FUNZIONAMENTO

Una non corretta utilizzazione dell'apparecchio viene spesso scambiata per errori di funzionamento o per problemi dovuti a guasti. Se si ritiene che vi siano dei problemi nel funzionamento dell'apparecchio verificare il funzionamento stesso in base alla tabella qui sotto riportata. Alle volte il guasto, o problema, si trova in un altro componente del sistema. Controllare anche le altre apparecchiature elettriche usate in collegamento con questo lettore, ed altri eventuali dispositivi elettrici collegati. Se il guasto non può essere riparato anche dopo aver eseguito le procedure di rimedio sottodescritte, rivolgersi al più vicino rivenditore autorizzato o centro di servizio PIONEER, per ottenere che la riparazione venga effettuata da esperti.

Sintomo	Probabili cause	Rimedi
Il piatto portadisco non viene espulso quando si preme il tasto OPEN/CLOSE.	<ul style="list-style-type: none"> ● Il cavo di alimentazione è staccato dalla presa di corrente. ● L'interruttore di alimentazione POWER è spento (posizione OFF (STANDBY)). 	<ul style="list-style-type: none"> ● Collegare il cavo ad una presa a muro. ● Premere l'interruttore POWER per accendere l'apparecchio.
La riproduzione si avvia, ma si arresta immediatamente. L'apparecchio si arresta, momentaneamente o definitivamente, durante la riproduzione.	<ul style="list-style-type: none"> ● Il disco è inserito capovolto. ● Macchie, sporco, o altro, sul disco. 	<ul style="list-style-type: none"> ● Caricare il disco con l'etichetta rivolta verso il BASSO. ● Pulire dallo sporco il disco e provare a riprodurlo di nuovo.
Nessun suono.	<ul style="list-style-type: none"> ● I cavi di uscita sono collegati in modo non corretto o sono allentati. ● Uso non corretto dell'amplificatore stereo. ● Le spine e/o i terminali dell'amplificatore sono sporchi. ● Il riproduttore si trova in modalità di pausa. 	<ul style="list-style-type: none"> ● Collegarli correttamente. ● Controllare le regolazioni degli interruttori e dei comandi del volume dell'amplificatore. ● Eliminare lo sporco. ● Premere il tasto PLAY ►.
Il suono è distorto o vi sono forti disturbi.	<ul style="list-style-type: none"> ● Collegamenti non corretti. ● Le spine e/o i terminali dell'amplificatore sono sporchi. ● Interferenze da un apparecchio TV. 	<ul style="list-style-type: none"> ● Collegare ai terminali AUX o CD dell'amplificatore, e non ai terminali PHONO. ● Eliminare lo sporco. ● Spegnerne l'apparecchio TV o allontanare il lettore.
Con certi dischi, forte produzione di rumori o arresto della riproduzione.	<ul style="list-style-type: none"> ● Il disco ha graffi o deformazioni notevoli. ● Il disco è molto sporco. 	<ul style="list-style-type: none"> ● Sostituire il disco. ● Pulirlo.
L'immagine sullo schermo TV è fluttuante o vi sono interferenze nelle trasmissioni FM.	<ul style="list-style-type: none"> ● Il lettore CD raccoglie interferenze. 	<ul style="list-style-type: none"> ● Disattivare l'interruttore POWER del lettore oppure allontanare il lettore dal televisore o dal sintonizzatore.
Il dispositivo di telecomando non funziona.	<ul style="list-style-type: none"> ● Batterie esaurite. ● Troppo lontano dall'apparecchio o ad un angolo errato. ● Vi sono ostacoli fra il telecomando e l'apparecchio. 	<ul style="list-style-type: none"> ● Sostituire le batterie. ● La distanza fra il telecomando e il lettore non deve superare i 7 metri. L'angolo utile per l'uso non deve superare i 30° di deviazione verso sinistra o verso destra rispetto alla perpendicolare con l'apertura del sensore sull'apparecchio. ● Cambiare la posizione del telecomando o rimuovere gli ostacoli.

Un funzionamento anormale in quest'unità può essere provocato da fulmini, elettricità statica, o altri tipi di interferenza esterna. Per far sì che l'unità funzioni normalmente, spegnete la stessa e riaccendetela, oppure disinnestate il filo di alimentazione CA e reinsertelo.

SPECIFICATIONS

1. General

Type	Compact disc digital audio system
Power requirements	AC 220 - 240 V, 50/60 Hz
Power consumption	15 W
Operating temperature	+5°C - +35°C
Weight	
PD-S602	3.9 kg
PD-S502	3.8 kg
External dimensions	420(W) X 286(D) X 110 (H) mm

2. Audio section

PD-S602

Frequency response	2 Hz - 20 kHz
S/N ratio	108 dB or more (EIAJ)
Dynamic range	96 dB or more (EIAJ)
Harmonic distortion	0.0028% or less (EIAJ)
Output voltage	2.0 V
Wow and flutter	Limit of measurement ($\pm 0.001\%$ W.PEAK) or less (EIAJ)
Channels	2-channel (stereo)

PD-S502

Frequency response	2 Hz - 20 kHz
S/N ratio	106 dB or more (EIAJ)
Dynamic range	96 dB or more (EIAJ)
Harmonic distortion	0.003% or less (EIAJ)
Output voltage	2.0 V
Wow and flutter	Limit of measurement ($\pm 0.001\%$ W.PEAK) or less (EIAJ)
Channels	2-channel (stereo)

3. Output terminal

PD-S602

Audio line output jacks (VARIABLE)
Audio line output jacks (FIXED)
Optical digital output jack
CD-DECK SYNCHRO jack
Headphone jack (with motor drive volume control)

PD-S502

Audio line output jacks
CD-DECK SYNCHRO jack
Headphone jack (with volume control)

4. Functions

Basic operation buttons

- PLAY, PAUSE, STOP

Search function

- Direct play
- Track search
- Manual search

Hi-Lite scan

Programming

- Maximum 24 steps
- Pause
- Program clear (single track or all tracks)

Repeat functions

- 1 track repeat
- All tracks repeat
- Program play repeat
- Random play repeat

Random play (repeat also available)

Switching display

Time consumed, remaining time (track/disc), and total time

Timer start

Peak search

Compu/Auto program editing

Selects the tracks within the specified time.

Display off

5. Accessories

- Remote control unit 1
- Size AAA/R03/dry batteries 2
- Output cable 1
- Operating instructions 1

NOTE:

Specifications and design subject to possible modification without notice, due to improvements.

Published by Pioneer Electronic Corporation.
Copyright © 1993 Pioneer Electronic Corporation.
All rights reserved.

CARACTERISTIQUES TECHNIQUES

1. Générales

Type	Système audio numérique de compact disque
Alimentation	CA 220 - 240 V, 50/60 Hz
Consommation	15 W
Température de fonctionnement	+5 °C - +35 °C
Poids	
PD-S602	3,9 kg
PD-S502	3,8 kg
Dimensions externes	420(W) X 286(D) X 110 (H) mm

2. Section audio

PD-S602

Réponse en fréquence	2 Hz - 20 kHz
Rapport S/B	Plus de 108 dB (EIAJ)
Gamme dynamique	Plus de 96 dB (EIAJ)
Distorsion harmonique	Moins de 0,0028 % (EIAJ)
Tension de sortie	2,0 V
Pleurage et scintillement	Limite de mesure ($\pm 0,001\%$ W.PEAK) ou moins (EIAJ)
Canaux	2 canaux (stéréo)

PD-S502

Réponse en fréquence	2 Hz - 20 kHz
Rapport S/B	Plus de 106 dB (EIAJ)
Gamme dynamique	Plus de 96 dB (EIAJ)
Distorsion harmonique	Moins de 0,003 % (EIAJ)
Tension de sortie	2,0 V
Pleurage et scintillement	Limite de mesure ($\pm 0,001\%$ W.PEAK) ou moins (EIAJ)
Canaux	2 canaux (stéréo)

3. Borne de sortie

PD-S602

Prises de sortie de ligne audio (VARIABLE)
Prises de sortie de ligne audio (FIXED)
Prises de sortie numérique optique
Prise CD-DECK SYNCHRO
Prise de casque d'écoute (avec commande de volume entraînée par moteur)

PD-S502

Prises de sortie de ligne audio
Prise CD-DECK SYNCHRO
Prise de casque d'écoute (avec commande de volume)

4. Fonctions

Touches de fonctionnement de base

- Lecture, pause, arrêt

Fonction de recherche

- Lecture directe
- Recherche de piste
- Recherche manuelle

Balayage Hi-Lite

Programmation

- Maximum 24 étapes
- Pause
- Annulation de programme (piste unique ou toutes les pistes)

Fonctions de répétition

- Répétition d'1 piste
- Répétition de tous les pistes
- Répétition de programme
- Répétition de lecture aléatoire

Lecture aléatoire (répétition aussi disponible)

Affichage de commutation

Durée écoulée, durée restante (piste/disque) et durée totale

Mise en marche par minuterie

Recherche de crête

Edition de programme informatisée/automatique

Sélectionne les pistes pour la durée spécifiée.

Affichage éteint

5. Accessoires

● Télécommande	1
● Piles sèches AAA/R03	2
● Câble de sortie	1
● Mode d'emploi	1

REMARQUE:

Les caractéristiques techniques et la présentation sont sujettes à des modifications sans préavis pour améliorations.

Publication de Pioneer Electronic Corporation.
© 1993 Pioneer Electronic Corporation.
Tous droits de reproduction et de traduction réservés.

TECHNISCHE DATEN

1. Allgemein

Ausführung	Compact-Disc-Digital-Audio-System
Spannungsversorgung	Netz 220 - 240 V, 50/60 Hz
Leistungsaufnahme	15 W
Betriebstemperatur	+5°C - +35°C
Gewicht	
PD-S602	3,9 kg
PD-S502	3,8 kg
Außenabmessungen	420(B) X 286(T) X 110 (H) mm

2. Audioteil

PD-S602

Frequenzgang	2 Hz - 20 kHz
Störspannungsabstand	über 108 dB (EIAJ)
Dynamikumfang	über 96 dB (EIAJ)
Klirrgrad	unter 0,0028 % (EIAJ)
Ausgangsspannung	2,0 V
Gleichlaufschwankungen	Meßgrenze ($\pm 0,001$ % W.PEAK) oder weniger (EIAJ)
Kanäle	2 Kanäle (Stereo)

PD-S502

Frequenzgang	2 Hz - 20 kHz
Störspannungsabstand	über 106 dB (EIAJ)
Dynamikumfang	über 96 dB (EIAJ)
Klirrgrad	unter 0,003 % (EIAJ)
Ausgangsspannung	2,0 V
Gleichlaufschwankungen	Meßgrenze ($\pm 0,001$ % W.PEAK) oder weniger (EIAJ)
Kanäle	2 Kanäle (Stereo)

3. Ausgangsanschlüsse

PD-S602

Audio-Hochpegel-Ausgangsbuchsen (VARIABLE)
Audio-Hochpegel-Ausgangsbuchsen (FIXED)
Lichtleiter-Digital-Ausgangsbuchse
CD-DECK SYNCHRO-Buchse
Kopfhörerbuchse (mit motorbetriebenen Lautstärkereglern)

PD-S502

Audio-Hochpegel-Ausgangsbuchsen
CD-DECK SYNCHRO-Buchse
Kopfhörerbuchse (mit Lautstärkereglern)

4. Funktionen

Grundbedientasten

- PLAY, PAUSE, STOP

Suchfunktionen

- Direkt-Wiedergabe
- Titelsuchlauf
- Manuelle Suche

Hi-Lite Scan (Titelanspielsuchlauf)

Programmierung

- Max. 24 Schritte
- Pause
- Programm-Löschung (einzelne Titel oder alle Titel)

Wiederholungsfunktionen

- Einzeltitel-Wiederholung
- Wiederholung aller Titel
- Programm-Wiederholung
- Zufallswiedergabe-Wiederholung

Zufallswiedergabe (Wiederholung möglich)

Anzeigeumschaltung

- Bisherige Spielzeit, verbleibende Spielzeit (Titel/CD) und gesamte Spielzeit

Schaltuhr-Start

Spitzenpegel-Suche

Compu/Auto Program-Editieren

- Titelauswahl innerhalb der vorgegebenen Zeit.

Display ausgeschaltet

5. Zubehör

- Fernbedienungsgeber 1
- Batterien der Größe AAA/R03 2
- Ausgangskabel 1
- Bedienungsanleitung 1

HINWEIS:

Technische Änderungen zum Zweck der Produktverbesserung ohne Vorankündigung vorbehalten.

Veröffentlicht von Pioneer Electronic Corporation.
Urheberrechtlich geschützt © 1993 Pioneer Electronic Corporation. Alle Rechte vorbehalten.

SPECIFICHE TECNICHE

1. Generalità

Tipo	Sistema audio digitale a compact disc
Alimentazione	C.a. 220 - 240 V, 50/60 Hz
Consumo	15 W
Temperatura di funzionamento	Da 5°C a 35°C
Peso	
PD-S602	3,9 kg
PD-S502	3,8 kg
Dimensioni	420(L) X 286(A) X 110 (P) mm

2. Sezione audio

PD-S602

Risposta in frequenza	Da 2 a 20.000 Hz
Rapporto S/R	Oltre 108 dB (EIAJ)
Gamma dinamica	Oltre 96 dB (EIAJ)
Distorsione armonica	Meno dello 0,0028 % (EIAJ)
Voltaggio di uscita	2,0 V
Wow & Flutter	Limite di misurazione (±0,001% W.PEAK) (EIAJ)
Canali	2 (stereo)

PD-S502

Risposta in frequenza	Da 2 a 20.000 Hz
Rapporto S/R	Oltre 106 dB (EIAJ)
Gamma dinamica	Oltre 96 dB (EIAJ)
Distorsione armonica	Meno dello 0,003% (EIAJ)
Voltaggio di uscita	2,0 V
Wow & Flutter	Limite di misurazione (±0,001% W.PEAK) (EIAJ)
Canali	2 (stereo)

3. Terminali di uscita

PD-S602

Prese di uscita audio (VARIABLE)
Prese di uscita audio (FIXED)
Presse di uscita digitali ottiche
Presse CD-DECK SYNCHRO
Presse per cuffia (con comando del volume mosso a motore)

PD-S502

Presse di uscita audio
Presse CD-DECK SYNCHRO
Presse per cuffia (con comando del volume)

4. Funzioni

Tasti base di funzione

- PLAY, PAUSE, STOP

Funzioni di ricerca

- Riproduzione diretta
- Ricerca brani
- Ricerca manuale

Funzione Hi Lite Scan

Programmazione

- Massimo 24 posizioni
- Pausa
- Cancellazione del programma (singolo brano o tutti i brani)

Funzioni di ripetizione

- Ripetizione di un solo brano
- Ripetizione di tutti i brani
- Ripetizione di un programma
- Ripetizione di riproduzione casuale

Riproduzione casuale (ripetibile)

Commutazione del display

Tempo trascorso, tempo rimanente (brano/disco) e totale

Accensione via timer

Ricerca dei livelli di picco

Programmazione COMPU/AUTO EDIT

Scegliete i brani che trovano posto entro i limiti di tempo dati.

Display off

5. Accessori

- Telecomando 1
- Batterie di formato AAA/R03 a secco 2
- Cavo di uscita 1
- Istruzioni per l'uso 1

NOTA:

I dati tecnici ed il disegno sono soggetti a variazioni senza preavviso.

Publicato da Pioneer Electronic Corporation.
Copyright © 1993 Pioneer Electronic Corporation.
Tutti i diritti riservati.

**[MODEL BESTEMD VOOR EUROPESE
VASTELAND EN OROOT-BRITTANNIE]**

LET OP

Dit produkt bevat een laser-diode van een hogere orde als 1. Om veiligheidsredenen mogen geen panelen worden verwijderd of de ombouw van het apparaat op andere wijze worden geopend.

Op uw CD-speler is het onderstaande waarschuwingslabel aangebracht.

Plaats: achterkant van de CD-speler

**CLASS 1
LASER PRODUCT**

"Dit produkt voldoet aan de radio-ontstoringsvoorschriften van de Richtlijn van de EG Raad (87/308/EEC)".

**DE NETSCHAKELAAR IS IN HET SECUNDAIRE
VOEDINGSCIRCUIT OPGENOMEN. DIT BETEKENT DAT HET
APPARAAT NIET VOLLEDIG VAN HET LICHTNET IS
LOSGEKOPPELD ALS DE NETSCHAKELAAR OP 'STANDBY'
STAAT.**

WAARSCHUWING NETSNOER

Pak het netsnoer beet bij de stekker. Trek de stekker er niet uit door aan het snoer te trekken en trek nooit aan het netsnoer met natte handen aangezien dit kortsluiting of een elektrische schok tot gevolg kan hebben. Plaats geen toestel, meubelstuk o.i.d. op het netsnoer, en klem het niet vast. Maak er nooit een knoop in en en verbind het evenmin met andere snoeren. De netsnoeren dienen zo te worden geleid dat er niet per ongeluk iemand op gaat staan. Een beschadigd netsnoer kan brand of een elektrische schok veroorzaken. Controleer het netsnoer af en toe. Wanneer u de indruk krijgt dat het beschadigd is, dient u bij uw dichtstbijzijnde erkende PIONEER onderhoudscentrum of uw dealer een nieuw snoer te kopen.

Hartelijk dank voor de aanschaf van dit Pioneer produkt.

Lees de gebruiksaanwijzing aandachtig door zodat u het apparaat op de juiste wijze bedient. Bewaar de gebruiksaanwijzing voor het geval u deze in de toekomst nogmaals nodig heeft.

Het is mogelijk dat in bepaalde landen of gebieden de uitvoering van de netstekker en het stopkontakt verschilt van hetgeen in deze gebruiksaanwijzing is afgebeeld. De aansluitmethode en bediening zijn in dergelijke gevallen echter precies hetzelfde.

**[MODELLER FÖR EUROPEISKA
KONTINENTEN OCH ENGLAND]**

Följande varningsetikett finns på CD-spelarens
baksida.

OBSERVERA

Denna apparat innehåller en laserdiod av högre klass än 1. För att inte äventyra säkerheten får du inte ta bort någon del av höljet eller försöka komma in i apparaten på något annat sätt. Överlåt all service till kvalificerad personal.

VIKTIGT:

Apparaten innehåller laser av högre klass än 1. Alla ingrepp i apparaten bör göras av särskilt utbildad personal.

**CLASS 1
LASER PRODUCT**

**STRÖMBRYTAREN ÄR ANSLUTEN TILL TRANS-
FORMATORSEKUNKÄREN OCH AVSKILJER DÄRFÖR INTE
APPARATEN FRÅN NÄTET I BEREDSKAPSLÄGE (STANDBY)**

VAR FÖRSIKTIG MED NÄTSLADDEN

Håll endast i stickkontakten. Dra inte ut kontakten ur el-uttaget genom att hålla i sladden. Rör aldrig kabel eller stickkontakt med våta händer, eftersom detta kan resultera i kortslutning eller elektrisk stöt. Ställ inte apparater eller andra saker, t.ex. möbler, ovanpå nätsladden. Slå inte knutor på kabeln och vira inte ihop den med andra kablar. Dra nätsladdarna så det inte finns risk att man trampar på dem. Om en nätsladd skadas finns det risk för eld eller elektrisk stöt. Kontrollera nätsladden med jämna mellanrum. Om du upptäcker skador på den bör du kontakta din närmaste auktoriserade PIONEER-serviceverkstad eller din återförsäljare och få den utbytt.

Gratulerar till ditt val av denna Pioneer-produkt.

Läs noggrant igenom denna bruksanvisning, så att du lär dig att använda apparaten på rätt sätt. Förvara därefter bruksanvisningen på lämplig plats.

I vissa länder kan nätkabelkontakten och vägguttaget ha en annan utformning än den som visas i bruksanvisningens bilder. Anslutningsmetoden och manövreringen är dock densamma.

[PARA LOS MODELOS EUROPEOS Y DE GRAN BRETAÑA]

PRECAUCIÓN

Este aparato contiene un diodo láser de clase superior a 1. Para mantener la seguridad apropiada, no saque ninguna cubierta ni intente acceder al interior del aparato.

Lleve siempre el aparato a un centro con personal de servicio técnico cualificado.

En su reproductor aparecerá la etiqueta de precaución siguiente.

Ubicación: parte posterior del reproductor.



"Este aparato cumple las normas para Interferencias de Radio establecidas por la Directriz de la CE (87/308/EEC)."

EL INTERRUPTOR DE LA ALIMENTACION ESTA CONECTADO EN SECUNDARIO Y POR LO TANTO NO DESCONECTA AL APARATO DE LA RED CUANDO ESTE EN LA POSICION DE ALIMENTACION EN RESERVA (STANDBY).

PRECAUCIONES CONCERNIENTES A LA MANIPULACIÓN DEL CABLE DE ALIMENTACIÓN

Tome el cable de alimentación por la clavija. No extraiga la clavija tirando del cable. Nunca toque el cable de alimentación cuando sus manos estén mojadas, ya que esto podría causar cortocircuitos o descargas eléctricas. No coloque la unidad, algún mueble, etc., sobre el cable de alimentación. Asegúrese de no hacer nudos en el cable ni de unirlos a otros cables. Los cables de alimentación deberán ser dispuestos de tal forma que la probabilidad de que sean pisados sea mínima. Un cable de alimentación dañado podrá causar incendios o descargas eléctricas. Revise el cable de alimentación está dañado, solicite el reemplazo del mismo al centro de servicio autorizado PIONEER más cercano, o a su distribuidor.

Gracias por la adquisición de este producto Pioneer. Para saber cómo utilizar correctamente su modelo, lea cuidadosamente este manual de instrucciones. Después de haber finalizado su lectura, guárdelo en un lugar seguro para futuras referencias.

En algunos países o regiones, la forma de la clavija de alimentación y de la toma de corriente pueden ser diferentes a la indicada en las ilustraciones explicatorias, sin embargo el método de conexión y operación de la unidad es idéntico.

[PARA MODELOS EUROPEUS E DO REINO UNIDO]

PRECAUÇÃO

Este produto contém um diodo laser de categoria acima de 1. Por motivos de segurança, não remove qualquer tampa e nem tentar ganhar acesso ao interior do produto.

Deixar todos os serviços de manutenção para profissionais qualificados.

A seguinte etiqueta de precaução aparece no seu reproduutor de discos compactos.

Localização: parte posterior do reproduutor de discos compactos



**CLASS 1
LASER PRODUCT**

"Este produto satisfaz às exigências das normas sobre interferências de rádio da Comunidade Económica Europeia (87/308/EEC)."

O INTERRUPTOR DE ENERGIA ESTÁ CONECTADO A UM CIRCUITO SECUNDÁRIO E, ASSIM SENDO, NÃO DESCONECTA O APARELHO DA ALIMENTAÇÃO DE ENERGIA QUANDO NA POSIÇÃO DE PRONTIDÃO (STANDBY).

Agradecemos muitíssimo pela compra deste produto Pioneer. Favor ler as instruções de operação a fim de poder operar o aparelho apropriadamente. Após a leitura das instruções, não esquecer de guardar o manual para futuras consultas. Em alguns países ou regiões, a forma da tomada de força e da saída de força podem diferir dos desenhos explicativos. No entanto, o método de conexão e operação da unidade é igual.

PRECAUÇÕES COM O CABO DE ALIMENTAÇÃO

Manuseie o cabo de alimentação pela ficha. Não retire a ficha da tomada puxando pelo cabo e nunca toque o cabo de alimentação com as mãos molhadas pois isso pode causar um curto circuito ou choque eléctrico. Não coloque a unidade, uma peça da mobília, etc., sobre o cabo de alimentação, ou comprima o mesmo de qualquer forma. Nunca faça um nó no cabo ou amarre-o com outros cabos. Os cabos de alimentação devem ser posicionados de modo a não serem pisados. Um cabo de alimentação danificado pode provocar um incêndio ou um choque eléctrico nas pessoas. Não deixe de verificar o cabo de alimentação de vez em quando. Ao sentir que o mesmo esteja danificado, peça a sua substituição ao centro de assistência técnica autorizado mais próximo da PIONEER ou ao seu representante.

INHOUDSOPGAVE

INFORMATIE BETREFFENDE DEZE	
GEBRUIKSAANWIJZING	52
BEHANDELING VAN DE CD-SPELER	52
AANSLUITINGEN	56
KONTROLEREN VAN DE BIJGELEVERDE	
TOEBEHOREN	60
PLAATSEN VAN DE BATTERIJEN IN DE	
AFSTANDSBEDIENING	60
BENAMING EN FUNKTIE VAN DE	
BEDIENINGSORGANEN	62
BASISBEDIENING	66
DIVERSE FUNKTIES	70
AFSPLEN VAN DE MUZIEKSTUKKEN	
IN EEN GEWENSTE VOLGORDE	78
HANDIGE FUNKTIES VOOR OPNAME	82
VERHELPEN VAN STORINGEN	86
SPECIFIKATIES	90

INFORMATIE BETREFFENDE DEZE GEBRUIKSAANWIJZING

Deze gebruiksaanwijzing is gebaseerd op het PD-S602 model. De aanwijzingen zijn evenwel tevens van toepassing op het PD-S502 model.

Aansluiting van het netsnoer en functies

Afhankelijk van de aansluiting van netsnoer kunnen enkele functies niet worden gebruikt.

Functie	Als het netsnoer op de ongeschakelde netuitgang van een versterker of stopcontact is aangesloten.	Als het netsnoer op de geschakelde netuitgang van een versterker of van een audio-timer is aangesloten.
Timergestuurde weergave	Nee	Ja
Geheugen voor programma	Ja	Nee
Geheugen voor uitgangsniveau	Ja	Nee (PD-S502) Ja (PD-S602)

BEHANDELING VAN DE CD-SPELER

Opstelling

Zet de CD-speler op een goed geventileerde plaats vrij van hoge temperaturen en vochtigheid.

Zet de CD-speler niet op een plaats waar deze blootgesteld staat aan direct zonlicht of de warmte van een verwarming e.d. Buitensporige hitte kan de ombouw en inwendige onderdelen beschadigen. Houd de CD-speler eveneens uit de buurt van vochtige of stoffige plaatsen om een defect of kortsluiting te voorkomen.

Voorzorgsmaatregelen betreffende de opstelling

- Plaats de CD-speler niet op een component dat warm wordt, zoals bijvoorbeeld een versterker.
- Plaats de CD-speler zo ver mogelijk van de tuner en televisie vandaan. Wanneer de CD-speler erg dicht bij dergelijke apparaten staat, kan dit resulteren in ruis of een slechte beeldkwaliteit. Zulke storingen zijn sterker bij gebruik van een binnenantenne voor de tuner of televisie. U kunt de storingen verminderen door een goede buitenantenne te installeren of de CD-speler uit te schakelen.
- Zet dit apparaat op een horizontale ondergrond.

52

<PRE1173>

Du

Reinigen van de CD-speler

Reinig de speler met een zachte droge doek. Voor hardnekkige vlekken dient u een doek te gebruiken die in een oplossing van 1 deel neutraal schoonmaakmiddel op 5 of 6 delen water is gedrenkt. Wring de doek goed uit en veeg het vuil weg. Droog de ombouw van het toestel met een doek. Gebruik geen vluchtige middelen zoals benzine en thinner. Deze middelen tasten de afwerking namelijk aan.

Opbergen van compact discs

Zorg dat de platen niet kromtrekken. Steek de platen altijd in de bijbehorende doosjes en zet deze rechtop. Vermijd het opbergen op plaatsen met hoge temperatuur of vochtigheid, of plaatsen met extreem lage temperatuur.

Reinigen van de CD-lens

Onder normale omstandigheden wordt de pickup-lens van de speler niet erg vuil. Mochten er echter storingen optreden als gevolg van vuil op de lens, neem dan contact op met een erkend PIONEER servicecentrum. Lensreinigers voor CD-spelers zijn in uw audiozaak verkrijgbaar. Let er goed op welk middel u gebruikt, aangezien sommige beschadigen aan de lens kunnen veroorzaken.

Kondensvorming

Als de CD-speler van een koude naar een warme ruimte wordt gebracht of als de temperatuur in de kamer plotseling verhoogd wordt, kan er condens in het inwendige van de CD-speler ontstaan waardoor deze niet meer goed werkt. Mocht dit voorkomen, laat het apparaat dan ongeveer één uur ongebruikt staan of laat de temperatuur in de kamer geleidelijker hoger worden.

Reinigen en behandelen van CD's

- Houd de platen goed schoon door deze regelmatig met een zacht doekje van het midden naar de buitenrand schoon te vegen.
- Als de plaat erg vuil is, kan deze met een zachte doek, bevochtigd met water maar goed uitgewrongen, voorzichtig afgeveegd worden. Verwijder eventuele achtergebleven waterdruppels met een andere droge doek.
- Gebruik op compact discs geen reinigingssprays of antistatische middelen bestemd voor grammofoonplaten. Maak de platen ook nooit met benzine, terpentijn of andere sterke chemische middelen schoon aangezien deze het oppervlak van de plaat kunnen aantasten.
- Met deze CD-speler mogen uitsluitend compact discs gebruikt worden die voorzien zijn van het in de linker afbeelding getoonde merk. (Optische audio digitale discs)
- Let op tijdens het hanteren van de disk de opgenomen kant niet aan te raken (de spiegelachtige kant tegenovergesteld aan het label is de opgenomen kant). Houd de disc bij de rand vast of met een vinger bij de rand en een bij het middengat.
- Plak geen labels of plakband op de kant met het platelabel. Let er ook op het label niet te beschadigen of erop te krassen.
- De plaat draait met hoge snelheid in de CD-speler rond. Gebruik daarom geen beschadigde (kromgetrokken of gebarsten) platen.



OPMERKINGEN:

- Gebruik geen 8 cm CD single adapter voor het plaatsen van een 8 cm CD single.
- Plaats nooit een 8 cm en 12 cm disk tegelijkertijd, daar hierdoor de disks of het toestel kan worden beschadigd. Plaats altijd slechts één disk.

INNEHÅLL

NÅGOT OM BRUKSANVISNINGEN	53
OBSERVERA OM BEHANDLINGEN	53
ANSLUTNINGAR	56
KONTROLLERA MEDFÖLJANDE TILLBEHÖR	60
INSÄTTNING AV BATTERIER I FJÄRRKONTROLLEN	60
DELARNAS NAMN OCH FUNKTIONER	62
GRUNDMANÖVRERING	66
OLIKA MANÖVRERINGAR	70
SPELNING AV ENDAST ÖNSKADE MELODIER	78
BEHÄNDIG FUNKTION VID INSPELNING	82
FELSÖKNING	87
TEKNISKA DATA	91

NÅGOT OM BRUKSANVISNINGEN

Innehållet i denna bruksanvisning är baserat på modellen PD-S602, men bruksanvisningen kan även tillämpas på modellen PD-S502.

Strömkabelns anslutning och apparatens funktioner

Vissa funktioner fungerar eller fungerar inte beroende på strömkabelns anslutning.

Funktion	När strömkabeln är ansluten till ett fränslaget uttag på en förstärkare eller ett vägguttag.	När strömkabeln är ansluten till ett tillslaget uttag på en förstärkare eller audio timer.
Avspelning med Timer	Nej	Ja
Programminne	Ja	Nej
Programminne för utgående signalnivå	Ja	Nej (PD-S502) Ja (PD-S602)

OBSERVERA OM BEHANDLINGEN

Placering

Ställ CD-spelaren på en välventilerad plats, där den inte utsätts för hög temperatur eller luftfuktighet.

Ställ inte CD-spelaren där den kan utsättas för direkt solljus eller värme från element och liknande. Hög värme kan skada både höljat och delarna inne i apparaten. Det finns risk för att apparaten fungerar fel, om den ställs på ett smutsigt eller dammigt ställe.

Observera om placeringen

- Ställ inte CD-spelaren ovanpå värmealstrande apparater som förstärkare el.dyl.
- Placera CD-spelaren så långt bort som möjligt från tuners och TV-apparater. Störningarna är mest framträdande om en inomhusantenn används. Om störningar uppträder skall du sätta upp en utomhusantenn eller slå av strömmen till CD-spelaren.
- Ställ CD-spelaren på en plan yta.

Rengöring av CD-spelaren

Rengör CD-spelaren med en mjuk, torr trasa. När det förekommer fläckar som är svåra att få bort ska trasan doppas i en rengöringslösning som består av 1 del rengöringsmedel och 5-6 delar vatten. Vrid ur trasan ordentligt före rengöringen. Torka sedan av med torr trasa. Använd aldrig flyktiga lösningar såsom bensol eller thinner då dessa medel kan skada ytbehandlingen.

Förvaring av skivorna

Var försiktig så att skivorna inte blir skeva; förvara dem alltid stående lodrätt i sina askar, undvik platser med hög temperatur och hög luftfuktighet samt extremt låga temperaturer.

Linsrengörare för CD-spelare

CD-spelarens picku-plins skall inte bli smutsig vid normal användning, men om den av någon anledning börjar fungera fel på grund av nedsmutsning, skall du kontakta närmaste auktoriserade Pioneer-serviceverkstad. Det finns linsrengörare för CD-spelare i fackhandeln, men du skall vara mycket försiktig när sådana används, därför att vissa av dem kan skada linsen.

Kondens

Om CD-spelaren flyttas från en kall omgivning in till ett varmt rum, eller om temperaturen i rummet höjs snabbt och kraftigt, kan kondens bildas inne i CD-spelaren, vilket försämrar dess prestanda. I fall som dessa skall du låta CD-spelaren stå oanvänd i omkring en timme, eller höja rumstemperaturen sakta.

Rengöring och hantering av CD-skivor

- Håll därför alltid dina skivor rena genom att försiktigt torka av dem med en mjuk trasa. Rengör från centrum och rakt utåt mot skivans ytterkant.
- Om en skiva blir mycket smutsig skall du fukta en mjuk trasa i vatten, vrida ur den ordentligt och försiktigt torka bort smutsen. Torka därefter noggrant bort alla kvarvarande vattendroppar med en annan mjuk och torr trasa.
- Använd aldrig vanliga skivrengöringsmedel eller sprayer mot statisk elektricitet. Rengör inte heller skivorna med bensin, thinner eller andra lättflyktiga vätskor, därför att sådana kan skada skivytan.
- Till denna CD-spelare skall du endast använda skivor med bredvidstående märkning. (Optiska digitalljuddskivor.)
- Rör aldrig vid sidan med inspelningar på skivan (den regnbågsfärgade sidan motsatt etikettsidan). Fatta alltid i kanterna eller i ena kanten och centrumhålet.
- Sätt inte fast etiketter eller tejp på etikettsidan. Du får heller inte repa eller skada etiketten.
- Skivorna roterar med mycket hög hastighet inne i CD-spelaren. Använd därför inte skadade (spräckta eller skeva) skivor.



OBSERVERA:

- Använd aldrig en skivtillsats vid spelning av 8 cm CD-singlar.
- Sätt bara i en skiva åt gången. Sätt aldrig en 8 cm och en 12 cm skiva ovanpå varandra då det kan skada både skivorna och CD-spelaren.

ÍNDICE

NOTAS SOBRE LA MANIPULACIÓN	54
PRECAUCIONES RELATIVAS AL MANEJO	54
CONEXIONES	57
CONFIRMACIÓN DE LOS ACCESORIOS	61
INSERCIÓN DE LAS PILAS EN EL MANDO A DISTANCIA	61
NOMBRES Y FUNCIONES DE LOS CONTROLES	63
FUNCIONAMIENTO BÁSICO	67
DIVERSAS OPERACIONES	71
PARA REPRODUCIR SOLAMENTE LAS MELODÍAS DESEADOS	79
CONVENIENTE OPERACION DE GRABACION	83
SOLUCIÓN DE PROBLEMAS	88
ESPECIFICACIONES	92

NOTAS SOBRE LA MANIPULACIÓN

El contenido de este manual de instrucciones se basa en el modelo PD-S602, pero puede aplicarse también al modelo PD-S502.

Conexión del cable de alimentación de CA y funciones

Dependiendo de la conexión del cable de alimentación de CA, algunas funciones no podrán realizarse

Función	Cuando el cable de alimentación de CA esté conectado a la toma sin conmutador de un amplificador, o tomacorrientes de la pared	Cuando el cable de alimentación de CA esté conectado a la toma con conmutador de un amplificador o temporizador de audio.
Reproducción con temporizador	No	Sí
Memoria de programa	Sí	No
Memoria de nivel de salida	Sí	No (PD-S502) Sí (PD-S602)

PRECAUCIONES RELATIVAS AL MANEJO

Ubicación

Instale el reproductor en un lugar bien ventilado, donde no quede expuesto a gran temperatura ni humedad.

No instale el reproductor en un lugar expuesto a los rayos directos del sol, ni cerca de estufas o radiadores. El calor excesivo puede dañar la caja y los componentes internos.

Además, la instalación en un ambiente húmedo o polvoriento puede resultar en mal funcionamiento o accidentes.

Pecauciones relativas a la instalación

- Evite colocar el reproductor sobre aparatos que generen calor como, por ejemplo, amplificadores.
- Instale este reproductor de discos compactos lo más alejado posible de sintonizadores y aparatos de TV. Tal ruido puede ser especialmente notable cuando se emplee una antena interior. En tal caso, utilice una antena exterior, o desconecte la alimentación del reproductor de discos compactos.
- Coloque este aparato sobre una superficie plana.

Limpeza del reproductor

Limpe el reproductor con un paño suave y seco. Para las manchas difíciles de quitar, humedezca un paño suave en una solución compuesta de 5 partes de detergente suave y 6 partes de agua, escúrralo bien y luego quite la suciedad.

Pase finalmente un paño seco para secar la superficie. No utilice líquidos volátiles, como bencina y diluyentes de pintura, porque estropeará el aparato.

Almacenamiento de los discos

Tenga cuidado de que no se alabeen; guárdelos siempre verticalmente en sus cajas, evitando lugares muy cálidos o de gran humedad, o de temperatura extremadamente baja.

Limpiador de lentes de reproductores de discos compactos

Las lentes del fonocaptor del reproductor no deben ensuciarse durante la reproducción normal, pero si por alguna que otra razón funciona mal debido a suciedad, lea la sección sobre solución de consulte al centro de servicio técnico PIONEER autorizado más cercano. Los limpiadores de lentes para reproductores de discos compactos están disponibles en las tiendas del ramo, pero debe tenerse mucho cuidado en su empleo porque algunos productos pueden causar daños en las lentes.

Condensación

Cuando el reproductor se desplaza de un lugar frío a otro cálido, o cuando la temperatura de la sala aumenta repentinamente, puede condensarse humedad en el interior, y es posible que el reproductor no rinda al máximo. En tal caso, deje el reproductor en reposo durante una hora o aumente gradualmente la temperatura de la sala.

Limpeza de discos y manipulación de discos compactos

- Mantenga siempre los discos limpios frotándolos suavemente con un paño suave desde el centro hacia la periferia.
- Si un disco se ensucia demasiado, humedezca un paño suave en agua y, después de escurrirlo bien, limpie suavemente la suciedad, y después seque bien las gotas de agua con otro paño suave y seco.
- No emplee rociadores para limpieza de discos convencionales ni agentes antiestáticos. Además, no limpie nunca los discos con bencina, diluidor de pintura, ni ningún otro disolvente volátil, ya que podría dañar la superficie de los discos.
- Con este reproductor, emplee discos que tengan la marca mostrada en la figura izquierda. (Discos audiodigitales ópticos.)
- Cuando manipule discos no toque las superficies de las señales (el lado con los colores del arco iris, el lado opuesto al de la etiqueta). Sujételos por los bordes, o por un borde y su orificio central.
- No pegue etiquetas ni cintas en la superficie de la etiqueta central. Además, no raye ni dañe dicha etiqueta.
- Los discos giran a gran velocidad dentro del reproductor. No emplee discos dañados (rajados o alabeados).

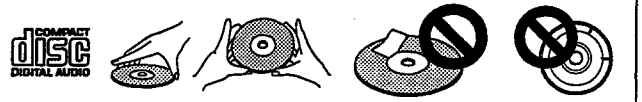

NOTAS:

- Cuando coloque un disco compacto sencillo de 8 cm, no utilice un adaptador para discos compactos sencillos de 8 cm.
- Nunca trate de colocar discos de 8 y 12 cm juntos porque éstos podrían estropearse o podrían producirse averías. Introduzca solamente un disco cada vez.

ÍNDICE

ÁCERCA DESTAS INSTRUÇÕES	55
PRECAUÇÕES NO MANEJO	55
CONEXÕES	57
VERIFICAR OS ACESSÓRIOS FORNECIDOS	61
INSTALAÇÃO DAS PILHAS NA UNIDADE DE	
CONTROLO REMOTO	61
DENOMINAÇÕES E FUNÇÕES	63
OPERAÇÕES BÁSICAS	67
OUTRAS OPERAÇÕES	71
REPRODUÇÃO SOMENTE DE FAIXAS DESEJADOS	79
CONVENIENTES FUNÇÕES DE GRAVAÇÃO	83
DETECÇÃO DE DEFEITOS	89
ESPECIFICAÇÕES	93

ÁCERCA DESTAS INSTRUÇÕES

O conteúdo deste Manual de instruções baseia-se no modelo PD-S602, mas também se aplica ao modelo PD-S502.

Conexão do cabo de alimentação de corrente alternada e funções possíveis

Algumas funções não são possíveis dependendo da conexão do cabo de alimentação de corrente alternada.

Função	Quando o cabo de alimentação está conectado à saída não comutável de um amplificador ou a uma tomada de parede	Quando o cabo de alimentação está conectado à saída comutável de um amplificador ou programador horário
Reprodução com programação horária	Não	Sim
Memória de programação	Sim	Não
Memória de nível de saída	Sim	Não (PD-S502) Sim (PD-S602)

PRECAUÇÕES NO MANEJO

Localização

Instalar o reprodutor de disco compactos em um local bem ventilado onde não fique exposto a altas temperaturas e à humidade.

Não instalar o reprodutor em um local exposto à luz solar directa ou perto de aquecedores. O calor excessivo pode danificar os componentes internos e a própria unidade. Do mesmo modo, a instalação do reprodutor em um ambiente úmido ou poeirento pode causar defeitos ou acidentes.

Precuções na instalação

- Evitar colocar o aparelho sobre fontes geradoras de calor, tais como amplificadores.
- Instalar o reprodutor de discos compactos o mais longe possível de sintonizadores e televisores. Tais ruídos são notados especialmente quando se usa uma antena interna. Em tais casos, deve-se empregar uma antena externa ou desligar a alimentação do reprodutor de discos compactos.
- Recomenda-se instalar este aparelho sobre uma superfície plana.

Limpeza do aparelho

Para a limpeza do aparelho, deve-se utilizar um pano macio e seco. Caso haja muita sujeira, humedecer um pano macio em uma solução de detergente suave, diluindo uma parte de detergente em cinco ou seis partes de água e torcendo bem o pano antes de remover a sujeira acumulada. Empregar um pano seco para secar a superfície do aparelho. Não utilizar agentes voláteis tais como benzina ou solvente pois estes podem danificar o aparelho.

Armazenamento de discos

Portanto, deve-se tomar cuidado para que não empenem, guardando-os sempre em suas caixas dispostas verticalmente, evitando lugares úmidos e temperaturas extremamente altas ou baixas.

Limpeza das lentes do CD

As lentes de leitura do reprodutor não se costumam sujar em condições normais, mas se por alguma razão detectar um mau funcionamento devido a sujidade, entre em a secção de detecção de avarias, antes de entrar em contacto com o centro de serviços PIONEER mais próximo. Existem disponíveis no mercado produtos de limpeza para aparelhos CD. Deve no entanto tomar cuidado na sua utilização, uma vez que estes podem danificar as lentes.

Condensação

Ao levar o reprodutor de discos compactos de um ambiente frio para um recinto mais quente, ou quando a temperatura do local aumenta repentinamente, pode haver formação de condensação no interior do aparelho. Em tal caso, o reprodutor não poderá apresentar seu rendimento máximo. Assim sendo, deve-se deixar o aparelho desligado durante cerca de uma hora no ambiente para o qual foi trazido, ou elevar a temperatura da sala gradativamente.

Limpeza de discos e manipulação de discos compactos

- Os discos devem ser sempre mantidos limpos, passando suavemente um pano macio de dentro para fora.
- Se um disco ficar muito sujo, depois de molhar um pano macio em água e torcê-lo bem, limpar a sujeira suavemente e, então, remover toda a humidade por meio de outro pano macio e seco.
- Não utilizar atomizadores de limpar discos com agentes antiestáticos nos discos. Nunca limpar os discos com benzina ou outros solventes voláteis pois podem danificar a superfície do disco.
- Utilizar somente discos que tenham a marca que está indicada abaixo, à esquerda (discos ópticos audiodigitais).
- Ao manusear discos, tomar cuidado para não tocar em suas superfícies de reprodução (com um reflexo de arco-íris, oposto ao lado que leva o rótulo). Os discos devem ser segurados pelas bordas ou pela borda e pelo orifício central.
- Não afixar indicações nem fita adesiva em cima do rótulo. Além disso, deve-se tomar cuidado para não arranhar o disco nem danificar o rótulo.
- Os discos giram a alta velocidade dentro do reprodutor. Não se deve utilizar discos defeituosos (rachados ou empenados).

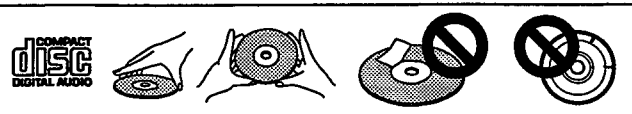

OBSERVAÇÕES:

- Ao utilizar um disco compacto digital simples de 8 centímetros, não empregar o conector para disco compacto digital simples de 8 centímetros.
- Nunca tentar colocar discos de 8 e 12 centímetros junto pois isto pode causar danos aos discos e mau funcionamento ao aparelho. Sempre utilizar um só disco de cada vez.

AANSLUITINGEN

ANSLUTNINGAR

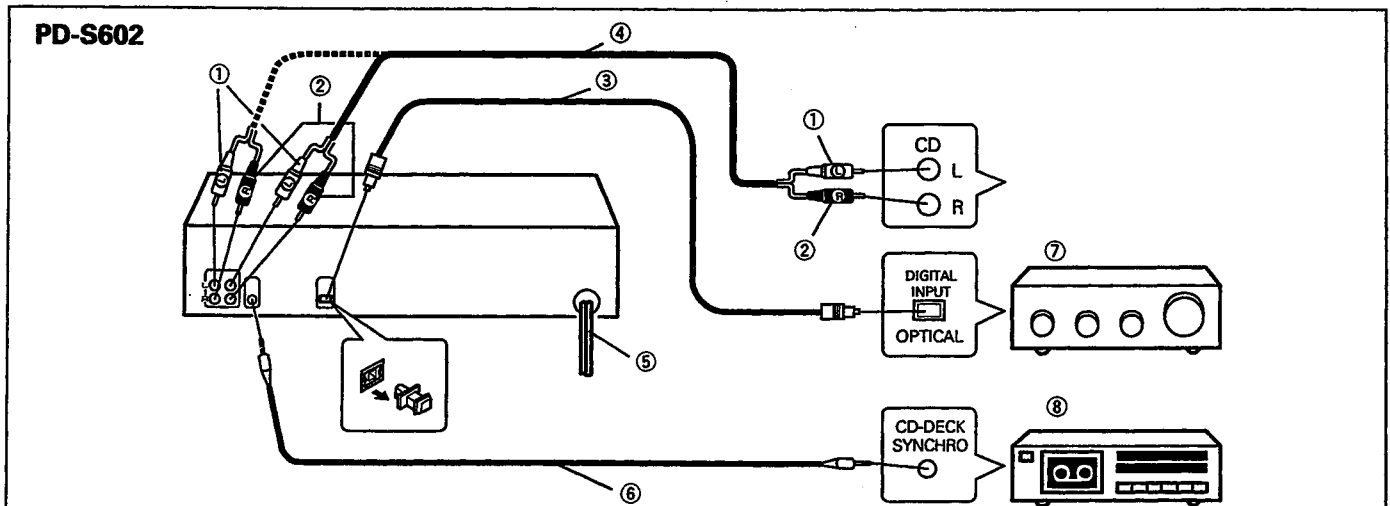

- Schakel alle componenten uit alvorens te beginnen met het maken van aansluitingen.

- ① Wit
- ② Rood
- ③ Glasvezelkabel
- ④ Uitgangskabel
- ⑤ Netsnoer
- ⑥ CD-DECK SYNCHRO snoer
- ⑦ Stereo versterker
- ⑧ Cassettedek

AANSLUITEN VAN DE UITGANGSKABEL:

Verbind de LINE OUT-aansluitingen van dit apparaat met de ingangsaansluitingen (CD of AUX) van de versterker. Steek de witte stekkers in de linkerkanal (L) aansluitingen en de rode stekkers in de rechterkanal (R) aansluitingen.

- Sluit dit apparaat niet op de PHONO-aansluitingen van de versterker aan. Dit zal namelijk resulteren in vervorming en een foutief functioneren.

[Alleen PD-S602]

Dit apparaat is voorzien van twee paar uitgangsaansluitingen: VARIABLE (variabel niveau) en FIXED (vast niveau). Verbind de juiste aansluitingen met de INPUT-aansluitingen van de versterker. Beide paren aansluitingen kunnen ook gebruikt worden om de speler gelijktijdig op twee stereo versterkers aan te sluiten.

- Bij gebruik van de VARIABLE-aansluitingen: In dit geval kan het geluidsniveau ingesteld worden met de PHONES/LINE LEVEL-regelaar of met de OUTPUT LEVEL-toetsen op de afstandsbediening.
- Bij gebruik van de FIXED-aansluitingen: In dit geval kan het geluidsniveau niet ingesteld worden (het niveau ligt vast). De PHONES/LINE LEVEL-regelaar en de OUTPUT LEVEL-toetsen op de afstandsbediening werken niet.

AANSLUITEN VAN DE GLASVEZELKABEL

(Alleen met de PD-S602):

Dit toestel kan op een versterker voorzien van een optische digitale aansluiting worden aangesloten. De optische glasvezelkabel is niet bij dit toestel bijgeleverd. Schaf een los verkrijgbare optische glasvezelkabel aan voor het verbinden van de optische digitale aansluitingen.

OPMERKINGEN:

- Er is mogelijk geen geluidswaergave indien de optische verbindingen met een versterker zijn gemaakt die verschillende optische signaalstandaarden heeft.
- Het volume kan niet worden geregeld indien een digitale uitgangsaansluiting wordt gebruikt.

1. Verwijder het beschermkapje van de OPTICAL DIGITAL OUT aansluiting van dit toestel.
2. Sluit de OPTICAL DIGITAL OUT aansluiting van dit toestel met een optische glasvezelkabel op de optische digitale ingangsaansluiting van de versterker aan.
- Stel de stekker van de optische glasvezelkabel op één lijn met de optische digitale aansluiting en steek de stekker vervolgens stevig in.

- Kontrollera att strömmen till samtliga apparater är avstängd innan du börjar anslutningen.

- ① Vit
- ② Röd
- ③ Optisk fiberkabel
- ④ Utgångsledning
- ⑤ Nätkabel
- ⑥ CD-DECK SYNCHRO-ledning
- ⑦ Stereoförstärkare
- ⑧ Kassettdeck

ANSLUTNING AV UTGÅNGSLEDNINGEN:

Anslut mellan utgången LINE OUT på CD-spelaren och ingången (CD eller AUX) på förstärkaren. Var noga med att ansluta de vita kontaktarna till vänster (L) uttag och de röda kontaktarna till höger (R) uttag.

- Var noga med att inte ansluta denna CD-spelare till förstärkarens PHONO-ingång. Då förvrängs ljudet och normal skivspelning är inte möjlig.

[Endast PD-S602]

CD-spelaren har två par utgångar för att erbjuda varierbara (VARIABLE) och fasta (FIXED) utgångsnivåer. Anslut mellan önskade uttag och ingångarna (INPUT) på förstärkaren.

Du kan också använda de två paren för att ansluta CD-spelaren till två stereoförstärkare samtidigt.

- När VARIABLE-uttagen används: Ljudnivån kan regleras med PHONES/LINE LEVEL-kontrollen på CD-spelaren eller OUTPUT LEVEL-knapparna på fjärrkontrollen.
- När FIXED-uttagen används: Ljudnivån är fast; PHONES/LINE LEVEL-kontrollen eller OUTPUT LEVEL-knapparna kan inte påverka den.

ANSLUTNING AV DEN OPTISKA FIBERKABELN

(enbart PD-S602):

CD-spelaren kan anslutas till en förstärkare som är försedd med en digital kontakt. Den optiska fiberkabeln medföljer inte denna enhet. Använd en separat inköpt optisk fiberkabel för att utföra anslutning till de optiska digitala kontaktarna.

OBSERVERA:

- Det kan hända att ljudet inte återges om de optiska anslutningarna gjorts till en förstärkare med en annan optisk signalstandard.
- Volymreglering kan inte göras när en digitalutgång används.

1. Ta av kontaktskyddet på CD-spelarens uttag OPTICAL DIGITAL OUT.
2. Använd en optisk fiberkabel för att ansluta OPTICAL DIGITAL OUT på CD-spelaren till förstärkarens optiska digitala ingång.
- Placera pluggen på den optiska fiberkabeln rakt framför den optiska digitala kontakten och tryck in den så långt det går.

CONEXIONES

CONEXÕES

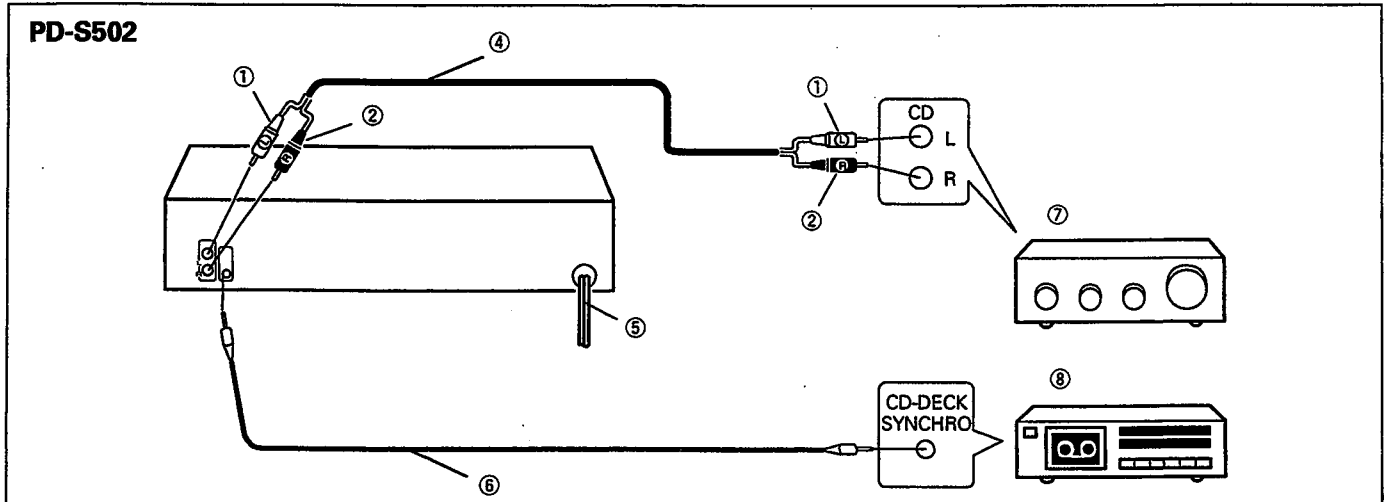

- Asegúrese de que todos los componentes estén apagados antes de hacer las conexiones.

- | | |
|-------------------------|-------------------------|
| ① Blanco | ② Rojo |
| ③ Cable de fibra óptica | ④ Cable de salida |
| ⑤ Cable de alimentación | ⑥ Cable CD-DECK SYNCHRO |
| ⑦ Amplificador estéreo | ⑧ Grabadora de cassetes |

CONEXIÓN DEL CABLE DE SALIDA:

Conecte las tomas LINE OUT de este aparato a las tomas de entrada (CD o AUX) del amplificador. Cerciérese de que los enchufes blancos estén conectados a las tomas izquierdas (L) y los enchufes rojos a las tomas derechas (R).

- Cerciérese de no conectar este aparato a las tomas PHONO del amplificador porque el sonido se distorsionará y no podrá obtenerse una reproducción normal.

[Sólo PD-S602]

Esta unidad está equipada con dos juegos de conectores de salida para proporcionar los niveles de salida VARIABLE y FIXED. Conecte el juego apropiado de conectores en los conectores INPUT del amplificador. Los dos juegos de conectores también se pueden utilizar para conectar el reproductor simultáneamente a dos amplificadores estéreo.

- Cuando se utilicen los conectores VARIABLE: El nivel de salida de sonido se puede ajustar usando el control PHONES/LINE LEVEL o los botones OUTPUT LEVEL del controlador remoto.
- Cuando se utilice el terminal FIXED: El nivel de salida del sonido permanece fijo; el control PHONES/LINE LEVEL y los botones OUTPUT LEVEL del controlador remoto no tienen efecto.

CONEXIÓN DEL CABLE DE FIBRA ÓPTICA (PD-S602 solamente):

Este aparato puede conectarse a un amplificador equipado con una toma digital óptica. El cable de fibra óptica no se suministra con este aparato. Utilice un cable de fibra óptica vendido por separado para hacer las conexiones a la toma digital óptica.

NOTAS:

- No puede producirse sonido si las conexiones ópticas se han hecho a un amplificador que tiene diferentes normas de señales ópticas.
 - No es posible controlar el volumen cuando se utiliza un conector de salida digital.
1. Quite la tapa de protección contra el polvo de la toma OPTICAL DIGITAL OUT de este aparato.
 2. Utilice un cable de fibra óptica para conectar la toma OPTICAL DIGITAL OUT de este aparato a la toma de entrada digital óptica del amplificador.
 - Alinee el enchufe del cable de fibra óptica con la toma digital óptica e insértelo firmemente para hacer una buena conexión.

- Confirmar que todos os componentes estão desligados antes de fazer as conexões.

- | | |
|------------------------|------------------------|
| ① Branco | ② Encarnado |
| ③ Cabo de fibra óptica | ④ Cabo de saída |
| ⑤ Cabo de alimentação | ⑥ Cabo CD-DECK SYNCHRO |
| ⑦ Amplificador estéreo | ⑧ Gravador de cassetes |

LIGAÇÃO DO CABO DE SAÍDA:

Conectar as tomadas LINE OUT deste aparelho às tomadas de entrada (CD ou AUX) do amplificador. Confirmar que os conectores brancos estão conectados às tomadas esquerdas (L) e os vermelhos às tomadas direitas (R).

- Não conectar este aparelho às tomadas PHONO do amplificador pois, caso contrário, o som será distorcido e a operação de reprodução normal não será possível.

[Apenas PD-S602]

Esta unidade está equipada com dois jogos de terminais de saída, para fornecer níveis de saída variável (VARIABLE) e fixo (FIXED). Ligue o jogo de terminais apropriado aos terminais de entrada do amplificador. Os dois jogos de terminais podem também ser utilizados para ligar simultaneamente o reprodutor a dois amplificadores estéreo.

- Quando utilizar os terminais VARIABLE: O nível de saída de som pode ser ajustado utilizando o controlo PHONES/LINE LEVEL ou as teclas OUTPUT LEVEL da unidade de controlo remoto.
- Quando utilizar os terminais FIXED: O nível de saída de som mantém-se fixo. O controlo PHONES/LINE LEVEL e as teclas OUTPUT LEVEL da unidade de controlo remoto não produzem efeito.

LIGAÇÃO DO CABO DE FIBRA ÓPTICA (somente PD-S602):

Este aparelho pode ser conectado a um amplificador provido com tomada digital óptica. O cabo de fibra óptica não é fornecido com este aparelho. Assim sendo, deve-se adquirir um cabo de fibra óptica para fazer as conexões óptico-digitais.

OBSERVAÇÕES:

- Pode acontecer de nenhum som ser reproduzido caso as conexões ópticas sejam feitas com um aplicador cujos padrões de sinal óptico sejam diferentes.
 - Não é possível controlar o volume sonoro quando um conector de saída digital é utilizado.
1. Remover a tampa protectora contra pó da tomada de saída óptica digital (OPTICAL DIGITAL OUT).
 2. Utilizar um cabo de fibra óptica para conectar a saída óptica digital (OPTICAL DIGITAL OUT) deste aparelho à entrada óptica digital do amplificador.
 - Alinhar o conector do cabo de fibra óptica com a tomada óptica digital e inserir o conector completamente de forma a assegurar uma conexão firme.

AANSLUITINGEN

Voorzorgsmaatregelen aangaande optische glasvezelkabels

- Steek de stekker van de optische glasvezelkabel geheel in de aansluiting.
- Vouw de kabel niet en breng er geen strakke lussen in aan. Gebruik een spoel met een diameter van minimaal 15 cm voor het oprollen van de kabel.
- Gebruik een optische glasvezelkabel met een lengte van maximaal 3 meter.
- Bescherm de kabel tegen stof en scherpe voorwerpen.
- Houd het beschermkapje altijd op de aansluiting indien u geen gebruik maakt van de optische digitale aansluiting.

CD-Deck synchro-functie

Bij gebruik van een Pioneer cassettedeck voorzien van een CD-Deck synchro-functie dienen de CD-DECK SYNCHRO-aansluitingen van de CD-speler en het cassettedeck met elkaar te worden verbonden. Met de synchro-opnamefunctie kan het opnemen tussen speler en cassettedeck synchroon worden uitgevoerd.

- Raadpleeg de gebruiksaanwijzing van het cassettedeck voor verdere details betreffende de aansluitingen en bediening.
- Het CD-DECK SYNCHRO snoer wordt niet bij de CD-speler geleverd.

OPMERKING:

Voor gebruik van de CD-DECK SYNCHRO functie voor synchroon-opname dient de normale uitgangskabel op de stereo versterker te worden aangesloten.

AANSLUITEN VAN HET NETSNOER:

Steek de stekker van het netsnoer in een stopcontact. (Zie verder de paragraaf "Aansluiting van het netsnoer en functies" op blz. 52).

- Steek de stekkers stevig in de aansluitbussen en het stopcontact.

ANSLUTNINGAR

Att observera angående optiska fiberkablar

- För in pluggarna på fiberkabeln i kontakterna så långt det går.
- Var noga med att inte böja eller vika kabeln. Kom ihåg att diametern på rullen måste vara minst 15 cm när kabeln rullas ihop för förvaring.
- Använd en optisk fiberkabel som är högst 3 m lång.
- Skydda pluggarna på kabeln mot repor och damm.
- Låt alltid kontaktskyddet sitta i kontakten när en optisk fiberkabel inte är ansluten.

Funktion för synkrokopiering CD-DECK

Om du har ett Pioneer kassettdäck med funktionen för synkrokopiering från CD-spelare till kassettdäck, skall du ansluta mellan CD-DECK SYNCHRO på CD-spelaren och kassettdäcket. Då kan du utföra synkroniserad kopiering från CD-spelaren till kassettdäcket.

- Se kassettdäckets bruksanvisning för ytterligare upplysningar om anslutning och manövrering.
- CD-DECK SYNCHRO-ledningen medföljer inte CD-spelaren.

OBSERVERA:

För att kunna utföra synkroniserad inspelning (funktionen CD-DECK SYNCHRO) måste den normala utgångskabeln anslutas till stereoförstärkaren.

ANSLUTNING AV NÄTKABELN:

Anslut nätkabeln till ett vanligt vägguttag eller till växelströmsuttaget på din förstärkare.

(Se avsnittet "Strömkabelns anslutning och apparatens funktioner" på sidan 53.)

- Kontrollera att kontakterna har satts in helt i både uttagen på apparaten och i vägguttaget.

CONEXIONES

Precauciones relacionadas con la utilización de cables de fibra óptica

- Inserte completamente los enchufes del cable de fibra óptica en las tomas.
- Tenga cuidado para no retorcer el cable. Cuando bobine un cable de fibra óptica, procure que el diámetro del cable bobinado sea de 15 cm o más.
- Utilice un cable de fibra óptica de 3 m o menos.
- Proteja los enchufes del cable de fibra óptica para que no se rayen ni les afecte el polvo.
- Cuando el aparato no esté conectado mediante un cable de fibra óptica, no se olvide de poner las tapas protectoras contra el polvo en la toma de salida digital óptica.

Función de sincronización del reproductor de discos compactos y magnetófono

Si usted dispone de un magnetófono Pioneer con función de sincronización de reproductor de discos compactos y magnetófono, conecte las tomas de CD•DECK SYNCHRO del reproductor de discos compactos y del magnetófono. Con esta función podrá realizar la grabación sincronizada entre el reproductor de discos compactos y el magnetófono.

- Para obtener más detalles sobre las conexiones y la operación, consulte el manual de instrucciones suministrado con el magnetófono.
- El cable de sincronización de reproductor de discos compactos y deck no se suministra con el reproductor de discos compactos.

NOTA:

Para activar la función de grabación CD-DECK SYNCHRO, el cable de salida normal debe conectarse a un amplificador estéreo.

CONEXIÓN DEL CABLE DE ALIMENTACIÓN:

Conecte el cable de la alimentación a una toma de CA del hogar. (Vea la sección "Conexión del cable de alimentación de CA y funciones" en la página 54.)

- Cerciórese de que los enchufes estén firmemente insertados en las tomas, incluida la de CA de la pared.

CONEXÕES

Precauções relativas à utilização de cabos de fibra óptica

- Insertar os conectores dos cabos de fibra óptica firmemente nas tomadas.
- Tomar cuidado para não dobrar ou amassar o cabo. Ao enrolar um cabo de fibra óptica para guardá-lo, certificar-se que o diâmetro de enrolamento é de pelo menos 15 centímetros.
- Utilizar um cabo de fibra óptica com comprimento máximo de três metros.
- Proteger os conectores do cabo de fibra óptica contra arranhamento e pó.
- Quando a unidade não está conectada através de um cabo de fibra óptica, certificar-se de manter a tampa protectora contra pó sempre sobre a tomada de saída óptica digital.

Função de sincronização entre o reproductor de discos compactos digitais e a unidade magnetofónica

Caso se disponha de uma unidade magnetofónica Pioneer com função de sincronização entre o reproductor de discos compactos digitais e a unidade magnetofónica, conectar as tomadas de sincronização do reproductor (CD•DECK SYNCHRO) de discos compactos digitais com as da unidade magnetofónica.

- Para maiores detalhes sobre as conexões a serem feitas e a operação em si, referir-se ao manual de instruções fornecido com a unidade magnetofónica.
- O cabo de sincronização entre o reproductor de discos compactos digitais e a unidade magnetofónica não é fornecido juntamente com o reproductor de discos compactos digitais.

OBSERVAÇÃO:

Para poder activar a função de gravação sincronizada entre o reproductor de discos compactos digitais e a unidade magnetofónica, o cabo de saída normal deve ser conectado ao amplificador estereofónico.

LIGAÇÃO DO CABO DE ALIMENTAÇÃO:

Conectar o cabo de alimentação a uma tomada de parede de corrente alternada. (Consulte a secção "Conexão do cabo de alimentação de corrente alternada e funções possíveis" na página 55.)

- Confirmar que os conectores estão bem encaixados nas tomadas a ficha do cabo de alimentação na tomada de parede.

KONTROLEREN VAN DE BIJGELEVERDE TOEBEHOREN

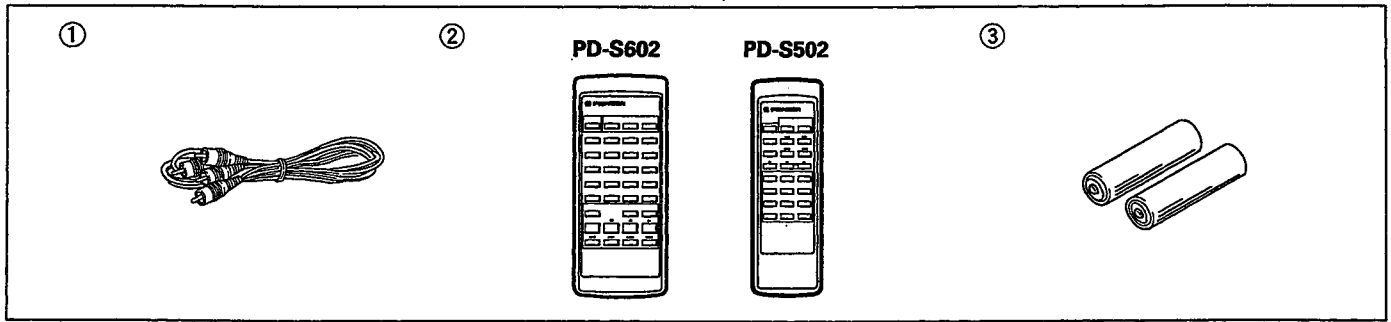

- ① Uitgangssnoer x 1
- ② Afstandsbediening x 1
- ③ AAA/R03 batterijen x 2

KONTROLLEREN MEDFÖLJANDE TILLBEHÖR

- ① 1. st utgångsledning
- ② 1 st. fjärrkontroll
- ③ 2 st. AAA/R03-batterier

PLAATSEN VAN DE BATTERIJEN IN DE AFSTANDBEDIENING

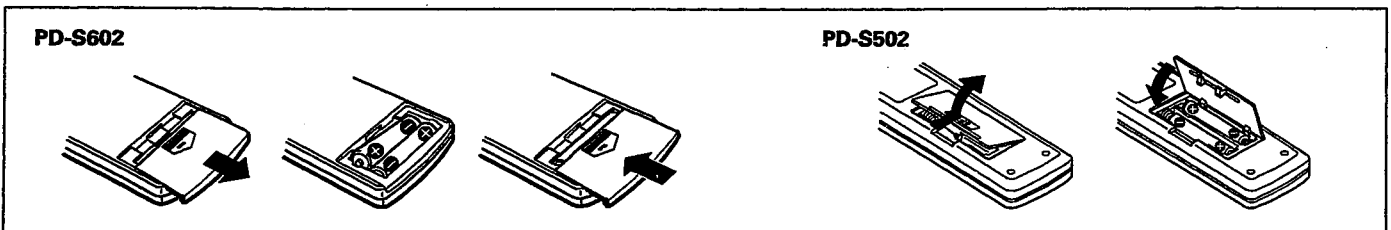

Maak het deksel van de batterijhouder aan de achterkant van de afstandsbediening open. Plaats de batterijen met de plus (+) en min (-) naar de juiste kant gericht.

OPMERKINGEN

- *Neem de batterijen uit de afstandsbediening wanneer u deze voor langere tijd (een maand of langer) niet denkt te gebruiken. Dit om lekkage van de batterijen te voorkomen. Mochten de batterijen gaan lekken, maak dan eerst de batterijhouder goed schoon en vervang de batterijen daarna door verse.*
- *Leg geen boeken of andere voorwerpen op de afstandsbediening aangezien in dat geval de toetsen ingedrukt worden waardoor de batterijen sneller leeg lopen.*

Een verkeerd gebruik van de batterijen kan resulteren in lekkage of barsten. Neem de volgende veiligheidspunten in acht:

- A. Steek de batterijen in de batterijhouder overeenkomstig de plus (+) en min (-) tekens die zijn aangegeven in de batterijhouder.
- B. Gebruik nooit gelijktijdig een nieuwe en een oude batterij.
- C. Afhankelijk van de fabrikant is het mogelijk dat batterijen van hetzelfde formaat een verschillende spanning bezitten. Gebruik daarom geen batterijen van verschillende fabrikanten door elkaar.

INSÄTTNING AV BATTERIER I FJÄRRKONTROLLEN

Öppna batterifackslocket på fjärrkontrollens baksida och sätt in batterierna med (+) och (-) åt rätt håll.

OBSERVERA:

- *För att förhindra batteriläckage skall du ta bort batterierna när fjärrkontrollen inte skall användas under en längre tid (en månad eller mer). Om batterisyra ändå läcker ut, skall du noggrant torka bort all syra och sätta in nya batterier.*
- *Låt inte böcker och liknande ligga ovanpå fjärrkontrollen. Om knapparna hålls nedtryckta kontinuerligt, töms batterierna snabbt.*

Felaktig användning av batterier kan leda till att de börjar läcka eller spricker. Följ alltid följande anvisningar:

- A. Sätt alltid in batterierna med den positiva (+) och den negativa (-) polen åt det håll som visas inne i batterifacket.
- B. Blanda aldrig nya och använda batterier.
- C. Batterier av samma storlek, men av olika fabrikat, kan ha olika spänning. Blanda därför inte olika fabrikat av batterier.

CONFIRMACIÓN DE LOS ACCESORIOS

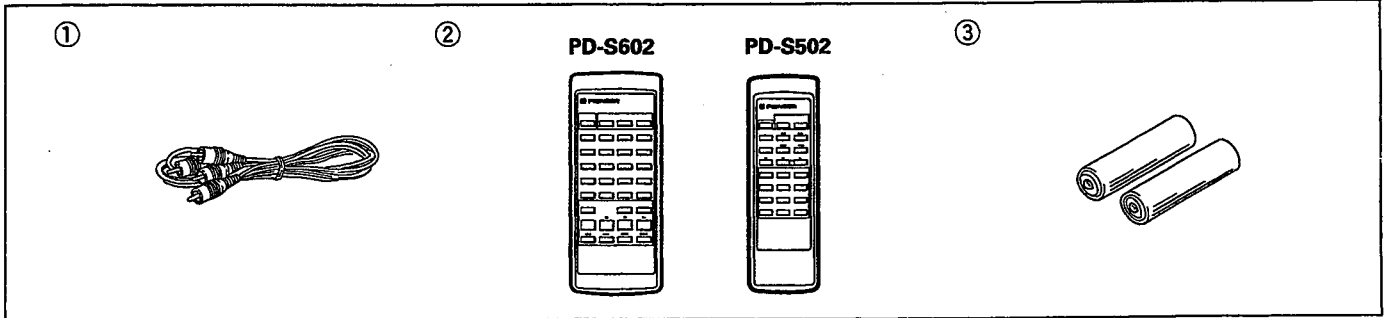

- ① 1 cable de salida
- ② 1 mando a distancia
- ③ 2 pilas secas AAA/R03

- ① 1 cabo de saída
- ② 1 unidade de controlo remoto
- ③ 2 pilhas secas AAA/R03

INSERCIÓN DE LAS PILAS EN EL MANDO A DISTANCIA

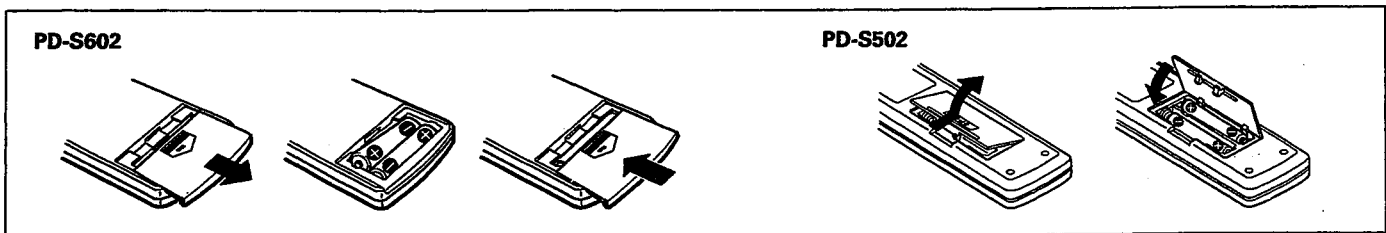

Abra la tapa del compartimiento de las pilas, ubicada en la parte trasera del mando a distancia, e inserte las pilas con cuidado de alinear correctamente las polaridades (+) y (-).

NOTAS:

- Para evitar fugas en las pilas, sáquelas del mando a distancia cuando no lo utilice durante un largo periodo de tiempo (un mes o más). En el caso de que las pilas tengan fugas, limpie cuidadosamente el líquido derramado en el interior del compartimiento de las pilas y cambie las pilas por otras nuevas.
- No ponga libros u otros objetos sobre el mando a distancia porque los botones quedarán pulsados y las pilas se agotarán rápidamente.

La utilización inapropiada de las pilas puede ser la causa de que éstas se rompan o tengas fugas. Siga siempre las indicaciones siguientes:

- A. Inserte siempre las pilas en su compartimiento haciendo que coincidan correctamente las polaridades (+) y (-), como se muestra en el interior del compartimiento.
- B. No mezcla nunca pilas nuevas y viejas.
- C. Las pilas del mismo tamaño pueden ser de tensiones diferentes, depende del fabricante. No mezcle pilas de marcas diferentes.

INSTALAÇÃO DAS PILHAS NA UNIDADE DE CONTROLO REMOTO

Abra a tampa do compartimento das pilhas na parte posterior da unidade de controlo remoto e instale as pilhas prestando atenção ao alinhamento correcto das polaridades positiva (+) e negativa (-).

OBSERVAÇÕES:

- De modo a evitar vazamento das pilhas, deve-se remover as pilhas quando a unidade de controlo remoto não for ser usada por muito tempo (um mês ou mais). No caso de vazamento das pilhas, limpe cuidadosamente o fluido que vazou dentro do compartimento e substitua-as por pilhas novas.
- Não deixar livros ou outros objectos sobre a unidade de controlo remoto para evitar deixar teclas da unidade accionadas, o que causa esgotamento rápido da energia das pilhas.

A utilização incorrecta da pilhas pode causar vazamento ou sua ruptura. Assim sendo, deve-se observar as seguintes instruções:

- A. Instalar as pilhas sempre de acordo com as polaridades positiva (+) e negativa (-) indicadas no compartimento.
- B. Nunca utilizar uma pilha nova com outra usada.
- C. Dependendo da marca, pilhas de mesmas dimensões podem ter voltagens diferentes. Logo, não se deve usar pilhas de marcas diferentes.

BENAMING EN FUNKTIE VAN DE BEDIENINGSORGANEN

DELARNAS NAMN OCH FUNKTIONER

PD-S602

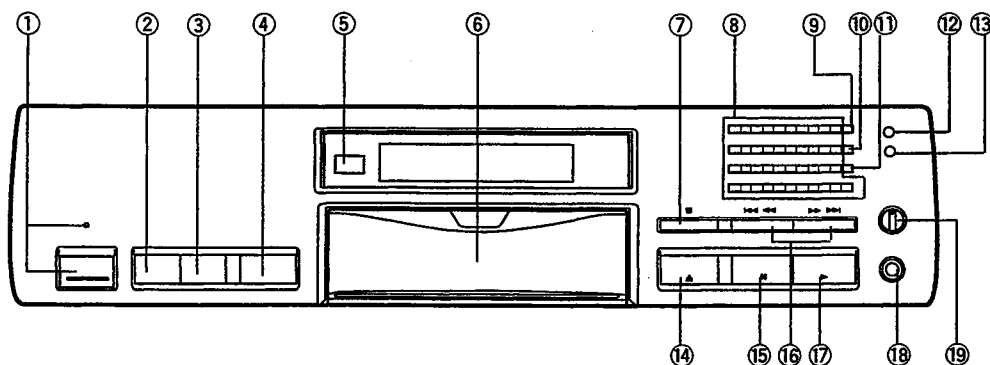

VOORPANEEL

FRAMSIDAN

- ① Spanning standby/aan schakelaar (POWER STANDBY/ON) en standby-indikator (STANDBY)
- ② DISPLAY OFF toets
- ③ RANDOM toets (RANDOM)
- ④ Scantoets (HI-LITE SCAN)
- ⑤ Afstandsbedieningssensor
De signalen van de afstandsbediening worden hier ontvangen.
- ⑥ Disklade
- ⑦ Stoptoets (■)
- ⑧ Spoornummer/cijfertoetsen
PD-S602: (1 - 20, >20)
PD-S502: (1 - 10, >10)
- ⑨ Programmatoets (PGM)
- ⑩ Herhaaltoets (REPEAT)
- ⑪ Tijdtoets (TIME)
- ⑫ Piekniveauzoektoets (PEAK SEARCH)
- ⑬ COMPU/AUTO EDIT toets (•COMPU/••AUTO)
- ⑭ Open/dicht-toets (OPEN/CLOSE ▲)
- ⑮ Pauzetoets (II)
- ⑯ Fragment/handbediende zoektoetsen
(|◀◀/▶▶|)
- ⑰ Weergavetoets (▶)
- ⑱ Hoofdtelefoonaansluiting (PHONES)
- ⑲ Hoofdtelefoon/lijnvolumeregelaar (PHONES/LINE LEVEL) (Alleen op de PD-S602)
- ⑳ Hoofdtelefoon-volumeregelaar (PHONES LEVEL) (Alleen op de PD-S502)

- ① Strömbrytare/beredskapstangent (POWER STANDBY/ON) med tillhörande beredskapsindikator (STANDBY)
- ② Tangent för frånslag av teckenfönstret (DISPLAY OFF)
- ③ Tangent för slumpmässig skivspelning (RANDOM)
- ④ Snabbkontrollknapp (HI-LITE SCAN)
- ⑤ Fjärrstyrningssensor
Mottager signalerna från fjärrkontrollen.
- ⑥ Skivtallriken
- ⑦ Stopptangent (■)
- ⑧ Melodinummer/sifferknappar
PD-S602: (1 - 20, >20)
PD-S502: (1 - 10, >10)
- ⑨ Programmeringsknapp (PGM)
- ⑩ Repeteringsknapp (REPEAT)
- ⑪ Displayväljare (TIME)
- ⑫ Knapp för toppnivåavsökning (PEAK SEARCH)
- ⑬ Tangent för datorstyrd/automatisk redigering (COMPU/AUTO EDIT) (•COMPU/••AUTO)
- ⑭ Skivfacksöppning/stängning (OPEN/CLOSE ▲)
- ⑮ Paustangent (II)
- ⑯ Tangenter för spårsökning/manuell sökning
(|◀◀/▶▶|)
- ⑰ Avspelningstangent (▶)
- ⑱ Headphones jack (PHONES)
- ⑲ Nivåkontroll för hörtelefoner/linjeutgång (PHONES/LINE LEVEL) (enbart PD-S602)
- ⑳ Nivåkontroll för hörtelefoner (PHONES LEVEL) (enbart PD-S502)

NOMBRES Y FUNCIONES DE LOS CONTROLES

DENOMINAÇÕES E FUNÇÕES

PD-S502

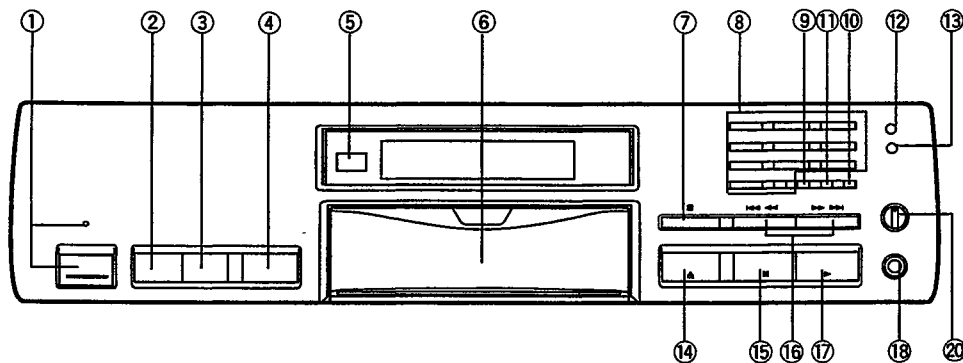

PANEL DELANTERO

- ① Interruptor de la alimentación (POWER STANDBY/ON) e indicador de alimentación en reserva (STANDBY)
- ② Botón DISPLAY OFF
- ③ Botón de reproducción aleatoria (RANDOM)
- ④ Botón de exploración (HI-LITE SCAN)
- ⑤ Sensor de mando a distancia
Recibe la señal del mando a distancia.
- ⑥ Bandeja del disco
- ⑦ Botón de parada (■)
- ⑧ Botones de número de melodía/dígitos
PD-S602: (1 - 20, >20)
PD-S502: (1 - 10, >10)
- ⑨ Botón de programa (PGM)
- ⑩ Botón de repetición (REPEAT)
- ⑪ Botón de tiempo (TIME)
- ⑫ Botón de búsqueda de pico (PEAK SEARCH)
- ⑬ Botón COMPU/AUTO EDIT
(•COMPU/••AUTO)
- ⑭ Botón de apertura/cierre (OPEN/CLOSE ▲)
- ⑮ Botón de pausa (II)
- ⑯ Botones de búsqueda de una melodía en particular/manual (I◀◀ ◀◀/▶▶ ▶▶I)
- ⑰ Botón de reproducción (▶)
- ⑱ Toma para auriculares (PHONES)
- ⑲ Control de volumen de línea/auriculares (PHONES/LINE LEVEL) (PD-S602 solamente)
- ⑳ Control del volumen de los auriculares (PHONES LEVEL) (PD-S502)

PAINEL FRONTAL

- ① Interruptor de alimentação/prontidão (POWER STANDBY/ON) e indicação de prontidão "STANDBY"
- ② Tecla de desligamento do mostrador (DISPLAY OFF)
- ③ Tecla de operação aleatória (RANDOM)
- ④ Tecla de exploração (HI-LITE SCAN)
- ⑤ Sensor de controlo remoto
Este sensor capta o sinal emitido pela unidade de controlo remoto.
- ⑥ Prato do disco
- ⑦ Tecla de paragem (■)
- ⑧ Teclas de dígito/número de faixa
PD-S602: (1 - 20, >20)
PD-S502: (1 - 10, >10)
- ⑨ Tecla de programa (PGM)
- ⑩ Tecla de repetição (REPEAT)
- ⑪ Tecla de tempo (TIME)
- ⑫ Tecla de busca de pico (PEAK SEARCH)
- ⑬ Tecla de montagem computadorizada/automática (COMPU/AUTO EDIT) (•COMPU/••AUTO)
- ⑭ Tecla de abrir/fechar (OPEN/CLOSE ▲)
- ⑮ Tecla de pausa (II)
- ⑯ Teclas de busca de faixa/manual (I◀◀ ◀◀/▶▶ ▶▶I)
- ⑰ Tecla de reprodução (▶)
- ⑱ Tomadas para auscultadores (PHONES)
- ⑲ Controlo do volume dos auscultadores/linha (PHONES/LINE LEVEL) (somente PD-S602)
- ⑳ Controlo de volume dos auscultadores (PHONES LEVEL) (somente PD-S502)

BENAMING EN FUNKTIE VAN DE BEDIENINGSORGANEN

DELARNAS NAMN OCH FUNKTIONER

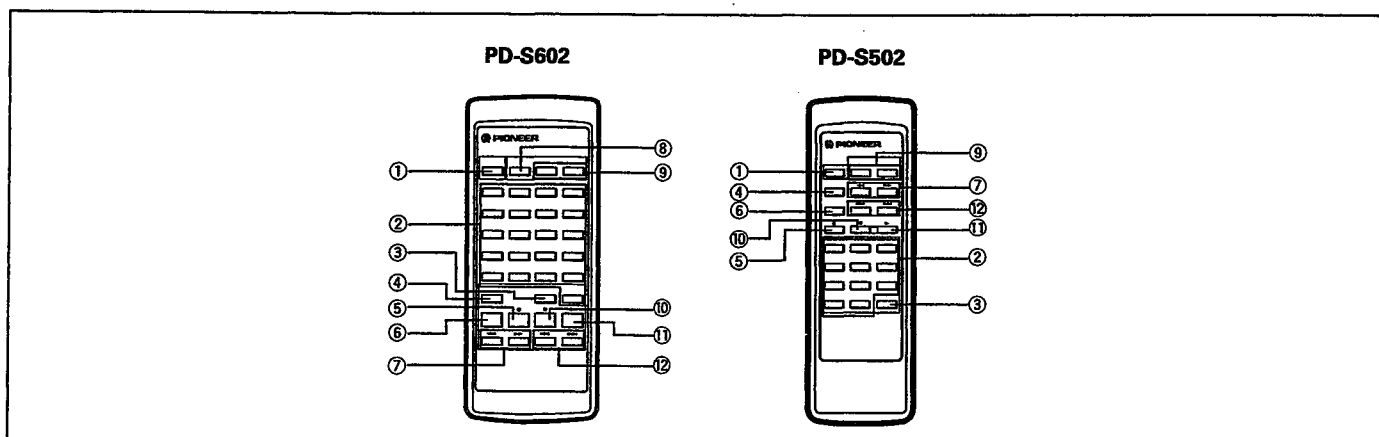

AFSTANDSBEDIENING

Een gedetailleerde beschrijving staat op de aangegeven bladzijde(n). De toetsen op de afstandsbediening met dezelfde naam of hetzelfde symbool als de toetsen op het voorpaneel van de speler, werken op dezelfde wijze als de corresponderende toetsen op de speler.

FJÄRRKONTROLL

Fjärrkontrollknappar med samma namn eller symbol som på CD-spelarens framsida fungerar på samma sätt som knapparna på CD-spelarens framsida.

- ① **Spanningstoets (POWER)**
- ② **Spoornummer/cijfertoetsen**
PD-S602: (1 - 20, >20)
PD-S502: (1 - 10, >10)
- ③ **Programmeertoets (PROGRAM/PGM)**
- ④ **Scantoets (HI-LITE SCAN)**
- ⑤ **Stoptoets (STOP ■)**
- ⑥ **Randomtoets (RANDOM PLAY)**
- ⑦ **Zoektoetsen (MANUAL ◀▶)**
- ⑧ **Open/dicht-toets (OPEN/CLOSE ▲) (Alleen met de PD-S602)**
- ⑨ **Uitgangsniveautoetsen (OUTPUT LEVEL -/+)**
- ⑩ **Pauzetoets (PAUSE II)**
- ⑪ **Afspeeltoets (PLAY ▶)**
- ⑫ **Springtoetsen (TRACK ◀▶)**

- ① **POWER-tangent**
- ② **Melodinumner/sifferknappar**
PD-S602: (1 - 20, >20)
PD-S502: (1 - 10, >10)
- ③ **Programmeringstangent (PROGRAM/PGM)**
- ④ **Snabbkontrollknapp (HI-LITE SCAN)**
- ⑤ **Stoppknapp (STOP ■)**
- ⑥ **Knapp för slumpmässig skivspelning (RANDOM PLAY)**
- ⑦ **Knappar för manuell sökning (MANUAL ◀▶)**
- ⑧ **Skivfacksöppning/stängning (OPEN/CLOSE ▲) (PD-S602 endast)**
- ⑨ **Ljudnivåknappar (OUTPUT LEVEL) (-/+)**
- ⑩ **Pausknapp (PAUSE II)**
- ⑪ **Avspelningsknapp (PLAY ▶)**
- ⑫ **Musiksökningsknappar (TRACK ◀▶)**

Ⓐ GEBRUIK VAN DE AFSTANDSBEDIENING

Richt het zendgedeelte voor de infraroodstralen van de afstandsbediening naar het ontvangsvenster op het voorpaneel van de CD-speler. De afstandsbediening kan binnen een bereik van 7 meter en een hoek van maximaal 30° ten opzichte van het ontvangsvenster worden gebruikt.

OPMERKING:

Indien er schel licht (bijvoorbeeld zonlicht of een neonlamp) op het ontvangsvenster valt, is het mogelijk dat de afstandsbedieningssignalen niet worden ontvangen.

Ⓐ HANDHAVANDE AV FJÄRRKONTROLLEN

Vid användning av fjärrkontrollen skall du peka med dess infraröda signal mot fjärrkontrollsensorn. Fjärrkontrollen kan användas från ett avstånd av upp till cirka 7 meter från fjärrkontrollsensorn med en högsta vinkel av cirka 30 grader.

OBSERVERA:

Om fjärrkontrollsensorn befinner sig i starkt solljus eller fluorescerande ljus kan det hända att fjärrkontrollen inte fungerar.

NOMBRES Y FUNCIONES DE LOS CONTROLES :

DENOMINAÇÕES E FUNÇÕES

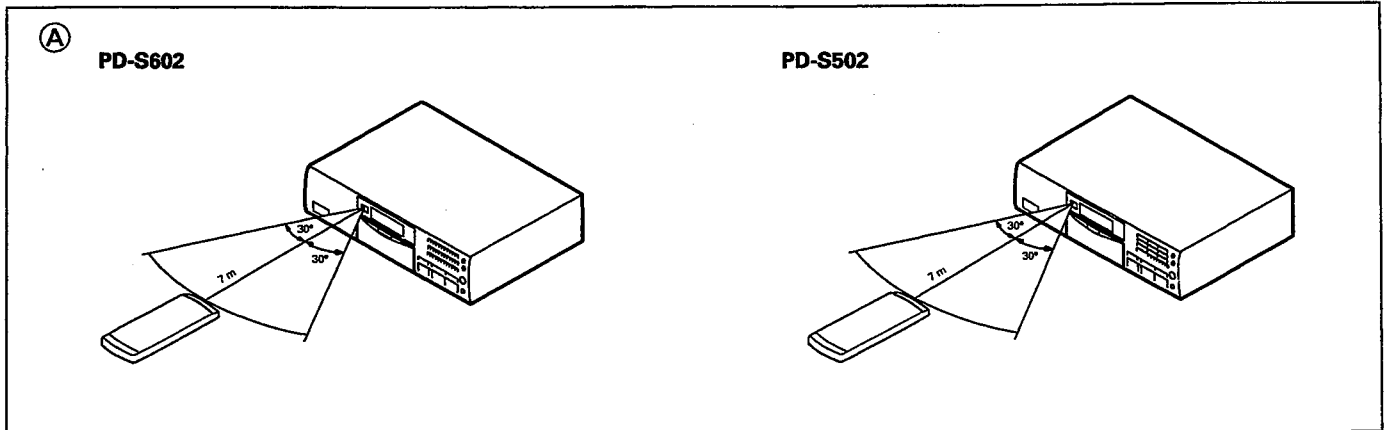

MANDO A DISTANCIA

Los botones del mando a distancia controlan las mismas operaciones que los botones del panel delantero del reproductor de discos compactos que tengan los mismos nombres o marcas.

- ① Botón de la alimentación (POWER)
- ② Botones de número de melodía/dígitos
PD-S602: (1 - 20, >20)
PD-S502: (1 - 10, >10)
- ③ Botón de programación (PROGRAM/PGM)
- ④ Botón de exploración (HI-LITE SCAN)
- ⑤ Botón de parada (STOP ■)
- ⑥ Botón de reproducción al azar (RANDOM PLAY)
- ⑦ Botones de búsqueda manual
(MANUAL ◀◀/▶▶)
- ⑧ Botón de apertura/cierre (OPEN/CLOSE ▲)
(PD-S602 solamente)
- ⑨ Botones de nivel de salida (OUTPUT LEVEL)
(-/+)
- ⑩ Botón de pausa (PAUSE II)
- ⑪ Botón de reproducción (PLAY ▶)
- ⑫ Botones de búsqueda de melodías
(TRACK ◀◀/▶▶)

① FUNCIONAMIENTO DEL CONTROL REMOTO

Cuando utilice el mando a distancia, oriente el transmisor de señales infrarrojas hacia el receptor ubicado en el panel delantero del reproductor. El mando a distancia puede utilizarse dentro de una distancia que no exceda 7 metros a partir del sensor, y dentro de un ángulo de 30° hacia ambos lados.

NOTA:

Si el sensor remoto está en una posición en la que recibe un luz intensa, como la del sol o de luces fluorescentes por ejemplo, quizá no pueda realizarse un buen control a distancia.

UNIDADE DE CONTROLO REMOTO

As teclas da unidade de controlo remoto que possuem a mesma denominação ou marca que as teclas no painel frontal do aparelho controlam as mesmas operações correspondentes às teclas do painel frontal.

- ① Interruptor de alimentação (POWER)
- ② Teclas de dígito/número de faixa
PD-S602: (1 - 20, >20)
PD-S502: (1 - 10, >10)
- ③ Tecla de programação (PROGRAM/PGM)
- ④ Tecla de exploração HI-LITE (HI-LITE SCAN)
- ⑤ Tecla de paragem (STOP ■)
- ⑥ Tecla de reprodução aleatória (RANDOM PLAY)
- ⑦ Teclas de busca manual (MANUAL ◀◀/▶▶)
- ⑧ Tecla de abrir/fechar (OPEN/CLOSE ▲)
(somente PD-S602)
- ⑨ Teclas de nível de saída (OUTPUT LEVEL)
(-/+)
- ⑩ Tecla de pausa (PAUSE II)
- ⑪ Tecla de reprodução (PLAY ▶)
- ⑫ Teclas de busca de faixa (TRACK ◀◀/▶▶)

① OPERAÇÕES DE CONTROLO REMOTO

Ao utilizar a unidade de controlo remoto, deve-se apontar o transmissor de raios infravermelhos da unidade ao receptor de sinais de controlo remoto que se encontra no painel frontal do aparelho. A unidade de controlo remoto pode ser utilizada dentro de um raio de 7 metros do sensor remoto a ângulos de até 30 graus.

OBSERVAÇÃO:

Caso a janela do sensor de sinais de controlo remoto esteja sob forte luz solar directa ou luz fluorescente, isto pode impossibilitar a operação de controlo remoto.

BASISBEDIENING

Afspelen van een plaat

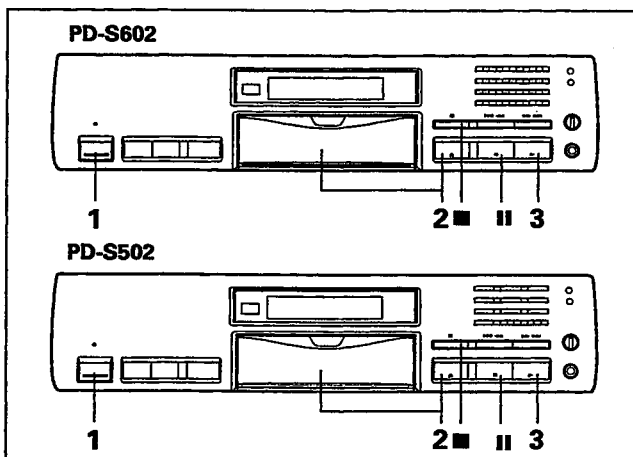

De bedieningen aangegeven met () worden op de afstandsbediening uitgevoerd.

- 1 Druk op de POWER toets om de spanning van de CD-speler aan te schakelen.
- 2 Druk op de OPEN/CLOSE toets en plaats een CD.
 - Plaats de CD met de kant met het label OMLAAG.
- 3 Druk op ► om de weergave te starten.

Tijdelijk onderbreken van de weergave:

Druk op de || toets. De || indicator licht op en de weergave wordt hieronderbroken. Door nogmaals op de || toets te drukken of de ► toets te gebruiken, wordt de weergave weer hervat vanaf het punt waarop de pauzefunctie werd ingeschakeld.

Stoppen met afspelen:

Druk op ■.

De weergave stoppen en disk verwijderen:

Druk op de OPEN/CLOSE toets en verwijder de disk. Druk nogmaals op de OPEN/CLOSE toets om de disklade te sluiten en druk vervolgens op de POWER toets om de spanning uit te schakelen.

Uitschakelen van het display

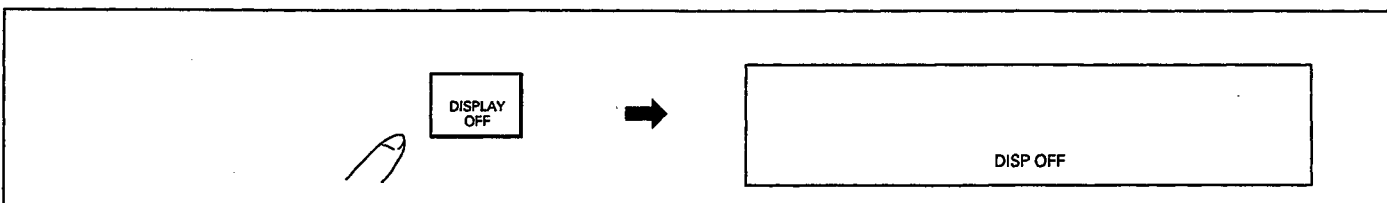

Druk op de DISPLAY OFF toets. Alle indicatoren behalve DISP OFF doven. Het is hierdoor onmogelijk dat het displaycircuit op enigerlei wijze een nadelige invloed op de geluidskwaliteit heeft.

- Na het indrukken van de bedieningstoets zal de overeenkomstige indicator gedurende een aantal seconden oplichten. Bij het drukken op de TIME toets zal in het display de tijd worden aangegeven.
- Als het toestel op stop of pauze is geschakeld, zal het display blijven oplichten zelfs als op de DISPLAY OFF toets wordt gedrukt.
- Tijdens het opzoeken van het pieksignaal kan de display-uitschakelfunctie niet worden gebruikt, ongeacht of de DISP OFF indicator oplicht.

GRUNDMANÖVRERING

Spelning av CD-skivor

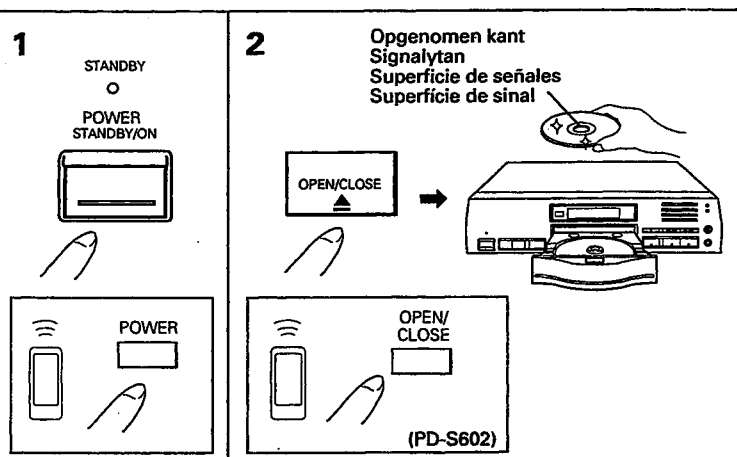

Manövrer indikerade med symbolen () skall utföras med fjärrkontrollen.

- 1 Tryck på POWER för att slå på strömmen till CD-spelaren.
- 2 Tryck på OPEN/CLOSE och sätt i en skiva.
 - Sätt i skivan med etiketten vänd NEDÅT.
- 3 Tryck på ► för att starta skivspelning.

Tillfällig paus under skivspelning:

Tryck på ||. Indikeringen || tänds och skivspelningen avbryts vid denna punkt. Tryck åter på || eller ► för att starta skivspelningen från samma punkt.

Avslutande av skivspelning:

Tryck in ■-knappen.

Hur skivspelning avbryts för att ta ur skivan:

Tryck på OPEN/CLOSE och ta sedan ur skivan. Tryck åter på OPEN/CLOSE för att stänga skivfacket och på POWER för att slå av strömmen.

Att slå från teckenfönstret

Tryck på DISPLAY OFF. Alla indikeringar utom DISP OFF slocknar. Displaykretsen, som kan verka störande på ljudkvaliteten, kopplas därmed ur.

- När en kontrolltangente trycks in tänds motsvarande indikering under några sekunder. Den gällande tiden visas när tangenten TIME trycks in.
- I stoppläget och pausläget förblir teckenfönstret tänt även när DISPLAY OFF trycks in.
- Vid toppnivåsökning går det inte att slå från teckenfönstret, även om indikeringen DISP OFF tänds.

FUNCIONAMIENTO BÁSICO

Para reproducir un disco compacto

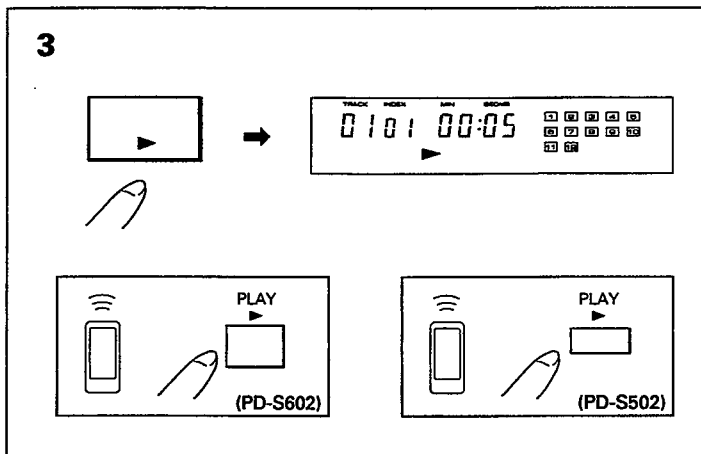

Las operaciones indicadas por la marca () se ejecutan con el mando a distancia.

- 1 Pulse **POWER** para conectar la alimentación del reproductor.
- 2 Pulse **OPEN/CLOSE** e introduzca el disco.
 - Ponga el disco con la superficie de la etiqueta hacia ABAJO.
- 3 Pulse **▶** para iniciar la reproducción

Para hacer una pausa temporal en la reproducción:

Pulse **||**. El indicador **||** se enciende y la reproducción cesa en ese punto. Al pulsar de nuevo **||** o **▶** se reanuda la reproducción desde el punto donde ésta cesó.

Para parar la reproducción:

Pulse el botón **■**.

Para parar la reproducción y sacar el disco:

Pulse **OPEN/CLOSE** y extraiga el disco. Pulse **OPEN/CLOSE** otra vez para cerrar la bandeja del disco y luego pulse **POWER** para apagar la alimentación.

Para apagar el visualizador

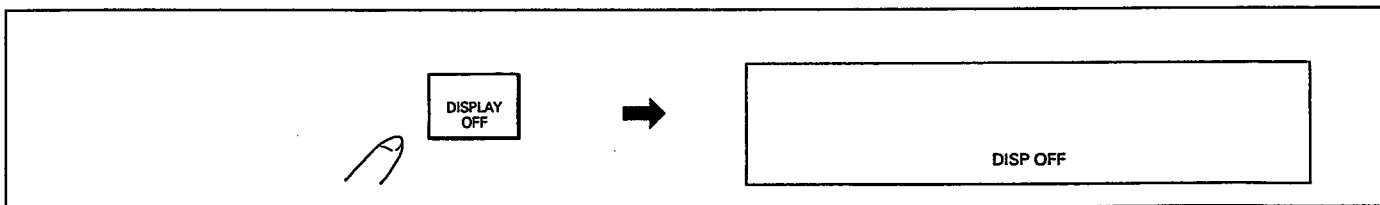



Pulse **DISPLAY OFF**. Todos los indicadores que no sean **DISP OFF** se apagan. El circuito de visualización que podría interferir con la calidad del sonido no funciona.

- Cuando se pulse el botón de control, el indicador correspondiente se enciende durante unos pocos segundos. Además, cuando se pulse el botón **TIME**, el visualizador muestra la hora correspondiente.
- En el modo de parada o en el modo de pausa, el visualizador permanece encendido incluso cuando se pulsa **DISPLAY OFF**.
- Durante la búsqueda de crestas, la función de apagado del visualizador no puede realizarse, incluso cuando el indicador **DISP OFF** esté encendido.

OPERAÇÕES BÁSICAS

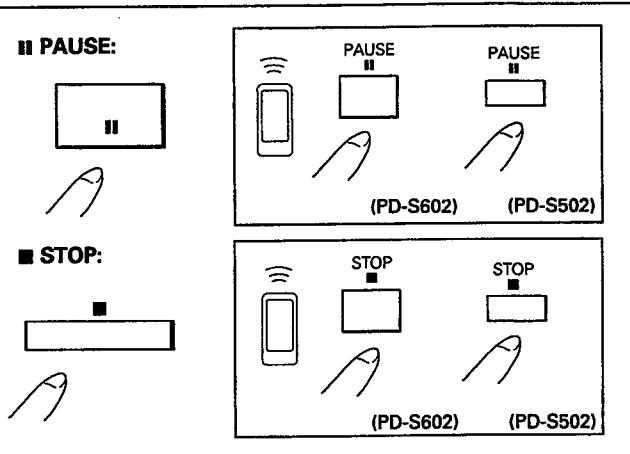
Reprodução de discos compactos digitais



As operações indicadas pela marca () podem ser feitas através da unidade de controlo remoto.

- 1 Accionar o interruptor de alimentação (**POWER**) para ligar o aparelho.
- 2 Accionar a tecla de abrir/fechar (**OPEN/CLOSE**) e instalar um disco.
 - Colocar o disco com o lado do rótulo virado para baixo.
- 3 Accionar a tecla de reprodução (**▶**) para dar início à operação de leitura.

Para interromper a reprodução temporariamente:

Accionar a tecla de pausa (**||**). A indicação de pausa (**||**) acende e a operação de reprodução é interrompida a partir de tal ponto. Accionar a tecla de pausa (**||**) novamente ou a de reprodução (**▶**) para continuar a operação a partir do ponto onde o aparelho entrou no modo de pausa.

Interrupção definitiva da operação de reprodução:

Accionar a tecla de paragem (**■**).

Interrupção definitiva da reprodução e remoção do disco:

Accionar a tecla de abrir/fechar (**OPEN/CLOSE**) e retirar o disco. Accionar a tecla de abrir/fechar (**OPEN/CLOSE**) novamente de forma a fechar o compartimento do prato e então accionar o interruptor de alimentação (**POWER**) para desligar o aparelho.

Para desligar o mostrador

Accionar a tecla de desligamento do mostrador (**DISPLAY OFF**). Todas as indicações apagam, com excepção da indicação "DISP OFF". Nestas condições, o circuito do mostrador, que pode interferir com a qualidade do som, fica desactivado.

- Quando a tecla de controlo é accionada, a indicação correspondente acende por poucos segundos. Além disso, quando a tecla de tempo (**TIME**) é accionada, a respectiva indicação de tempo aparece no mostrador.
- No modo de paragem ou no de pausa, o mostrador fica aceso mesmo quando a tecla de desligamento do mostrador (**DISPLAY OFF**) é accionada.
- Quando da operação de busca de pico, a função de desligamento do mostrador não é possível mesmo quando a indicação "DISP OFF" acende.

BASISBEDIENING

Afspelen met de timer

Bij gebruik van een in de handel verkrijgbare audiotimer kan het afspelen automatisch op een vooraf ingestelde tijd gestart worden.

1. Schakel de spanning van de speler aan, plaats een disk in de lade en sluit de lade door op de OPEN/CLOSE toets te drukken.
2. Stel de tijd in waarop u de weergave wenst te starten. De timer schakelt de versterker en de speler aan op het ingestelde tijdstip en de weergavefunctie wordt ingesteld. Weergave start vanaf het eerste fragment.

OPMERKINGEN:

- De CD-speler schakelt in de standbyfunctie indien er geen CD is geplaatst en de spanning via de audio-timer wordt aangeschakeld.
- De timerfunctie wordt geannuleerd indien er voor het bereiken van de ingestelde starttijd op een andere bedieningsstoets wordt gedrukt.

Instellen van het volume van de hoofdtelefoon

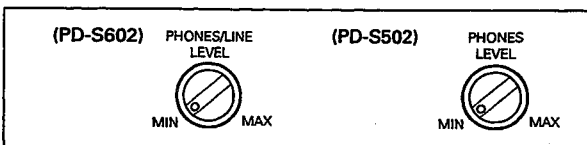

Draai de PHONES/LINE LEVEL regelaar naar MAX om het volume van de hoofdtelefoon te verhogen. Draai naar MIN om het volume te verlagen. U kunt voor het verlagen of verhogen van het volume tevens de OUTPUT LEVEL toetsen van de afstandsbediening gebruiken.

Alleen met de PD-S602:

Indien de speler middels de LINE OUT VARIABLE aansluitingen op het achterpaneel met de versterker is verbonden, kunt u vanaf de luisterpositie met de OUTPUT LEVEL toetsen de instelling van de PHONES/LINE LEVEL regelaar veranderen zonder het volume van de versterker zelf opnieuw in te stellen.

Speeltijd-display

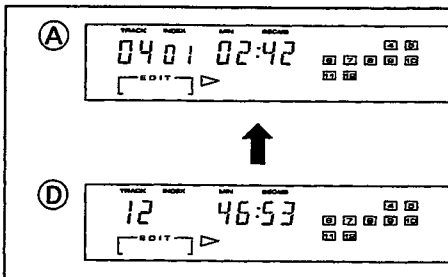

Door tijdens weergave op de TIME toets te drukken, verandert de aanduiding van het tijdsdisplay in de volgende volgorde: (A) Verstreken weergavetijd van het spelende fragment (Time) → (B) Resterende weergavetijd van het spelende fragment (Remain) → (C) Resterende weergavetijd van de spelende disk (AL remain) → (D) Totale weergavetijd van de disk (Total).

- De resterende weergavetijd van het spelende fragment (Remain (B)) kan niet voor fragmentnummer 30 of hoger worden getoond.
- De resterende weergavetijd van de spelende disk (AL remain (C)) kan niet tijdens willekeurige weergave worden getoond.
- Tijdens geprogrammeerde weergave kan de resterende weergave tijd van de geprogrammeerde fragmenten van de disk met (AL remain (C)) worden getoond. Het aantal programma's van de totale tijd van het programma kan met (Total (D)) worden getoond.

GRUNDMANÖVRERING

Timeravspeling

Om du använder en timer, som kan köpas i fackhandeln, kan du automatiskt starta skivspelning vid vilken tidpunkt som helst.

1. Slå på strömmen till CD-spelaren, sätt i en skiva och stäng skivfacket med tangenten OPEN/CLOSE.
2. Ställ in tiden vid vilken uppspelningen ska starta. Timern strömförsörjer både förstärkaren och CD-spelaren vid den förinställda tidpunkten, slår till samtliga komponenter och aktiverar skivspelning. Uppspelningen börjar från det första spåret på den första skivan.

OBSERVERA:

- Om ingen skiva har satts i kommer beredskapsläget att kopplas in när ljudtimern slår på strömmen till CD-spelaren.
- Timerstartfunktionen makuleras om en funktionstangent trycks in innan timern har startat.

Regleringen av ljudnivån i hörtelefonerna

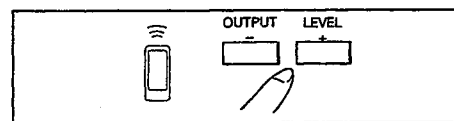

Vrid reglaget PHONES/LINE LEVEL mot läget MAX för att höja volymen i hörlurarna och vrid reglaget mot läget MIN för att sänka volymen. öven tangenterna OUTPUT LEVEL på fjärrkontrollen kan användas för att justera volymen i hörlurarna.

Gäller enbart PD-S602:

När kontakterna LINE OUT VARIABLE används för att ansluta CD-spelaren till förstärkaren, kan det motordrivna reglaget PHONES/LINE LEVEL justeras med tangenterna OUTPUT LEVEL på fjärrkontrollen, även när volymreglaget på förstärkaren inte har justerats.

Tidsdisplay

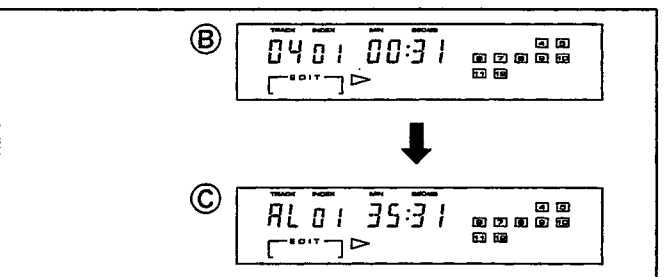

När tangenten TIME trycks in under avspeling ändras tidsindikeringen i följande ordning: (A) Tid (tiden som förflutit i spåret som spelas) → (B) österstående (tiden som återstår i spåret som spelas) → (C) AL österstående (återstående tid från den nuvarande punkten till slutet avskivan) → (D) Total (total speltid på hela skivan).

- Den återstående tiden (B) visas inte för spår 30 eller högre.
- Den återstående tiden AL (C) visas inte under slumpmässig skivspelning.
- Under programmerad skivspelning kan den återstående speltiden för de programmerade spåren uppvisas med inställningen AL (C). Antalet programsteg och den totala speltiden i programmet uppvisas med inställningen (D).

FUNCIONAMIENTO BÁSICO

Reproducción con temporizador

Utilizando un temporizador de audio de venta en el comercio del ramo será posible iniciar automáticamente la reproducción en cualquier momento deseado.

1. Conecte la alimentación del reproductor, introduzca un disco en la bandeja del disco y cierre la bandeja del disco con OPEN/CLOSE.
2. Ajuste la hora a la que usted desea que comience la reproducción. El temporizador conectará la alimentación del amplificador y del reproductor a la hora preajustada, encendiendo todos los componentes y activando el modo de reproducción. La reproducción comienza desde la primera pista del primer disco.

NOTAS:

- Si no ha introducido un disco en el reproductor, éste entrará en el modo de espera cuando el temporizador de audio conecte la alimentación del reproductor.
- Al pulsar cualquier botón de función antes de que se active el temporizador, la función de inicio con el temporizador se cancela.

Ajuste del volumen de sonido de los auriculares

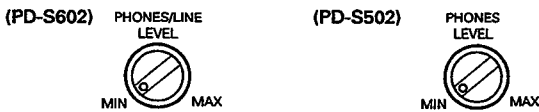

Gire el control PHONES/LINE LEVEL en la dirección MAX para aumentar el volumen de sonido de los auriculares, Gire este control en la dirección MIN para reducir el volumen de sonido de los auriculares. Los botones OUTPUT LEVEL del mando a distancia pueden utilizarse también para ajustar el volumen de sonido de los auriculares.

PS-S602 solamente:

Cuando se utilicen las tomas LINE OUT VARIABLE del panel trasero para conectar el reproductor a su amplificador estéreo, el control PHONES/LINE LEVEL activado por motor podrá ajustarse con los botones OUTPUT LEVEL desde su posición de escucha, incluso cuando el control de volumen del amplificador estéreo no cambie.

Visualizador del tiempo

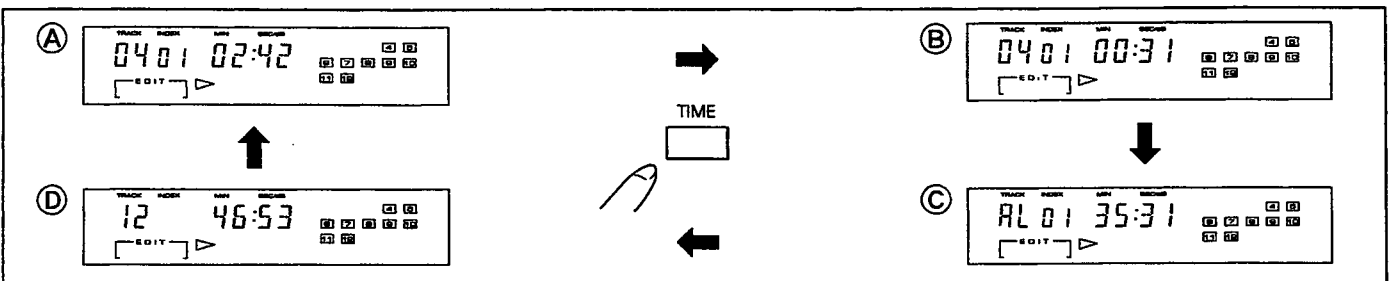

Durante la reproducción, al pulsar el botón TIME cambia la visualización del tiempo en el orden siguiente: (A) Tiempo transcurrido (tiempo de reproducción transcurrido de la melodía que está siendo reproducida) → (B) Tiempo restante (tiempo de reproducción que queda de la melodía que está siendo reproducida) → (C) Tiempo restante total (tiempo de reproducción que queda desde el punto de reproducción hasta el final del disco) → (D) Tiempo total (tiempo de reproducción total del disco).

- Con la melodía número 30 o posterior, el tiempo restante (B) no se visualiza.
- Durante la reproducción al azar, el tiempo restante total (C) no puede visualizarse.
- Durante la reproducción programada, el tiempo de reproducción que queda de las melodías programadas puede visualizarse con el ajuste de tiempo restante total (C). El número de melodías del programa y el tiempo de reproducción total de un programa pueden visualizarse con el ajuste de tiempo total (D).

OPERAÇÕES BÁSICAS

Reprodução com programação horária

Por meio de um programador horário para aparelhos de som, é possível iniciar a operação de reprodução a qualquer hora, automaticamente.

1. Ligar a alimentação de energia ao aparelho, colocar um disco sobre o prato e fechar o compartimento do prato accionando a tecla de abrir/fechar (OPEN/CLOSE).
2. Especificar o horário no qual se deseja que a reprodução seja iniciada. O programador horário activa tanto o amplificador como o reproductor quando do horário especificado, ligando todos os componentes e entrando no modo de reprodução. A reprodução é iniciada a partir da primeira faixa do primeiro disco.

OBSERVAÇÕES:

- Caso não haja disco instalado no aparelho, este entra no modo de prontidão quando o programador horário liga a alimentação ao aparelho.
- O accionar de quaisquer teclas de função antes do início da operação através de programação horária cancela a função de activação por programador horário.

Para ajustar o volume de som dos auscultadores

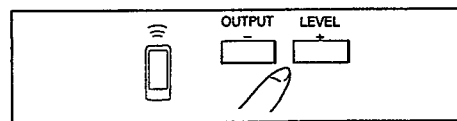

Girar o controlo de volume dos auscultadores (PHONES/LINE LEVEL) em direcção à indicação "MAX" para aumentar o nível sonoro e na direcção "MIN" para diminuir o volume dos auscultadores. As teclas de volume de saída (OUTPUT LEVEL) da unidade de controlo remoto também podem ser utilizadas para ajustar o nível sonoro dos auscultadores.

Somente para o PD-S602:

Quando as tomadas variáveis de saída de linha (LINE OUT VARIABLE) que se encontram no painel posterior são utilizadas para conectar o reproductor de discos compactos digitais a um amplificador estereofónico, o controlo de volume de linha/auscultadores com accionamento motor (PHONES/LINE LEVEL) pode ser ajustado através das teclas de volume de saída (OUTPUT LEVEL) a partir de onde se está, mesmo quando o controlo de volume do amplificador estereofónico é deixado como está.

Indicação de tempo

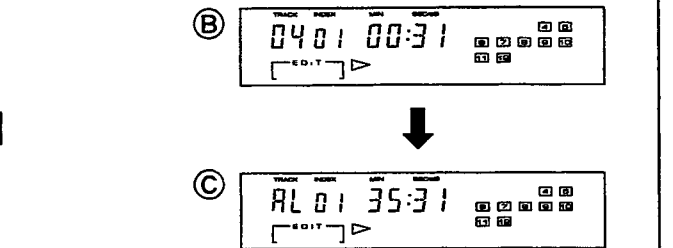

Durante a operação de reprodução, o accionar da tecla de tempo (TIME) muda a indicação do mostrador de acordo com a seguinte sequência: (A) Tempo de reprodução decorrido da faixa corrente (Time) → (B) Tempo de reprodução restante na faixa corrente (Remain) → (C) Tempo de reprodução restante do ponto corrente ao final do disco (AL Remain) → (D) Tempo de reprodução total do disco (Total).

- A partir da 30ª faixa, não é possível obter a indicação (B) de tempo de reprodução restante na faixa corrente (Remain).
- Durante a operação de reprodução em ordem aleatória, não é possível obter a indicação (C) de tempo de reprodução restante do ponto corrente ao final do disco (AL Remain).
- Durante a operação de reprodução programada, a indicação de tempo de reprodução restante das faixas programadas pode ser obtida através do ajuste (C) de tempo de reprodução restante do ponto corrente ao final do disco (AL Remain). A indicação do número de passos de programação e de tempo total programado pode ser obtida através do ajuste (D) de tempo de reprodução total do disco (Total).

DIVERSE FUNKTIES

OLIKA MANÖVRERINGAR

(A) (PD-S602)

(PD-S602)

(PD-S502)

(PD-S502)

(A) Direkte weergave - Weergeven van een bepaald fragment door het fragmentnummer in te voeren

De weergave start vanaf een bepaald fragment waarvan het nummer met de cijfertoets(en) is ingevoerd.

Voor de PD-S602:

Voor het invoeren van fragment 1 t/m 20 dient u eenvoudigweg op de overeenkomstige cijfertoets (1 - 20) te drukken. Gebruik de >20 toets voor fragment 21 of hoger.

Voorbeeld: Ingeven van muziekstuk nr. 26: >20, 2, 6
Ingeven van muziekstuk nr. 30: >20, 3, 10

- Bij het ingeven van 21 of hoger werkt de 10 toets als 0.
- Als >20 wordt ingedrukt, dient de volgende cijfertoets binnen 5 seconden te worden ingedrukt.

Voor de PD-S502:

Voor het invoeren van fragment 1 t/m 10 dient u eenvoudigweg op de overeenkomstige cijfertoets (1 - 10) te drukken. Gebruik de >10 toets voor fragment 11 of hoger.

Voorbeeld: Ingeven van muziekstuk nr. 26: >10, 2, 6
Ingeven van muziekstuk nr. 30: >10, 3, 10

- Bij het ingeven van 11 of hoger werkt de 10 toets als 0.
- Als >10 wordt ingedrukt, dient de volgende cijfertoets binnen 5 seconden te worden ingedrukt.

(A) Direktval - Spelning av ett speciellt spår genom att ange dess spårnummer

Välj önskat spårnummer med nummertangenterna. Skivspelningen startar direkt vid början av det valda spåret.

Gäller PD-S602:

Tryck på motsvarande sifvertangent (1 - 20) för att välja ett spår mellan 1 och 20. Använd tangenten >20 för att välja ett spårnummer 21 eller högre.

Exempel: Inmatning av melodinummer 26: >20, 2, 6
Inmatning av melodinummer 30: >20, 3, 10

- Vid inmatning av 21 eller högre, fungerar knappen 10 som 0.
- När knappen >20 trycks in, måste nästa sifferknapp tryckas in inom 5 sekunder.

Gäller PD-S502:

Tryck på motsvarande sifvertangent (1 - 10) för att välja ett spår mellan 1 och 10. Använd tangenten >10 för att välja ett spårnummer 11 eller högre.

Exempel: Inmatning av melodinummer 26: >10, 2, 6
Inmatning av melodinummer 30: >10, 3, 10

- Vid inmatning av 11 eller högre, fungerar knappen 10 som 0.
- När knappen >10 trycks in, måste nästa sifferknapp tryckas in inom 5 sekunder.

DIVERSAS OPERACIONES

OUTRAS OPERAÇÕES

(A) (PD-S602)

(PD-S602)

(PD-S502)

(PD-S502)

(A) Reproducción directa - Para reproducir una pista particular especificando su número de pista

Cuando se especifique el nº de pista con los botones de dígitos, la reproducción comienza automáticamente desde el comienzo de la pista especificada.

Para el PD-S602:

Para especificar un número de melodía del 1 al 20, pulse simplemente los botones de dígitos correspondientes ([1] - [20]). Para especificar el número 21, utilice [>20].

Ejemplo: Para buscar la melodía número 26: [>20], [2], [6]
 Para buscar la melodía número 30: [>20], [3], [10]

- Cuando busque el número 21 u otro superior, [10] funciona como 0.
- Cuando pulse [>20], el botón de dígitos que tenga que pulsar a continuación deberá pulsarlo antes de que pasen 5 segundos.

Para el PD-S502:

Para especificar un número de melodía del 1 al 10, pulse simplemente los botones de dígitos correspondientes ([1] - [10]). Para especificar el número 11, utilice [>10].

Ejemplo: Para buscar la melodía número 26: [>10], [2], [6]
 Para buscar la melodía número 30: [>10], [3], [10]

- Cuando busque el número 11 u otro superior, [10] funciona como 0.
- Cuando pulse [>10], el botón de dígitos que tenga que pulsar a continuación deberá pulsarlo antes de que pasen 5 segundos.

(A) Reprodução directa - Reprodução de uma determinada faixa pela especificação do número de faixa

Quando o número de faixa é especificado por meio das teclas de dígito, a operação de reprodução inicia automaticamente a partir do começo da faixa especificada.

Somente para o PD-S602:

Para especificar um número de 1 a 20, basta accionar as teclas de dígito correspondentes ([1] - [20]). Para especificar um número de faixa a partir de 21, deve-se utilizar a tecla [>20].

Exemplo: Para seleccionar a 26ª faixa: [>20], [2], [6]
 Para seleccionar a 30ª faixa: [>20], [3], [10]

- Ao seleccionar um número de faixa de 20 em diante, a tecla [10] funciona como número zero 0.
- Quando a tecla [>20] é accionada, a tecla de dígito seguinte deve ser accionada dentro de 5 segundos.

Somente para o PD-S502:

Para especificar um número de 1 a 10, basta accionar as teclas de dígito correspondentes ([1] - [10]). Para especificar um número de faixa a partir de 11, deve-se utilizar a tecla [>10].

Exemplo: Para seleccionar a 26ª faixa: [>10], [2], [6]
 Para seleccionar a 30ª faixa: [>10], [3], [10]

- Ao seleccionar um número de faixa de 11 em diante, a tecla [10] funciona como número zero 0.
- Quando a tecla [>10] é accionada, a tecla de dígito seguinte deve ser accionada dentro de 5 segundos.

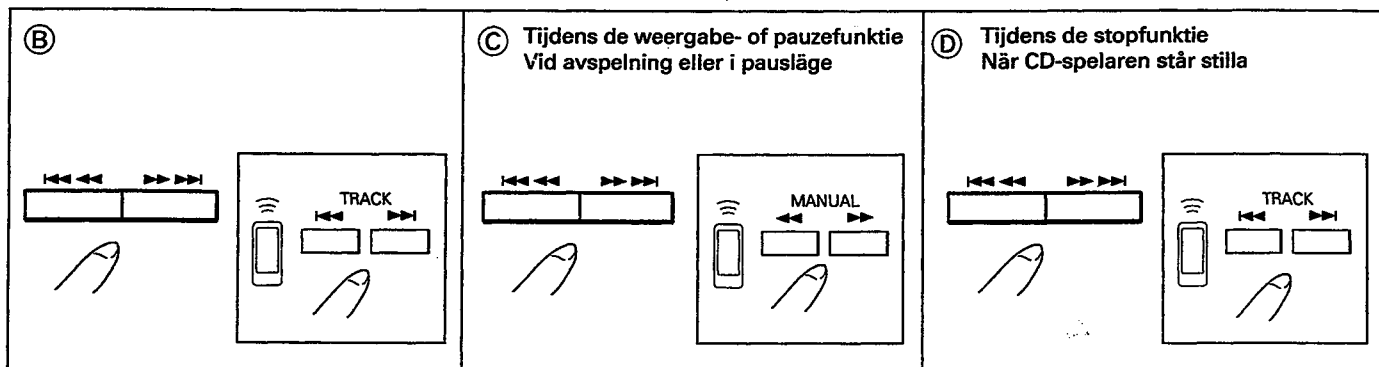

B Springzoekfunctie - Zoeken van een bepaald muziekstuk

Met de ►►►► (of ►►) toets kan snel een verder gelegen fragment op worden gezocht. De weergave "verspringt" voorwaarts naar het begin van het volgende fragment met elke druk op deze toets. Indien de toets een aantal maal snel achter elkaar wordt ingedrukt, zal de weergave een overeenkomstig aantal fragmenten doorspringen.

Met de ◀◀◀◀ (of ◀◀) toets kan snel een eerder gelegen fragment worden opgezocht. Met één druk op de toets "verspringt" de weergave naar het begin van het spelende fragment, en met elke volgende druk naar het begin van het daaraan voorafgaande fragment.

- Druk op de ► toets nadat op de ►►►► (of ►►) of ◀◀◀◀ (of ◀◀) toets is gedrukt tijdens de stop- of pauzefunctie.

OPMERKING:

Tijdens geprogrammeerd afspelen kan de ►►►► (of ►►) of ◀◀◀◀ (of ◀◀) toets gebruikt worden om het geprogrammeerde muziekstuk te kiezen.

C Handbediende zoekfunctie - Zoeken van een bepaalde passage

Door de ►►►► (of ►►) toets ingedrukt te houden, zal de weergave versneld worden voortgezet tot aan het eind van de CD. Hierna schakelt de speler in de pauzefunctie en toont de display "END". Als de ◀◀◀◀ (of ◀◀) toets ingedrukt wordt gehouden, zal de CD versneld tot aan het begin in terugwaartse richting worden weergegeven.

Laat de ►►►► (of ►►) of ◀◀◀◀ (of ◀◀) toets los zodra de gewenste passage is bereikt. De speler schakelt automatisch in de voorgaande functie (weergave of pauze) wanneer de ►►►► (of ►►) of ◀◀◀◀ (of ◀◀) toets wordt losgelaten.

OPMERKING:

Tijdens geprogrammeerd afspelen kan er met de handbediende zoekfunctie slechts in één programmastap gezocht worden.

D De weergavetijd van ieder fragment tonen

Druk tijdens de stopfunctie op de ►►►► (of ►►) toets om de weergavetijd van ieder fragment (vanaf fragment 1) te tonen.

- De weergavetijd van fragment 30 en hoger kan niet worden getoond.

B Musiksökning - Att söka fram önskad melodi

När knappen ►►►► (eller ►►) trycks in en eller flera gånger, snabbflyttas pickupen till början av en melodi efter den som just spelas. Den uppsökta melodins position är beroende av hur många gånger knappen trycks in.

När knappen ◀◀◀◀ (eller ◀◀) trycks in en gång återgår pickupen till början av den melodi som just spelas. Om knappen trycks in mer än en gång snabbflyttas pickupen till en melodi före den som just spelas.

- Tryck på ► för att starta skivspelning när ►►►► (eller ►►) eller ◀◀◀◀ (eller ◀◀) tryckts in då skivan står stilla eller är i pausläge.

OBSERVERA:

Under programmerad skivspelning kan du använda knappen ►►►► (eller ►►) eller ◀◀◀◀ (eller ◀◀) för att välja inprogrammerad melodi.

C Manuell avsökning - Att söka fram önskat avsnitt

Medan knappen ►►►► (eller ►►) hålls intryckt snabbflyttas pickupen snabbt framåt mot skivans slut. När pickupen kommer till skivans slut tänds "END" på displayen och CD-spelaren sätts i pausfunktionen. Medan knappen ◀◀◀◀ (eller ◀◀) hålls intryckt snabbflyttas pickupen snabbt mot skivans början.

När du hittar önskat avsnitt skall du släppa upp knappen ►►►► (eller ►►) eller ◀◀◀◀ (eller ◀◀). CD-spelaren återgår till den ursprungliga funktionen (skivspelning eller paus) när knappen ►►►► (eller ►►) eller ◀◀◀◀ (eller ◀◀) släpps upp.

OBSERVERA:

Under programmerad skivspelning kan manuell avsökning endast utföras över ett enda programsteg.

D Uppvisning av speltiden i varje spår

När ►►►► (eller ►►) trycks in då skivan är stoppad, uppvisas speltiden i varje spår med början från spår 1.

- Funktionen kan inte utföras i spårnummer 30 eller högre.

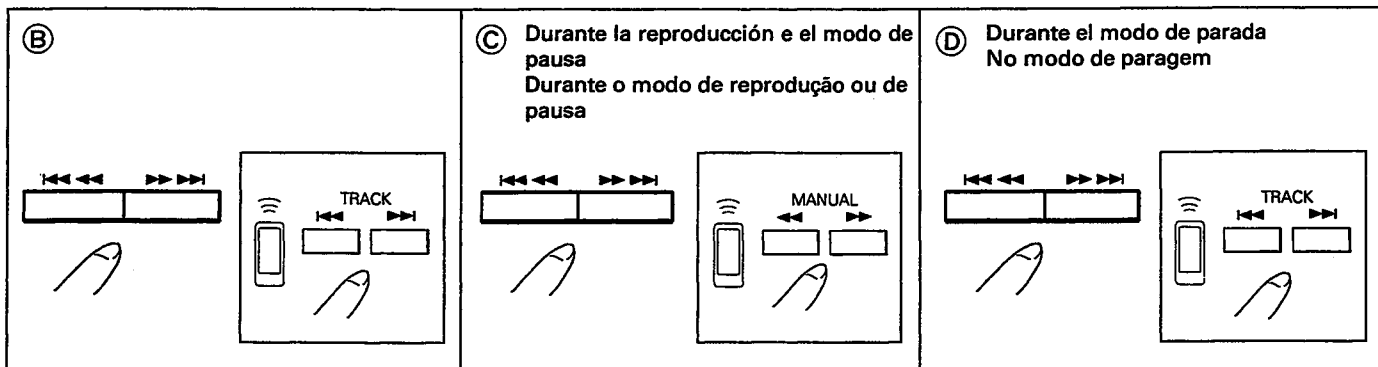

B Búsqueda de melodías - Para buscar una melodía especificada

Cuando ►►►► (o ►►►) se pulsa una vez o cierto número de veces, la reproducción avanza hasta el comienzo de una melodía situada después de la melodía que está siendo reproducida. La posición de la melodía localizada corresponde al número de veces que se pulsa el botón.

Cuando ◀◀◀◀ (o ◀◀◀) se pulsa una vez, la reproducción retorna al comienzo de la melodía que está siendo reproducida. Cuando este botón se pulse más de una vez, la reproducción retorna a una melodía situada antes de la que está siendo reproducida.

- Cuando pulse ►►►► (o ►►►) o ◀◀◀◀ (o ◀◀◀) en el modo de pausa o parada, pulse ► para iniciar la reproducción.

NOTA:

Durante la reproducción de programas, el botón ►►►► (o ►►►) o ◀◀◀◀ (o ◀◀◀) puede utilizarse para seleccionar la melodía programada.

C Búsqueda manual - Para buscar un pasaje especificado

Mientras se mantiene pulsado el botón ►►►► (o ►►►), la reproducción avanza rápidamente hasta el final del disco. Cuando la reproducción llega al final del disco, el reproductor se pone en el modo de pausa y se visualiza la palabra "END". Mientras se mantiene pulsado el botón ◀◀◀◀ (o ◀◀◀), la reproducción retrocede rápidamente hasta el comienzo del disco.

Al llegar al pasaje especificado, deje de pulsar el botón ►►►► (o ►►►) o ◀◀◀◀ (o ◀◀◀). El reproductor entra en el modo original (reproducción o pausa) en el momento en que deja de pulsar el botón ►►►► (o ►►►) o ◀◀◀◀ (o ◀◀◀).

NOTA:

Durante la reproducción de programas, la búsqueda manual puede realizarse en un paso de programa solamente.

D Para visualizar el tiempo de reproducción de cada melodía

Durante el modo de parada, al pulsar ►►►► (o ►►►) se visualiza el tiempo de reproducción de cada melodía, empezando por la melodía número 1.

- Esta función no puede activarse con la melodía número 30 o posteriores.

B Busca de faixa - Para fazer a busca de uma determinada faixa

Quando a tecla ►►►► (ou ►►►) é accionada uma ou mais vezes, a operação de reprodução é avançada ao início de uma faixa adiante da que está sendo tocada. O ponto da faixa localizada corresponde ao número de vezes que tal tecla é accionada.

Quando a tecla ◀◀◀◀ (ou ◀◀◀) é accionada uma vez, a operação de reprodução volta ao início da faixa que estava sendo reproduzida. Quando esta tecla é accionada mais de uma vez, a operação de reprodução volta a uma faixa que se encontra antes da faixa que esta sendo tocada.

- Quando uma tecla de busca ►►►► (ou ►►►) ou ◀◀◀◀ (ou ◀◀◀) é accionada no modo de pausa ou de paragem, deve-se accionar a tecla de reprodução (►) para dar início à operação de reprodução.

OBSERVAÇÃO:

No modo de reprodução programada, as teclas ►►►► (ou ►►►) e ◀◀◀◀ (ou ◀◀◀) não podem ser usadas para seleccionar a faixa programada.

C Busca manual - Para fazer a busca de um determinado trecho

Mantendo a tecla ►►►► (ou ►►►) accionada, a operação de reprodução é avançada rapidamente em direção ao final do disco. Quando o final do disco é atingido, o aparelho entra no modo de pausa e a indicação "END" é exibida. Mantendo a tecla ◀◀◀◀ (ou ◀◀◀) accionada, a operação de reprodução é retrocedida rapidamente em direção ao início do disco.

Quando o trecho desejado é alcançado, basta soltar a tecla ►►►► (ou ►►►) ou ◀◀◀◀ (ou ◀◀◀) que foi accionada. O aparelho entra então no modo original (reprodução ou pausa) no ponto onde se soltou a tecla ►►►► (ou ►►►) ou ◀◀◀◀ (ou ◀◀◀).

OBSERVAÇÃO:

No modo de reprodução programada, a operação de busca manual pode ser executada para somente um estágio de programação.

D Para obter a indicação do tempo de reprodução de cada faixa

No modo de paragem, o accionar da tecla ►►►► (ou ►►►) indica o tempo de reprodução de cada uma das faixas, a partir da 1ª.

- Não é possível obter esta indicação a partir da 30ª faixa.

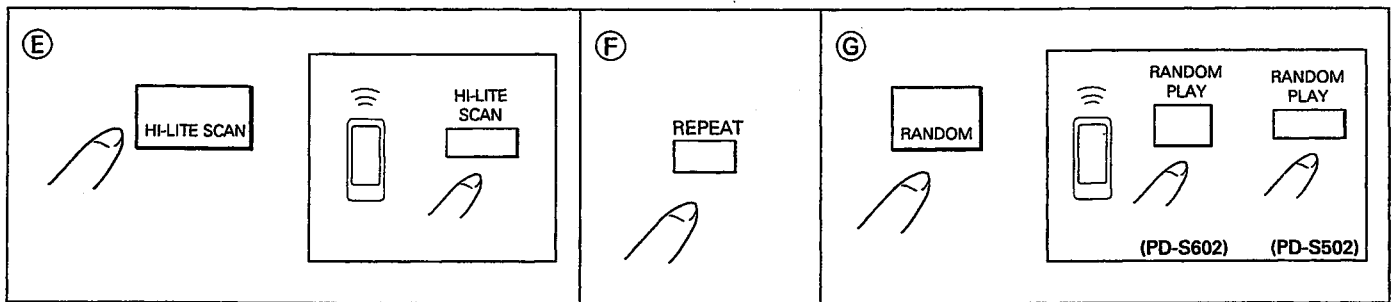

E Hi-Lite aftastweergave

Indien tijdens de stopfunctie op de HI-LITE SCAN toets wordt gedrukt, start de aftastweergave op het punt dat 1 minuut na het begin van het eerste fragment ligt. Ieder fragment wordt voor ca. 10 seconden vanaf het hiervoor genoemde punt weergegeven. De ► indicator knippert tijdens deze aftastweergave van de disk op.

- Hi-Lite aftastweergave kan ook vanaf een ander gewenst punt worden ingesteld. Druk tijdens weergave op de HI-LITE SCAN toets op het punt vanaf waar u de aftastweergave wenst te starten. Dit punt (de minuut en seconden) wordt in het geheugen van de speler geprogrammeerd en de aftastweergave van ieder fragment op dit punt gestart.

OPMERKINGEN:

- Indien de weergavetijd van een fragment korter dan één minuut of korter dan de ingestelde tijd is, wordt de Hi-Lite aftastweergave vanaf het begin van het fragment voor ca. 10 seconden uitgevoerd. Indien de weergavetijd van een fragment korter is dan 10 seconden wordt het gehele fragment weergegeven.
- Geprogrammeerde of willekeurige weergave wordt geannuleerd indien tijdens deze weergavefunctie op de HI-LITE SCAN toets wordt gedrukt. De speler onthoudt het punt waar op de toets werd gedrukt, en de aftastweergave wordt voor ieder fragment op het overeenkomstige punt uitgevoerd. De inhoud van het programma wordt echter niet gewist.
- Het is niet mogelijk om één fragment te herhalen tijdens de aftastweergavefunctie.

F Herhaald afspelen (herhaalfunctie)

Druk eenmaal op REPEAT om het muziekstuk dat op de display wordt aangegeven herhaaldelijk af te spelen. De ►REP indicator licht op. De REPEAT-toets kan in iedere afspelstand worden ingedrukt.

Druk tweemaal op de REPEAT toets om alle fragmenten herhaald weer te geven met de normale weergavefunctie of speciale weergavefunctie (geprogrammeerde of willekeurige). De REP-indicator licht op.

G Random afspelen - Afspelen van de muziekstukken in een willekeurige volgorde

Druk op de RANDOM toets. De RND indicator licht op en alle fragmenten worden in willekeurige volgorde weergegeven. De speler schakelt in de stopfunctie nadat alle fragmenten zijn weergegeven.

E Snabblyssning av höjdpunkterna i spåren

När HI-LITE SCAN trycks in då skivan är stoppad påbörjas avspelingen 1 minut in på spåret, och varje spår på skivan spelas i ca. 10 sekunder. Indikeringen ► blinkar under snabblyssning av spårens höjdpunkter.

- Det går att själv bestämma punkten i spåren varifrån snabblyssningen ska starta. Tryck vid pågående avspeling på HI-LITE SCAN vid punkten där snabblyssningen ska starta. CD-spelaren memorerar då den exakta minuten och sekunder för denna punkt, och snabblyssning utförs sedan med start från denna punkt på de efterföljande spåren.

OBSERVERA:

- Om speltiden för ett spår är kortare än 1 minut eller kortare än den memorerade tidpunkten, utförs snabblyssning i ca. 10 sekunder från början av spåret. Om spåret är kortare än 10 sekunder spelas spåret från början till slut.
- Om HI-LITE SCAN trycks in under slumpmässig skivspelning eller programmerad skivspelning makuleras det gällande avspelnings sättet. CD-spelaren memorerar tidpunkten då tangenten trycktes in och utför sedan snabblyssning från denna tidpunkt på varje efterföljande spår. Själva programinnehållet raderas dock inte.
- Repetering av ett enskilt spår kan inte utföras i läget för snabblyssning av höjdpunkterna.

F Repeterad skivspelning

Tryck in REPEAT-knappen en gång om du vill repeteringsavspela den melodi som displayen just visar. ►REP-indikatorn lyser. REPEAT-knappen kan manövreras i alla skivspelningsfunktioner. Tryck två gånger på REPEAT för repetering av samtliga spår vid normalt sätt att spela upp skivan eller vid annat angivet uppspelningssätt (programmerad skivspelning eller slumpmässig skivspelning). REP-indikatorn lyser.

G Slumpmässig skivspelning - Att spela samtliga melodier i slumpmässig ordning

Tryck på RANDOM. Indikeringen RND tänds och samtliga spår på skivan spelas upp i slumpmässig följd. Skivspelaren stoppar när samtliga spår har spelats upp.

DIVERSAS OPERACIONES

OUTRAS OPERAÇÕES

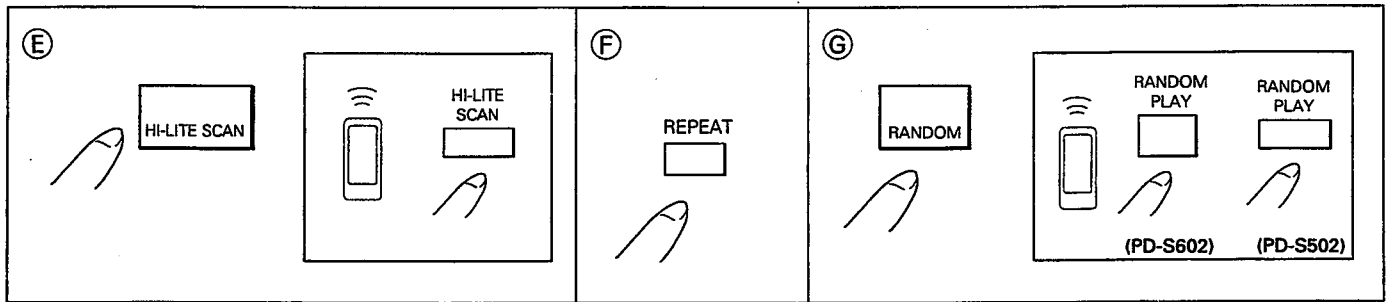

E Exploración Hi-Lite

Cuando pulse HI-LITE SCAN durante el modo de parada, la reproducción comienza desde un punto situado a 1 minuto del comienzo de la melodía, y cada melodía se reproduce durante unos 10 segundos. El indicador ► parpadea durante la exploración Hi-Lite.

- La exploración Hi-Lite puede realizarse a partir del tiempo transcurrido deseado de la melodía. Durante la reproducción, pulse HI-LITE SCAN en el punto en el que usted desee que comience la reproducción con exploración Hi-Lite. El reproductor memoriza el minuto y el segundo de ese punto y la reproducción con exploración Hi-Lite se realiza desde el minuto y segundo memorizado de cada melodía.

NOTAS:

- Cuando el tiempo de reproducción de una melodía sea inferior a un minuto o inferior al tiempo memorizado, la reproducción con exploración Hi-Lite se realiza desde el principio de la melodía durante unos 10 segundos. Cuando el tiempo de reproducción de una melodía sea inferior a 10 segundos, la melodía se reproduce desde el principio hasta el final.
- Durante la reproducción programada o la reproducción al azar, al pulsar HI-LITE SCAN se cancela la reproducción programada o la reproducción al azar. El reproductor memoriza el tiempo del punto en el que se pulsa HI-LITE SCAN y la reproducción con exploración Hi-Lite se realiza desde el tiempo memorizado de cada melodía. El contenido del programa no se borra.
- La repetición de una melodía no puede realizarse en el modo de reproducción con exploración Hi-Lite.

F Para repetir la reproducción (repetición de reproducción)

Para repetir la reproducción de la melodía visualizada, pulse una vez el botón REPEAT. El indicador 1►REP se enciende. El botón REPEAT puede pulsarse en cualquier modo de reproducción. Para reproducir repetidamente todas las pistas del disco en el modo de reproducción normal o en el modo de reproducción especificada (reproducción programada o reproducción aleatoria), pulse dos veces REPEAT. El indicador REP se enciende.

G Reproducción al azar - Para reproducir al azar todas las melodías

Pulse RANDOM. El indicador RND se enciende y todas las pistas del disco se reproducen en el orden aleatorio. Una vez reproducidas todas las pistas, el reproductor entra en el modo de parada.

E Exploração com realce

Quando a tecla de exploração com realce (HI-LITE SCAN) é accionada no modo de paragem, a reprodução é iniciada a partir de um ponto um minuto após o início da faixa e todas as faixas são tocadas por aproximadamente 10 segundos cada. A indicação de exploração ► pisca no modo de exploração com realce.

- A exploração com realce pode ser executada a partir de qualquer tempo decorrido que se queira na faixa. Durante a reprodução, basta accionar a tecla de exploração com realce (HI-LITE SCAN) no ponto onde se deseja dar início a tal operação. O aparelho memoriza o minuto e segundo de tal ponto e a operação de exploração com realce é executada a partir de tal minuto e segundo em cada uma das faixas.

OBSERVAÇÕES:

- Quando o tempo de reprodução de uma faixa é menos de um minuto ou mais curto que o tempo memorizado, a exploração com realce é realizada a partir do início da faixa por aproximadamente 10 segundos. Caso o tempo de reprodução de uma faixa seja de menos de 10 segundos, a faixa é tocada do início ao fim.
- No modo de reprodução programada ou em ordem aleatória, o accionar da tecla de exploração de alto realce (HI-LITE SCAN) causa o cancelamento da operação de tal reprodução. O aparelho memoriza o tempo do ponto no qual a tecla de exploração com realce (HI-LITE SCAN) é accionada e esta operação é executada em cada uma das faixas a partir de tal tempo memorizado. Contudo, o conteúdo da programação não é apagado.
- A operação de repetição de uma só faixa não é possível no modo de exploração com realce.

F Para repetição de reprodução (Repetição de reprodução)

Para repetir a faixa indicada, basta accionar a tecla de repetição (REPEAT) uma vez. A indicação de repetição "1►REP" acende. Esta tecla pode ser accionada em qualquer modo de reprodução. Para reproduzir repetidamente todas as faixas do disco no modo de reprodução normal ou em outro modo de reprodução especificado (reprodução programada ou reprodução em ordem aleatória), deve-se accionar a tecla de repetição (REPEAT) duas vezes. A indicação de repetição "REP" acende.

G Reprodução em ordem aleatória - Para tocar todas as faixas em ordem aleatória

Accionar a tecla de reprodução em ordem aleatória (RANDOM). A indicação de ordem aleatória (RND) acende e todas as faixas do disco são reproduzidas em ordem aleatória. Depois de reproduzidas todas as faixas do disco, o aparelho entra no modo de paragem.

DIVERSE FUNKTIES

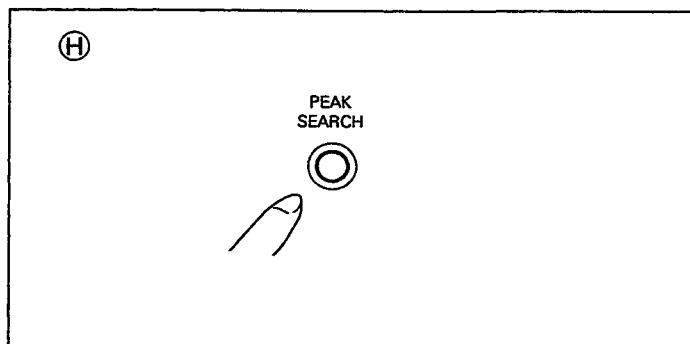

H Opzoeken van het piekniveau op de CD (piekzoeken)

Met deze functie wordt het piekniveau op de CD gemakkelijk opgezocht. U kunt daarna het opnameniveau optimaal instellen.

Piekniveau van de gehele CD opzoeken:

Druk tijdens de stopfunctie op de PEAK SEARCH toets.

- De speler tast de CD af en zoekt het piekniveau op. Het piekzoeken duurt ca. 1 minuut met een 60 minuten CD. Tijdens het zoeken knippert PEAK op het display op.
- Druk op de ■ toets om de piekzoekfunctie te annuleren.

Piekniveau van de geprogrammeerde fragmenten opzoeken:

Programmeer de fragmenten (zie blz. 78). Druk voor het piekzoeken op de PEAK SEARCH toets. De speler tast de geprogrammeerde fragmenten af en zoekt het piekniveau op.

Instellen van het opnameniveau

1. Nadat het piekniveau is gevonden, wordt een gedeelte van ca. 6 seconden met het piekniveau herhaald weergegeven.
2. Stel het opnameniveau op het deck in.
3. Schakel het deck in de opnamefunctie en start de CD door op de ► toets te drukken.

OPMERKINGEN:

- Het piekniveau kan met dezelfde CD soms mogelijk verschillen.
- Met sommige CD's kan de speler het piekniveau niet vaststellen. Dit duidt niet op een defect.
- Indien het piekniveau aan het begin of het einde van de CD ligt, wordt het gedeelte met het piekniveau voor slechts ca. 3 seconden herhaald.

I Instellen van het volume

Druk op de OUTPUT LEVEL “-” of “+” toets om het volume (uitgangsniveau) in te stellen.

- U kunt het uitgangsniveau met stappen van 1 dB binnen een bereik van 0 dB en -25 dB instellen (alleen met de PD-S502).
- Het ATT display toont het ingestelde niveau (alleen PD-S502).
- Het uitgangsniveau van de OUTPUT en PHONES aansluitingen wordt tegelijkertijd ingesteld. (Met de PD-S602 wordt het uitgangsniveau van de VARIABLE aansluitingen ingesteld.)
- De instelling van het uitgangsniveau wordt niet gewist indien de spanning wordt uitgeschakeld met de CD in de speler geplaatst. Indien u de PD-S502 heeft aangeschaft, wordt de instelling van de OUTPUT LEVEL toets geannuleerd wanneer de spanning door een audiotimer wordt uitgeschakeld of de stekker van het netsnoer uit het stopcontact wordt getrokken.

OLIKA MANÖVRERINGAR

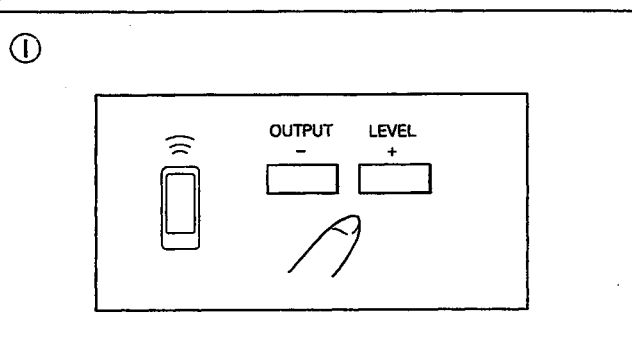

H Sökning efter den högsta volymnivån på skivan (toppnivåsökning)

Denna funktion gör det enkelt att leta upp CD-skivans toppnivå. Detta är en praktisk egenskap vid justering av inspelningsnivån.

Sökning efter hela skivans toppnivå:

Tryck på PEAK SEARCH då skivan är stoppad.

- CD-spelaren avsöker hela skivan och letar upp toppnivån. Det tar ca. 1 minut med en 60 minuter lång CD-skiva. Indikeringen PEAK blinkar under pågående sökning.
- Tryck på ■ för att avbryta sökningen.

Sökning efter toppnivån i de programmerade spårn:

Programmera de önskade spårn på förhand (sid. 78) och tryck på PEAK SEARCH. CD-spelaren avsöker de programmerade spårn och letar upp toppnivån bland dessa.

Justering av inspelningsnivån

1. När toppnivån har hittats spelas ett ca. 6 sekunder långt avsnitt innehållande toppnivån upp gång på gång.
2. Justera inspelningsnivån på kassettdäcket.
3. Starta inspelningen på kassettdäcket och starta sedan skivspelning genom att trycka på ►.

OBSERVERA:

- Om toppnivåsökning utförs flera gånger händer det ibland att olika toppnivåer söks upp, även när sökningen utförs flera gånger på samma skiva.
- På vissa typer av skivor kan det hända att toppnivån inte kan sökas upp. Detta tyder dock inte på fel.
- Om toppnivån återfinns alldeles i början eller slutet av skivan, spelas avsnittet innehållande toppnivån upp i 3 sekunder gång på gång.

I Justering av ljudvolymen

Tryck på OUTPUT LEVEL “+” eller “-” för att justera utnivån.

- Utnivån kan justeras mellan 0 och -25 dB i steg om 1 dB (endast PD-S502).
- Indikeringen ATT visar den valda nivån (endast PD-S502).
- Utnivån via kontakterna OUTPUT och PHONES justeras samtidigt. (Utnivån via kontakterna VARIABLE på PD-S602 kommer att ändras.)
- Om skivan ligger kvar i CD-spelaren raderas inte inställningen av OUTPUT LEVEL när strömmen slås från. När det gäller PD-S502 kommer dock inställningen av reglaget OUTPUT LEVEL att makuleras om strömmen slås från av en ljudtimer eller genom att koplara ur nätkabeln.

DIVERSAS OPERACIONES

OUTRAS OPERAÇÕES

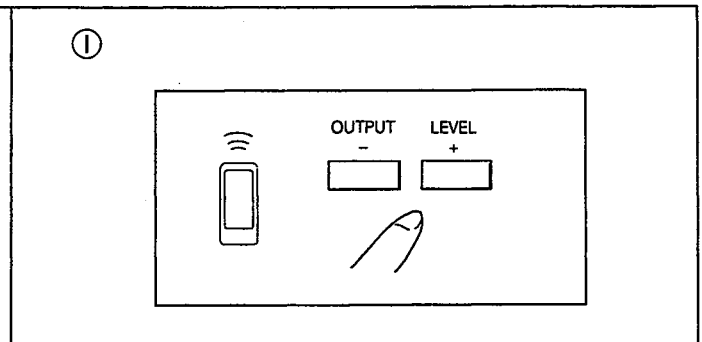
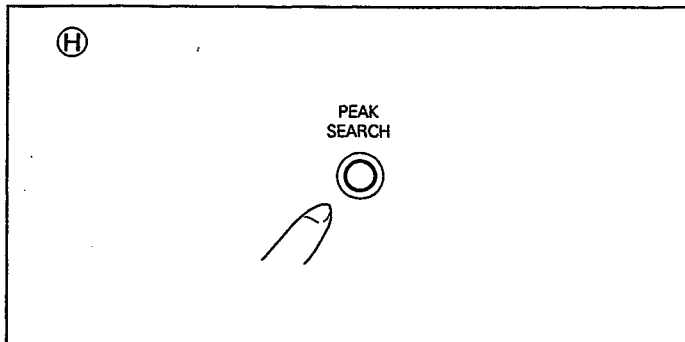

H Para buscar el nivel de cresta de un disco (búsqueda de cresta)

Con esta función, el nivel de cresta de un disco compacto puede buscarse fácilmente. Esto es muy conveniente para ajustar el nivel de grabación apropiado.

Para buscar el nivel de cresta de todo el disco:
Durante el modo de parada, pulse PEAK SEARCH:

- El reproductor explora todo el disco y busca el nivel de cresta. La búsqueda del nivel de cresta dura 1 minutos aproximadamente con discos compactos de 60 minutos. Durante la búsqueda, el indicador PEAK parpadea en el visualizador.
- Para cancelar la función de búsqueda de cresta, pulse ■.

Para buscar el nivel de cresta de las melodías programadas:
Programar de antemano las melodías deseadas (página 79) y pulse PEAK SEARCH. El reproductor explora todas las melodías programadas y busca entre ellas el nivel de cresta.

Para ajustar el nivel de grabación

1. Cuando el reproductor detecta el nivel de cresta, 6 segundos (aproximadamente) de la parte del disco que tiene el nivel de cresta se reproducen repetidamente.
2. Ajuste el nivel de grabación en el magnetófono.
3. Prepare el magnetófono para la grabación e inicie la reproducción del disco compacto pulsando ►.

NOTAS:

- El reproductor detecta algunas veces niveles de cresta diferentes cuando la función de búsqueda de cresta se realiza en un disco.
- Con algunos discos, el reproductor no puede detectar el nivel de cresta apropiado. Esto no es una avería.
- Cuando el nivel de cresta se encuentre al principio o al final de la melodía, la sección que tiene el nivel de cresta se reproduce repetidamente durante unos 3 segundos.

I Ajuste del volumen del sonido

Pulse OUTPUT LEVEL "-" o "+" para ajustar el nivel de salida.

- El nivel de salida puede ajustarse entre 0 dB y -25 dB en pasos de 1 dB. (PD-S502 solamente)
- La visualización ATT muestra el nivel seleccionado. (PD-S502 solamente)
- El nivel de salida de las tomas OUTPUT y PHONES se ajustará automáticamente. (Para el PD-S602, el nivel de salida en las tomas VARIABLE cambiará.)
- Si hay un disco en el reproductor, el ajuste del botón OUTPUT LEVEL no se borra incluso cuando se desconecte la alimentación. Sin embargo, para el PD-S502, si la alimentación se desconecta con un temporizador de audio o desenchufando el cable de la alimentación, el ajuste del botón OUTPUT LEVEL se borrará.

H Busca do nível sonoro de pico de um disco (busca de pico)

Através desta função, o nível de pico de um disco compacto digital pode ser encontrado com facilidade. Esta função é bastante conveniente para ajustar o nível de gravação apropriado.

Para buscar o nível de pico de todo o disco:
No modo de paragem, accionar a tecla de busca de pico (PEAK SEARCH).

- O aparelho explora todo o disco e busca o nível de pico, o que leva cerca de um minuto para um disco de 60 minutos. Durante a busca, a indicação de pico "PEAK" pisca no mostrador.
- Para cancelar a função de busca de pico, basta accionar a tecla de paragem (■).

Para buscar o nível de pico das faixas programadas:

Programar as faixas desejadas de antemão (página 79) e accionar a tecla de busca de pico (PEAK SEARCH). O aparelho explora todas as faixas programadas e busca o nível de pico entre elas.

Para ajustar o nível de gravação:

1. Quando o aparelho detecta o nível de pico, um trecho de aproximadamente seis segundos do disco que inclui o nível de pico é tocado repetidamente.
2. Ajustar o nível de gravação da unidade magnetofónica.
3. Colocar a unidade magnetofónica no modo de gravação e dar início à reprodução do disco compacto digital através do accionar da tecla de reprodução (►).

OBSERVAÇÕES:

- Algumas vezes, o aparelho detecta um nível de pico diferente mesmo quando a função de busca de pico é executada para o disco em questão.
- Em alguns discos, o aparelho não pode detectar o nível de pico apropriado, o que não representa malfuncionamento do equipamento.
- Quando o nível de pico se encontra no início ou final de uma faixa, o trecho que o contém é tocado repetidamente por aproximadamente 3 segundos.

I Ajuste do nível sonoro

Accionar a tecla "-" ou "+" de ajuste de volume de saída (OUTPUT LEVEL) para ajustar o nível sonoro.

- O nível sonoro pode ser ajustado entre 0 e -25 dB, em passos de 1 dB (somente PD-S502).
- A indicação de atenuação "ATT" exhibe o nível seleccionado (somente PD-S502).
- O nível sonoro das tomadas de saída (OUTPUT) e o volume da tomada de auscultadores (PHONES) são ajustados simultaneamente (no modelo PD-S602, o volume de saída das tomadas variáveis (VARIABLE) é alterado).
- Enquanto o disco estiver dentro do aparelho, o ajuste da tecla de volume de saída (OUTPUT LEVEL) não é apagado mesmo quando a alimentação é desligada. Contudo, no caso do PD-S502, caso a alimentação seja desligada por meio de um programador horário ou com a desconexão do cabo de alimentação, o ajuste da tecla de nível de saída (OUTPUT LEVEL) será cancelado.

AFSPELEN VAN DE MUZIEKSTUKKEN IN EEN GEWENSTE VOLGORDE

SPELNING AV ENDAST ÖNSKADE MELODIER

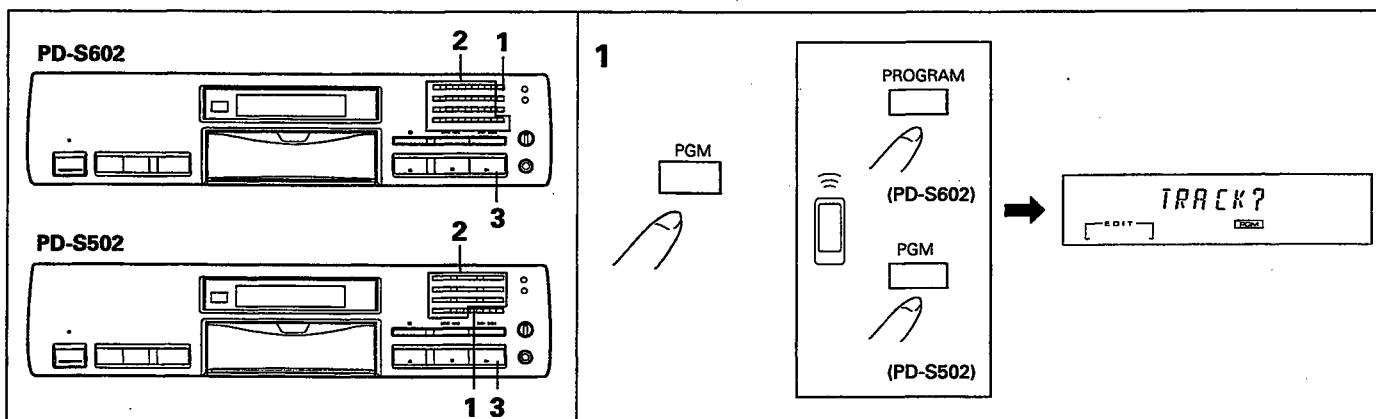

Geprogrammeerd afspelen - Programmeren van de muziekstukken

Programmerad skivspelning - Att programmera melodier i önskad ordning

Programmeren is mogelijk tijdens de stop- of weergavefunctie. Het display met de diverse aanduidingen voor het programmeren verschijnt echter alleen tijdens het programmeren met de stopfunctie ingeschakeld.

Programmering kan göras både när skivan är stoppad och under pågående avspelning. Indikeringarna som upplyser om programmeringen steg för steg uppvisas dock bara när skivan är stoppad.

1 Druk op de PGM toets.

- "TRACK?" verschijnt op het display.

2 Voer met de cijfertoetsen de gewenste fragmenten in de gewenste volgorde in.

- U kunt maximaal 24 fragmenten programmeren.

3 Druk op de ► toets.

De fragmenten worden in geprogrammeerde volgorde weergegeven. De speler schakelt in de stopfunctie nadat alle geprogrammeerde fragmenten zijn weergegeven.

1 Tryck på PGM.

- Indikeringen "TRACK?" visas i teckenfönstret.

2 För in de utvalda spår i önskad ordning med sifvertangenterna.

- Upp till 24 spår (programsteg) kan programmeras.

3 Tryck på ►.

De utvalda spår spelas nu i programmerad ordning.

Skivan stoppas när samtliga programmerade spår har spelats.

Druk op de ■ toets om de geprogrammeerde weergave te annuleren.

Tryck på ■ för att stoppa programmerad skivspelning.

- Druk op de ◀◀◀ of ▶▶▶ toets om een voorgaand of volgend geprogrammeerd fragment in te stellen.
- Na het programmeren van een fragment wordt het geprogrammeerde nummer op het display getoond.
- Bij het uitschakelen van de spanning wordt de inhoud van het programma niet gewist indien de CD in de speler is geplaatst.

- Tryck på ◀◀◀ eller ▶▶▶ för att gå till föregående eller nästa steg i programmet.
- Det programmerade numret visas i teckenfönstret varje gång ett spår programmeras.
- Om skivan ligger kvar i CD-spelaren raderas inte programinnehållet när strömmen slås från.

Programmeren terwijl u naar de weergave luistert

Programmering under pågående avspelning

Programmeren van gewenste fragmenten is mogelijk tijdens normale of Hi-Lite aftastweergave (direkt programmeren) en geprogrammeerde weergave.

De önskade spår kan programmeras under normal avspelning, snabblyssning av spår (direktprogrammering) eller programmerad skivspelning.

Tijdens normale- of aftastweergave (Direkt programmeren):

Under normal avspelning eller snabblyssning av höjdpunkterna (Direktprogrammering):

Het spelende fragment kan direkt worden geprogrammeerd.

1 Tryck på PGM under avspelning för att koppla in programmeringsläget.

1 Druk tijdens weergave op PGM om de programmeerfunctie in te schakelen.

2 Tryck på PGM varje gång ett spår du vill ha med i programmet spelas. Steg 2 kan upprepas tills samtliga 24 programsteg har programmerats.

2 Druk eenvoudigweg op PGM indien u een fragment hoort dat u wenst te programmeren. U kunt maximaal 24 fragmenten programmeren door stap 2 te herhalen.

3 Tryck på ► efter avslutad programmering. Den nuvarande avspelningsordningen makuleras och de programmerade spår spelas upp i den ordning de programmerats.

3 Druk na het programmeren op de ► toets. De huidige weergavefunctie wordt geannuleerd en de geprogrammeerde fragmenten in geprogrammeerde volgorde weergegeven.

Tijdens geprogrammeerde weergave:

Under programmerad avspelning:

Voer de gewenste fragmenten in zonder op PGM te drukken. De fragmenten worden aan het spelende programma toegevoegd.

För in de önskade spår utan att trycka på PGM. De programmerade spår läggs till i slutet på det nuvarande programmet.

Opmerkingen aangaande het tijddisplay

Att observera angående tidsindikering

- Indien de totale weergavetijd of totale resterende weergavetijd de 100 minuten overschrijdt, wordt de overeenkomstige tijd niet op het display aangeduid.
- De totale resterende tijd of de totale weergavetijd kan niet worden getoond indien fragmentnummer 30 of hoger is geprogrammeerd.

- Tiden visas inte i teckenfönstret om den totala speltiden eller den totala återstående speltiden överstiger 100 minuter.
- Den återstående tiden och den totala speltiden visas inte om spårnummer 30 eller högre programmeras.

PARA REPRODUCIR SOLAMENTE LAS MELODÍAS DESEADOS

REPRODUÇÃO SOMENTE DE FAIXAS DESEJADOS

2 (PD-S602)

(PD-S602)

(PD-S502)

(PD-S502)

3

(PD-S602) (PD-S502)

Reproducción de programa - Para programar melodías en el orden deseado

La programación puede realizarse durante la parada o la reproducción. La visualización de diálogo para cada paso sólo aparece durante el modo de parada para facilitar la programación.

1 Pulse PGM.

- "TRACK?" aparece en el visualizador.

2 Introduzca los números de las melodías deseadas en el orden deseado con el botón digital.

- Puede programarse un máximo de 24 melodías.

3 Pulse ►.

Las melodías se reproducen en el orden programado. Después de reproducirse todas las melodías, el reproductor entra en el modo de parada.

Para parar la reproducción programada pulse ■.

- Para pasar a la melodía anterior o posterior en un programa, pulse ◀◀◀◀ o ▶▶▶▶.
- Cada vez que programa una melodía, el visualizador mostrará el número programado.
- Si hay un disco introducido en el reproductor, el contenido del programa no se borrará incluso cuando se desconecte la alimentación.

Programación mientras se escucha la reproducción

Durante la reproducción normal, la reproducción con exploración Hi-Lite (programa directo) o la reproducción programada, usted podrá programar las pistas deseadas.

Durante la reproducción normal o la reproducción con exploración Hi-Lite (Programa directo): La melodía que está siendo reproducida puede programarse.

- 1 Durante la reproducción, pulse PGM para entrar en el modo de programación.
- 2 Cuando quiera que se reproduzca una melodía que va a ser programada, pulse PGM. Podrá repetir el paso 2 hasta programar 24 melodías.
- 3 Después de finalizar la programación, pulse ►. La reproducción actual se cancela y las melodías se reproducen en el orden programado.

Durante la reproducción programada:

Introduzca las melodías deseadas sin pulsar PGM. El contenido del programa se añade al programa que está siendo reproducido.

Notas sobre la visualización de tiempo

- Si el tiempo de reproducción total o el tiempo total que queda supera los 100 minutos, el tiempo correspondiente no se visualizará.
- Si programa el número de melodía 30 u otros posteriores, el tiempo total que queda o el tiempo de reproducción total no se visualizarán.

Reprodução programada - Para programar faixas na ordem desejada

A operação de programação é possível somente no modo de paragem ou no de reprodução. Somente no modo de paragem, aparece a indicação de diálogo em cada passo da programação para proporcionar maior facilidade operacional.

1. Accionar a tecla de programação (PGM).

- Através da indicação "TRACK?", o aparelho pergunta qual a faixa desejada.

2. Especificar os números das faixas desejadas na ordem desejada através das teclas de dígito.

- Um máximo de 24 passos (faixas) pode ser programado.

3. Accionar a tecla de reprodução (►).

As faixas são então tocadas na ordem programada. Depois de tocadas todas as faixas, o aparelho entra no modo de paragem.

Para parar a operação de reprodução programada, basta accionar a tecla de paragem (■).

- Para passar a um passo anterior ou seguinte dentro de uma programação, accionar a tecla ◀◀◀◀ ou ▶▶▶▶.
- Cada vez que uma faixa é programada, o mostrador indica seu número na programação.
- Enquanto o disco estiver dentro do aparelho, o conteúdo da programação não é apagado mesmo que a alimentação de energia seja desligada.

Programação enquanto se ouve à reprodução

Pode-se programar as faixas desejadas tanto no modo de reprodução normal, programada ou com exploração de realce (programação directa).

No modo de reprodução normal ou de exploração com realce (programação directa): A faixa que está sendo tocada pode ser programada.

1. Durante a reprodução, accionar a tecla de programação (PGM) para entrar no modo de programação.
2. Sempre que uma faixa a ser programada é tocada, basta accionar a tecla de programação (PGM) para incluí-la. Pode-se repetir este segundo passo para até 24 passos de programação.
3. Depois de feita a programação, accionar a tecla de reprodução (►). A operação de reprodução corrente é cancelada e as faixas são tocadas na ordem programada.

No modo de reprodução programada:

Especificar as faixas desejadas sem accionar a tecla de programação (PGM). O conteúdo de tal programação é adicionado à programação que está sendo reproduzida.

Observações sobre a indicação horária

- Caso o tempo de reprodução total ou o tempo restante total exceda 100 minutos, a indicação de tempo correspondente não é exibida.
- Ao programar a faixa Nº 30 ou acima, não é possível obter a indicação de tempo restante total ou tempo total de reprodução.

AFSPELEN VAN DE MUZIEKSTUKKEN IN EEN GEWENSTE VOLGORDE

Programmeren van een pauze

Het inlassen van een pauze in het programma kan handig zijn bij het maken van opnamen. Druk hiervoor op de ■-toets in plaats van het ingeven van een muziekstuknummer. Op de display verschijnt "PA".

- Bij het opnemen op beide kanten van een cassette kunt u bijvoorbeeld een pauze inlassen na het laatste muziekstuk dat op de eerste cassettekant moet worden opgenomen. U kunt de cassette dan rustig omdraaien voordat met opnemen wordt doorgegaan. Druk op de ■-toets om vanuit de pauzestand weer over te schakelen op geprogrammeerd afspelen.

OPMERKINGEN:

- Het programmeren van een pauze is alleen mogelijk wanneer in de stopstand geprogrammeerd wordt.
- Het is niet mogelijk om aan het begin van het programma een pauze te programmeren. Ook kunnen er geen twee pauzes achter elkaar geprogrammeerd worden.
- Een pauze in het programma wordt als een programmastap geteld.
- De speler zal niet in de pauzestand komen te staan als op de laatste programmastap een pauze geprogrammeerd is.

Wissen van het hele programma

SPELNING AV ENDAST ÖNSKADE MELODIER

Inprogrammering av pauser

Att sätta in en paus i ditt program kan vara mycket användbart vid kopiering till kassetband. Om du trycker in ■-knappen i stället för att mata in ett melodinummer, tänds "PA" på displayen.

- Om du t.ex. vill spela in på båda sidorna av ett kassetband och sätter in en paus efter den sista melodi som skall spelas in på den första bandsidan, blir det en paus i skivspelningen där så att du hinner vända bandet. Tryck in ■-knappen för att återuppta kopieringen där pausen gjordes.

OBSERVERA:

- En paus kan endast inprogrammeras om inprogrammeringen utförs i stoppfunktionen.
- Du kan inte inprogrammera en paus som första programsteg, inte heller två pauser i följd.
- En paus räknas som ett programsteg, precis som en melodi.
- Om du inprogrammerar en paus som sista programsteg, sätts CD-spelaren inte i pausfunktionen på denna punkt.

Radering av hela programmet

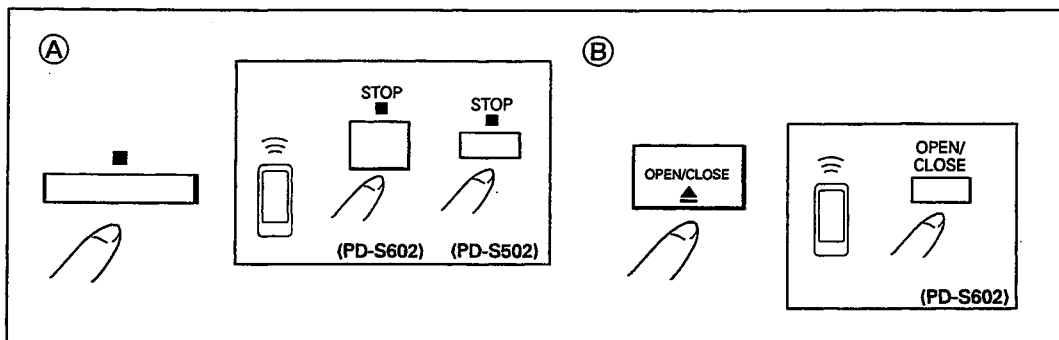

- Ⓐ Druk op ■ terwijl de speler in de stopstand staat.
- Ⓑ Bij het openen van de disklade zal het programma automatisch gewist worden.

- Ⓐ Tryck in ■-knappen i stoppfunktionen.
- Ⓑ Programmet raderas när skivtallriken förs ut.

PARA REPRODUCIR SOLAMENTE LAS MELODÍAS DESEADOS

Programación de una pausa

La inserción de una pausa en sus programas puede ser muy útil para cuando realice la grabación. Pulse el botón ■ en lugar de introducir un número de melodía. "PA" aparece en el panel visualizador.

- Por ejemplo, cuando grabe en ambos lados de una cinta, si usted programa una pausa después de la última melodía que va a grabar en el primer lado, la reproducción de programas hará una pausa en ese punto para permitirle dar vuelta al casete. Para reanudar la reproducción de programas después de haber entrado el reproductor de discos compactos en el modo de pausa, pulse el botón ■.

NOTAS:

- Las pausas sólo pueden programarse cuando el procedimiento de programa se realice en el modo de parada.
- Al comienzo de un programa no puede programarse una pausa. Tampoco pueden programarse dos pausas seguidas.
- Una pausa insertada en un programa se cuenta como un paso.
- Si programa una pausa como último paso de un programa, el reproductor de discos compactos no entrará en el modo de pausa.

Para cancelar el contenido de un programa.

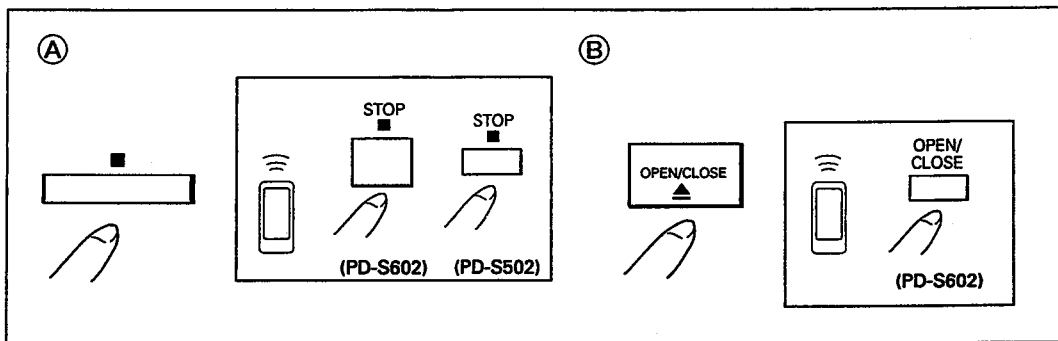

- Ⓐ Durante el modo de parada, pulse el botón ■.
- Ⓑ Cuando expulse la bandeja del disco, el contenido del programa se cancelará.

REPRODUÇÃO SOMENTE DE FAIXAS DESEJADOS

Programação de pausa

A inserção de uma pausa em um programa pode ser muito útil para fazer gravações. Para isto, basta accionar a tecla de pausa (■) ao invés de especificar um número de faixa. Assim sendo, a indicação "PA" aparece no mostrador.

- Por exemplo, ao gravar ambos os lados de uma fita magnética em cartucho, programando-se uma pausa após a última faixa a ser gravada no primeiro lado da fita, a operação de reprodução será interrompida em tal ponto para permitir que se mude a fita de lado. Para dar continuidade à operação de reprodução depois do aparelho entrar no modo de pausa, basta accionar a tecla de pausa (■).

OBSERVAÇÕES:

- Uma pausa pode ser programada somente quando o procedimento de programação é executado no modo de paragem.
- Uma pausa não pode ser programada como estágio inicial de um programa. Além disso, não é possível programar duas pausas consecutivas.
- Uma pausa insertada em um programa é contada como um estágio de programação.
- Mesmo que uma pausa seja programada como último estágio de um programa, o aparelho não entrará no modo de pausa.

Apagamento de todo o conteúdo do programa

- Ⓐ No modo de paragem, accionar a tecla de paragem (■).
- Ⓑ Quando o prato do disco é ejetado do aparelho, todo o conteúdo do programa é apagado.

HANDIGE FUNKTIES VOOR OPNAME

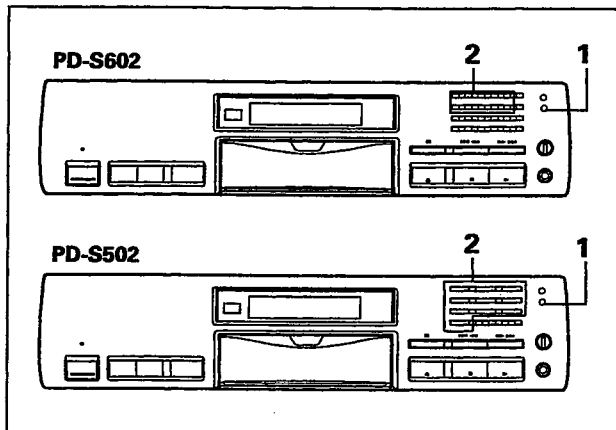

Met deze functie wordt automatisch fragmenten geprogrammeerd voor beide kanten van de cassette.

Computer-gestuurde montage (COMPU PROGRAM EDIT)

De speler arrangeert de volgorde van fragmenten zodat de fragmenten zo goed als mogelijk een ingestelde speeltijd niet overschrijden.

Automatisch gestuurde montage (AUTO PROGRAM EDIT)

Fragmenten worden op volgorde vanaf het eerste fragment gekozen zodat deze een bepaalde speeltijd niet overschrijden.

1 Schakel de Compu Program Edit of Auto Program Edit functie in met de COMPU/AUTO EDIT toets.

Druk éénmaal op de toets om de Compu Program Edit functie in te schakelen. "COMPU" wordt op het display getoond. Na ca. 1 seconde verschijnt "TIME?" op het display.

Druk tweemaal op de toets om de Auto Program Edit functie in te schakelen. "AUTO" wordt op het display getoond. Na ca. 1 seconde verschijnt "TIME?" op het display.

Druk éénmaal op de toetsen en voer onderstaande stap 2 niet uit indien u alle fragmenten van de disk wenst te programmeren. De speler stelt binnen drie seconden automatisch de speeltijd van de cassette in (46, 60 of 90 minuten) waarin alle fragmenten van de CD kunnen worden opgenomen. Vervolgens worden de fragmenten geprogrammeerd.

2 Stel de speeltijd van de te gebruiken cassette in.

Indien de cijfertoetsen worden gebruikt:

Stel de speeltijd met de cijfertoetsen in. Druk eerst op de toets voor de tientallen en vervolgens op de toets voor de eenheden. (Druk eerst op $\overline{10}$ en vervolgens op de toets voor de eenheden indien u een speeltijd van 9 minuten of minder wenst in te voeren.)

Indien de fragmentzoektoetsen worden gebruikt:

Druk op de \lll of \ggg toets om de speeltijd van de cassette in te stellen.

- Door iedere druk op een van deze toetsen verandert de speeltijd als volgt:

$\rightarrow 46 \leftrightarrow 54 \leftrightarrow 60 \leftrightarrow 74 \leftrightarrow 90 \leftarrow$ Tijd in minuten

- De op het display getoonde tijd wordt in het geheugen geprogrammeerd en de speler berekent de montage-tijd indien op de COMPU/AUTO EDIT wordt gedrukt of er gedurende 3 seconden geen andere tijd wordt ingesteld.

BEHÄNDIG FUNKTION VID INSPELNING

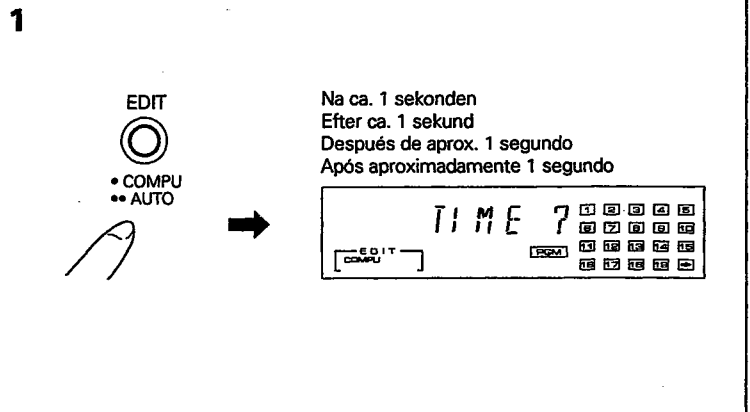

Med hjälp av denna funktion programmeras spåren automatiskt för båda sidorna på bandet.

COMPU PROGRAM EDIT (datorstyrd programredigering)

CD-spelaren arrangerar automatiskt om spårordningen på skivan så att den totala speltiden för spåren ligger så nära som möjligt speltiden som specificerats.

AUTO PROGRAM EDIT (automatisk programredigering)

Spåren väljs ut för att passa inom den specificerade speltiden med början från det första spåret och framåt.

1 Välj datorstyrd programredigering eller automatisk programredigering med COMPU/AUTO EDIT.

Datorstyrd redigering: Tryck på tangenten en gång.

Indikeringen "COMPU" visas i teckenfönstret. Efter ca. en sekund visas indikeringen "TIME?".

Automatisk redigering: Tryck på tangenten två gånger.

Indikeringen "AUTO" visas i teckenfönstret. Efter ca. en sekund visas indikeringen "TIME?".

Programmering av samtliga spår på skivan: Tryck på tangenten en gång och hoppa över steg 2 nedan. Efter ca. tre sekunder väljer CD-spelaren automatiskt den bandlängd (46, 60 eller 90 minuter) som krävs för att samtliga spår ska få plats på bandet, och därefter programmeras spåren.

2 Ange bandlängden som ska användas.

När sifvertangenterna används:

Tryck på sifvertangenterna för att ställa in bandlängden (tiden). Tryck i tur och ordning på tangenterna för 10-tal och 1-tal. (Tryck på $\overline{10}$ och sedan motsvarande sifvertangent för att föra in tiden 9 minuter eller kortare.)

När spårökningstangenterna används:

Tryck på \lll eller \ggg för att ställa in bandlängden (tiden).

- Vid vart tryck på endera tangenten ändras tiden i följande ordning:

$\rightarrow 46 \leftrightarrow 54 \leftrightarrow 60 \leftrightarrow 74 \leftrightarrow 90 \leftarrow$ Enhet: Minuter

- Tiden som visas lagras i minnet, och CD-spelaren startar beräkningen när COMPU/AUTO EDIT trycks in, samt även när ingen annan tidsinställning väljs inom 3 sekunder.

CONVENIENTE OPERACION DE GRABACION

CONVENIENTES FUNÇÕES DE GRAVAÇÃO

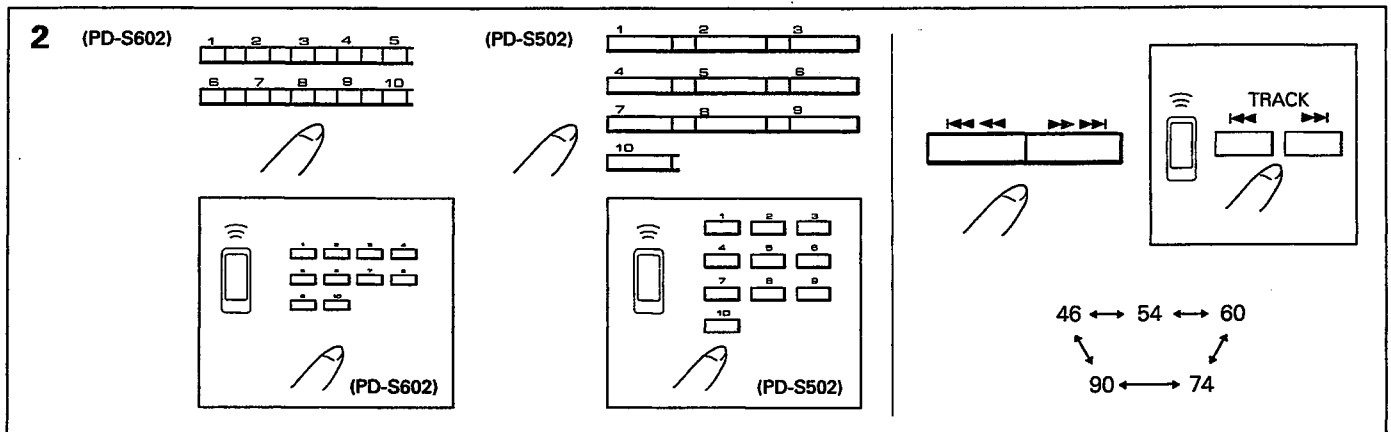

Con esta función, las melodías se programan automáticamente para ambos lados.

Através destas funções, as faixas são automaticamente programadas para ambos os lados da fita.

EDICION COMPUTADORIZADA DE PROGRAMAS

El reproductor organiza automáticamente el orden de reproducción de las melodías para que su tiempo de reproducción total sea lo más próximo al tiempo de reproducción especificado.

EDIÇÃO DE PROGRAMAÇÃO COMPUTADORIZADA

O aparelho automaticamente selecciona faixas a ser tocadas de maneira que seu tempo de reprodução total seja o mais próximo possível do tempo de reprodução especificado.

EDICION AUTOMATICA DE PROGRAMAS

Las melodías se seleccionan para que no excedan el tiempo designado, empezando por la primera melodía del disco y siguiendo en orden.

EDIÇÃO DE PROGRAMAÇÃO AUTOMÁTICA

Faixas são seleccionadas dentro do tempo especificado, em ordem a partir da primeira faixa.

1 Seleccione el modo de edición computarizada de programa o el modo de edición automática de programa con COMPU/AUTO EDIT.

Para entrar en el modo de edición computarizada de programa: Pulse una vez el botón. "COMPU" aparece en el visualizador. Después de 1 segundo aproximadamente aparece "TIME?" en el visualizador.

Para entrar en el modo de edición automática de programa: Pulse dos veces el botón. "AUTO" aparece en el visualizador. Después de 1 segundo aproximadamente aparece "TIME?" en el visualizador.

1 Accionar a tecla COMPUT/AUTO EDIT de forma a entrar no modo de edição de programação computarizada ou no de edição de programação automática.

Para entrar no modo de edición de programación computarizada: Accionar esta tecla una vez. A indicação "COMPU" aparece no mostrador. Cerca de um segundo após, a indicação "TIME?" é exibida.

Para entrar no modo de edición de programación automática: Accionar esta tecla duas vezes. A indicação "AUTO" aparece no mostrador. Cerca de um segundo após, a indicação "TIME?" é exibida.

Para programar todas las melodías, pulse el botón una vez y no siga el paso 2 anterior.

En unos tres segundos, el reproductor seleccionará automáticamente la duración de la cinta (46, 60 o 90 minutos) que permitirá la grabación de todas las melodías del disco, y luego las programadas.

Para programar todas as faixas de um disco: Accionar esta tecla uma vez e não executar o segundo passo abaixo indicado.

Então, em aproximadamente três segundos, o aparelho selecciona o tempo de fita (46, 60 ou 90 minutos) que permite a gravação de todas as faixas do disco e, a seguir, programa as faixas.

2 Designe la duración de la cinta que va a utilizar.

Cuando se utilicen los botones de dígitos:

Pulse los botones de dígitos para ajustar la duración (tiempo) de la cinta. Pulse el botón de dígitos de las decenas y luego el botón de dígitos de las unidades. (Para introducir 9 minutos o menos, pulse **10** y luego pulse el botón del dígito correspondiente.)

Cuando utilice los botones de búsqueda de melodías:

Pulse **◀◀◀** o **▶▶▶** para fijar la duración (tiempo) de la cinta.

● Cada vez que pulsa los botones, el ajuste del tiempo cambiará en el orden siguiente:

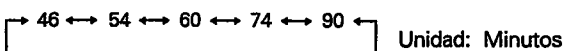

● El tiempo visualizado se memorizará y el reproductor empieza a calcular al pulsar COMPU/AUTO EDIT o si no se selecciona otro ajuste de tiempo antes de que pasen 3 segundos.

2 Especificar o tempo de fita desejado.

Quando as teclas de dígito são utilizadas:

Accionar as teclas de dígito de forma a especificar o tempo de fita desejado. Accionar a tecla de dois dígitos e a tecla de um dígito nesta ordem (para especificar 9 ou menos minutos, accionar a tecla de dígito **10** e então a tecla de dígito correspondente.)

Quando as teclas de busca de faixa são utilizadas:

Accionar a tecla **◀◀◀** ou **▶▶▶** para especificar o tempo de fita.

● Cada vez que uma destas teclas é accionada, o ajuste de tempo muda de acordo com a seguinte sequência:

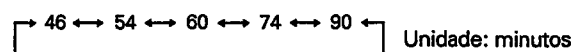

● O tempo indicado é memorizado e o aparelho começa a calcular o tempo ao accionar-se a tecla de edição computarizada/automática (COMPU/AUTO EDIT) ou no caso de não executar-se ajuste de tempo algum dentro de três segundos.

HANDIGE FUNKTIES VOOR OPNAME

Voorbeeld: Een speeltijd van 46 minuten is ingesteld.

COMPU PROGRAMMEERFUNKTIE

Voor kant A

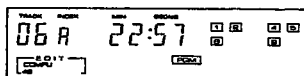

Voor kant B

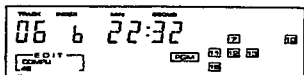

AUTOMATISCHE PROGRAMMEERFUNKTIE

Voor kant A

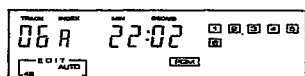

Voor kant B

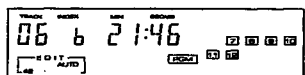

Kontrolleren van de resultaten van de programmering:

Druk na het voltooiën van het programmeren de COMPU/AUTO EDIT-toets in; telkens wanneer de toets wordt ingedrukt, zullen de programmaresultaten beurtelings worden aangegeven voor de zijden A en B van de tape.

OPMERKINGEN:

- Maximaal 24 fragmenten kunnen worden geprogrammeerd.
- Het programmeren gebeurt mogelijk niet juist indien een CD 24 fragmenten of meer bevat.
- Programmeren kan niet worden uitgevoerd indien de speelduur te kort is voor een fragment.
- Druk op **>10** of **>20** indien u de speelduur met de cijfertoetsen wenst in te voeren, maar er reeds een speelduur is ingesteld met de **◀◀◀** of **▶▶▶** toets in stap 2. Stel de juiste speelduur vervolgens in met de cijfertoetsen.
- De inhoud van het computer-gestuurde montageprogramma wordt bij het uitschakelen van de spanning niet gewist indien de CD in de speler is geplaatst. De inhoud van het programma wordt echter wel gewist indien de spanning via een audio-timer wordt uitgeschakeld of het netsnoer uit het stopcontact wordt getrokken.

BEHÄNDIG FUNKTION VID INSPELNING

Exempel: Bandtiden 46 minuter väljes.

Funktionen DATORSTYRD PROGRAMMERAD REDIGERING

A-sidans tapp

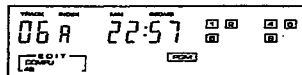

B-sidans tapp

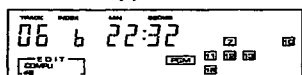

Funktionen AUTO-PROGRAMMERAD REDIGERING

A-sidans tapp

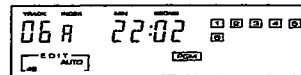

B-sidans tapp

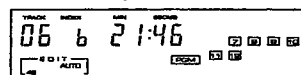

Kontroll av vad som inprogrammerats:

Tryck in COMPU/AUTO EDIT-knappen när inprogrammeringen är klar. För varje tryckning på knappen visas de inprogrammerade melodierna för A-sidan och B-sidan omväxlande.

OBSERVERA:

- Upp till 24 steg kan programmeras.
- Programmeringen kan kanske inte utföras korrekt med skivor som innehåller fler än 24 spår.
- Programmering kan inte utföras om den valda tiden är för kort för att inrymma några spår alls.
- Tryck på **>10** eller **>20** om du önskar föra in tiden med siffertangenterna efter att tiden redan förts in med **◀◀◀** eller **▶▶▶** i steg 2. Siffertangenterna kan nu användas.
- Om skivan ligger kvar i CD-spelaren raderas inte innehållet i det datorstyrd programmet, inte ens när strömmen slås från. Programinnehållet raderas dock om strömmen slås från av en ansluten ljudtimer eller om nätkabeln kopplas ur.

CONVENIENTE OPERACION DE GRABACION

Ejemplo: Se selecciona un tiempo de reproducción de cinta de 46 minutos.

Modo de EDICIÓN DE PROGRAMA COMPUTARIZADA

Para el lado A

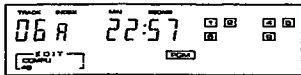

Para el lado B

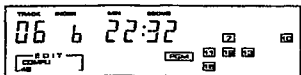

Modo de EDICIÓN DE PROGRAMA AUTOMÁTICA

Para el lado A

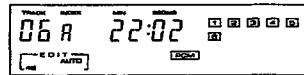

Para el lado B

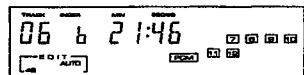

Para confirmar los resultados programados:

Después de completar la programación, presione el botón COMPU/AUTO EDIT; cada vez que se presione el botón, los resultados del programa se visualizarán alternativamente para las caras A y B de la cinta.

NOTAS:

- Pueden programarse hasta 24 melodías.
- Cuando los discos tengan 24 melodías o más, la programación quizá no puede hacerse bien.
- Si el tiempo seleccionado es demasiado corto para que pueda programarse cualquier melodía, la programación no podrá hacerse.
- Si desea introducir el tiempo con los botones de los dígitos después de haberlo introducido ya con \llcorner \llcorner o \ggg \ggg en el paso 2, pulse \llcorner \llcorner o \ggg \ggg . Ahora podrá utilizar los botones de los dígitos.
- Si hay un disco en el reproductor, el contenido de la edición computarizada de programa no se cancela, incluso cuando se desconecte la alimentación. Sin embargo, si la alimentación se desconecta con un temporizador de audio o desenchufando el cable de la alimentación, el contenido del programa se borrará.

CONVENIENTES FUNÇÕES DE GRAVAÇÃO

Exemplo: O tempo de reprodução de 46 minutos é seleccionado para a fita.

Modo de EDIÇÃO PROGRAMADA POR COMPUTADOR

Para o lado A

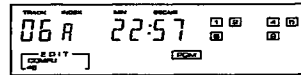

Para o lado B

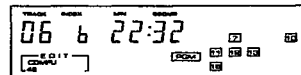

Modo de EDIÇÃO PROGRAMADA AUTOMATICAMENTE

Para o lado A

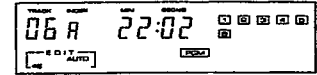

Para o lado B

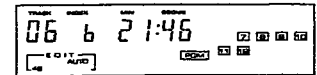

Para confirmar os resultados programados:

Depois de completa a programação, pressione a tecla COMPU/AUTO EDIT. De cada vez, que a tecla for pressionada, os resultados programados para os lados A e B da cassete serão alternadamente exibidos.

OBSERVAÇÕES:

- Um máximo de 24 passos pode ser programado.
- No caso de discos com mais de 24 faixas, a programação pode não ser executada correctamente.
- Caso o tempo especificado seja demasiadamente curto para qualquer faixa a ser programada, a programação não é possível.
- Caso se deseje especificar o tempo através das teclas de dígito depois de já ter sido especificado através da tecla \llcorner \llcorner ou \ggg \ggg no segundo passo acima, deve-se accionar a tecla \llcorner \llcorner ou \ggg \ggg . As teclas de dígito podem então ser accionadas.
- Enquanto o disco estiver no aparelho, o conteúdo da edição de programação computarizada não é apagado mesmo que a alimentação seja desligada. Contudo, caso a alimentação de energia seja desligada por meio de um programador horário ou pela desconexão do cabo de alimentação, o conteúdo da programação é apagado.

VERHELPEN VAN STORINGEN

Storingen worden vaak veroorzaakt door een verkeerd gebruik van het apparaat. Raadpleeg daarom bij storingen eerst de onderstaande lijst. Het is eveneens mogelijk dat het probleem veroorzaakt wordt door een ander aangesloten component. Controleer daarom ook de andere componenten en elektrische apparatuur. Is het niet mogelijk om de storing aan de hand van de onderstaande lijst te verhelpen, neem dan contact op met een erkend PIONEER service-centrum of uw dealer om het apparaat te laten repareren.

Storing	Mogelijke oorzaak	Oplossing
Disklade komt niet naar buiten bij het indrukken van de OPEN/CLOSE-toets.	<ul style="list-style-type: none"> De stekker zit niet in het stopkontakt. De POWER-schakelaar staat op OFF (STANDBY) 	<ul style="list-style-type: none"> Steek de stekker in een netuitgang van de versterker of in een stopkontakt. Druk de POWER-schakelaar op ON.
Het afspelen stopt meteen nadat het begonnen is. Ongewenst pauzeren of stoppen tijdens afspelen.	<ul style="list-style-type: none"> De plaat is verkeerd om in het apparaat gestoken. De plaat is vuil e.d. 	<ul style="list-style-type: none"> Plaats de CD met de kant met het label OMLAAG. Maak de plaat schoon en speel hem opnieuw af.
Geen geluid.	<ul style="list-style-type: none"> De uitgangssnoeren zijn verkeerd aangesloten of zitten los. De stereo versterker wordt niet goed bediend. De stekkers of de aansluitbussen op de versterker zijn vuil. De CD-speler staat in de pauzestand. 	<ul style="list-style-type: none"> Sluit de snoeren korrekt aan. Kontroleer de instelling van de schakelaars op de stereo versterker en de instelling van de volumeregelaar. Maak deze onderdelen schoon. Druk op de PLAY ►-toets.
Geluid is vervormd of er is veel ruis.	<ul style="list-style-type: none"> Verkeerde aansluitingen. De stekkers of de aansluitbussen op de versterker zijn vuil. Interferentie veroorzaakt door een televisie. 	<ul style="list-style-type: none"> Sluit de CD-speler op de AUX of CD-aansluitingen van de versterker aan. Sluit de CD-speler niet op de PHONO-aansluitingen aan. Maak deze onderdelen schoon. Schakel de televisie uit of zet de CD-speler verder van de televisie vandaan.
Bij bepaalde platen hoort u een luid stoorgeluid of stopt het afspelen.	<ul style="list-style-type: none"> De plaat is erg bekrast of kromgetrokken. De plaat is erg vuil. 	<ul style="list-style-type: none"> Vervang de plaat. Maak de plaat schoon.
Het televisiebeeld of de FM-uitzending is gestoord.	<ul style="list-style-type: none"> De storing wordt door de CD-speler veroorzaakt. 	<ul style="list-style-type: none"> Schakel de spanning van de CD-speler uit, of plaats de speler verder van de TV of tuner.
De afstandsbediening werkt niet.	<ul style="list-style-type: none"> De batterijen zijn uitgeput. De afstandsbediening is te ver van de CD-speler verwijderd of de hoek waaronder de afstandsbediening wordt gehouden is te groot. Er is een obstakel tussen de afstandsbediening en de CD-speler. 	<ul style="list-style-type: none"> Vervang de batterijen. Het bereik van de afstandsbediening is ongeveer 7 meter en de afstandsbediening moet onder een hoek van maximaal 30 graden t.o.v. de CD-speler worden gehouden. Houd de afstandsbediening op een andere plaats of verwijder het obstakel.

Onregelmatige werking van dit toestel kan worden veroorzaakt door bliksem, statische elektriciteit, of andere storingen van buitenaf. Om het toestel weer normaal te laten werken, de spanning uit- en dan weer inschakelen, of het netsnoer uit het stopkontakt trekken en vervolgens er weer insteken.

FELSÖKNING

Felaktig manövrering uppfattas ofta som att ett fel har uppstått på CD-spelaren. Om du tror att det har blivit något fel, skall du kontrollera nedanstående punkter. Ibland ligger felet i en annan enhet. Kontrollera därför också de övriga enheterna och den elektriska utrustning som används.

Om problemet kvarstår efter nedanstående genomgång, skall du be närmaste auktoriserade PIONEER-serviceverkstad eller din radiohandlare att reparera CD-spelaren.

Symptom	Trolig orsak	Åtgärd
Skivtallriken kommer inte ut när OPEN/CLOSE trycks in.	<ul style="list-style-type: none"> Nätkabeln är inte ansluten till uttaget. Strömbrytaren (POWER) är i OFF-läge (STANDBY) 	<ul style="list-style-type: none"> Anslut nätkabelkontakten till förstärkaren eller till ett vanligt vägguttag. Tryck in strömbrytaren (POWER) till ON-Läge.
Skivspelningen avbryts omedelbart efter starten. Sätts i paus- eller stoppfunktionen under avspelning.	<ul style="list-style-type: none"> Skivan har satts in upp och ned. Smutsig skiva, etc. 	<ul style="list-style-type: none"> Sätt i skivan med etiketten vänd NEDÅT. Rengör skivan och starta skivspelningen igen.
Inget ljud.	<ul style="list-style-type: none"> Utgångsledningar är felaktigt eller slarvigt anslutna. Stereoförstärkaren felmanövrerad. Stiftkontakter och/eller förstärkaringångar är smutsiga. CD-spelaren är i pausfunktionen. 	<ul style="list-style-type: none"> Anslut ordentligt. Kontrollera inställningen för förstärkarens omkopplare och volymkontroll. Rengör. Tryck in PLAY ►-knappen.
Ljudet är förvrängt, störningar uppträder.	<ul style="list-style-type: none"> Felaktiga anslutningar. Stiftkontakter och/eller förstärkaringångar är smutsiga. Störningar fångas upp från en TV-mottagare. 	<ul style="list-style-type: none"> Anslut till förstärkarens CD- eller AUX-ingångar. Anslut inte till PHONO-ingångarna. Rengör. Stäng av TV-mottagaren eller flytta CD-spelaren längre bort.
Kraftiga störningar uppträder, eller skivspelningen avbryts, vid spelning av vissa skivor.	<ul style="list-style-type: none"> Skivan är mycket skev eller repig. Skivan är mycket smutsig. 	<ul style="list-style-type: none"> Byt skiva. Rengör skivan.
Bilden på TV-skärmen är krökt eller FM-sändningen störs av brus.	<ul style="list-style-type: none"> Störningar tas upp från CD-spelaren. 	<ul style="list-style-type: none"> Slå av POWER på CD-spelaren eller flytta den längre bort från TV-apparaten eller tunern.
Fjärrkontrollen fungerar inte.	<ul style="list-style-type: none"> Batterierna är slut. Manövreras för långt från CD-spelaren eller med för stor vinkel. Hinder mellan fjärrkontrollen och CD-spelaren. 	<ul style="list-style-type: none"> Byt till nya batterier. Avståndet mellan CD-spelaren och fjärrkontrollen får inte vara längre än ca 7 meter. Vinkeln i förhållande till frontpanelen måste vara inom 30 grader. Flytta fjärrkontrollen eller ta bort det som hindrar.

Apparaten kan börja fungera fel på grund av åskväder, statisk elektricitet eller andra yttre störningar. Om detta inträffar skall du stänga av och sätta på apparaten igen, eller dra ur nätkontakten och åter sätta in den, så att apparaten åter fungerar på rätt sätt.

SOLUCIÓN DE PROBLEMAS

Frecuentemente se toman por averías problemas debidos a operaciones incorrectas. Si usted cree que hay algo que no funciona con normalidad en este aparato, compruebe los puntos siguientes. A veces el problema reside en otro componente. Investigue los demás componentes y aparatos eléctricos que esté utilizando.

Si el problema no puede solucionarse incluso después de haber realizado las comprobaciones de la lista de abajo, lleve el aparato a reparar al centro de servicio técnico autorizado por PIONEER o al establecimiento donde lo compró.

Síntoma	Causa probable	Remedio
La bandeja del disco no sale cuando se presiona la tecla OPEN/CLOSE.	<ul style="list-style-type: none"> ● La clavija de alimentación está desenchufada de la toma de la red. ● El interruptor POWER está en OFF (STANDBY). 	<ul style="list-style-type: none"> ● Conecte la clavija al tomacorriente del amplificador o a una toma de la red. ● Presione (ON) el interruptor POWER.
Al intentar iniciar la reproducción, ésta se detiene inmediatamente. Pausas o interrupciones durante la reproducción.	<ul style="list-style-type: none"> ● El disco está al revés. ● El disco está sucio, etc. 	<ul style="list-style-type: none"> ● Introduzca el disco con el lado de la etiqueta hacia ABAJO. ● Limpie el disco y vuélvalo a reproducir.
No hay sonido.	<ul style="list-style-type: none"> ● Los cables de salida están incorrectamente conectados o flojos. ● Operación incorrecta del amplificador estéreo. ● Las clavijas y/o terminales del amplificador están sucios. ● El reproductor está en el modo de pausa. 	<ul style="list-style-type: none"> ● Conéctelos correctamente. ● Compruebe el ajuste de los selectores y de los controles de volumen del amplificador. ● Límpielos la suciedad. ● Presione la tecla PLAY ►.
El sonido está distorsionado, ruido en la salida.	<ul style="list-style-type: none"> ● Conexiones incorrectas. ● Las clavijas y/o las tomas del amplificador están sucias. ● Interferencias causadas por un aparato de TV. 	<ul style="list-style-type: none"> ● Conecte a las tomas CD o AUX del amplificador. No conecte a las tomas de entrada PHONO. ● Limpie la suciedad. ● Desconecte la alimentación del aparato de TV, o aleje de éste el reproductor.
Con ciertos discos, se produce mucho ruido, o la reproducción se para.	<ul style="list-style-type: none"> ● Disco muy rayado o alabeado. ● Disco extremadamente sucio. 	<ul style="list-style-type: none"> ● Reemplace el disco. ● Limpie el disco.
La imagen del televisor fluctúa o las radiodifusiones de FM tienen ruidos.	<ul style="list-style-type: none"> ● Las interferencias provienen del reproductor de discos compactos. 	<ul style="list-style-type: none"> ● Desconecte el reproductor de discos compactos o separe el reproductor del televisor o sintonizador.
El reproductor no funciona con el mando a distancia.	<ul style="list-style-type: none"> ● Se han gastado las pilas. ● El mando a distancia está demasiado alejado del reproductor o el ángulo es incorrecto. ● Hay algún obstáculo entre el mando a distancia y el reproductor. 	<ul style="list-style-type: none"> ● Cambie las pilas. ● El alcance del mando a distancia es aproximadamente de unos 7 m, y dentro de los ángulos de 30 grados a derecha e izquierda de la ventanilla del sensor del reproductor. ● Opere el mando a distancia desde otra posición o aparte el obstáculo.

Las tormentas eléctricas, la electricidad estática, y otras interferencias externas, podrán ser causa de un funcionamiento anormal de la unidad. Para reanudar la operación normal, desactive el interruptor de alimentación y actívelo nuevamente, o desconecte el cable de alimentación de CA y conéctelo luego nuevamente.

DETECÇÃO DE DEFEITOS

Operações incorrectas são frequentemente tomadas como problemas e malfuncionamento. Caso se pense que há algo errado com um componente, deve-se verificar os itens indicados abaixo. Algumas vezes o problema pode estar em outro componente. Portanto, recomenda-se verificar os outros componentes e aparelhos eléctricos usados também.

Se o problema não puder ser resolvido após repassar a lista abaixo, deve-se entrar em contacto com a oficina de serviços autorizada ou o representante PIONEER mais próximo para que se repare o componente que apresenta defeitos.

Sintoma	Causa provável	Solução
O prato do disco não é ejectado do compartimento quando a tecla "OPEN/CLOSE" é accionada.	<ul style="list-style-type: none"> ● O cabo de alimentação de energia está desconectado da tomada. ● O interruptor POWER está desligado (STANDBY). 	<ul style="list-style-type: none"> ● Conectar o cabo de alimentação a uma saída auxiliar do amplificador ou a uma tomada de parede ordinária. ● Pressionar interruptor POWER.
Pára imediatamente após começar a reprodução; pausa ou pára durante a reprodução.	<ul style="list-style-type: none"> ● O disco está virado ao contrário. ● Manchas no disco, etc. 	<ul style="list-style-type: none"> ● Colocar o disco com o rótulo virado para baixo. ● Remover as manchas do disco e tocá-lo novamente.
Não há som.	<ul style="list-style-type: none"> ● Os cabos de saída estão conectados incorrectamente ou frouxos. ● Operação incorrecta do amplificador estereofónico. ● Os pinos de conexão e/ou os terminais do amplificador estão sujos. ● O aparelho está no modo de pausa. 	<ul style="list-style-type: none"> ● Fazer a conexão apropriadamente. ● Verificar os ajustes dos selectores do amplificador e os controlos de intensidade sonora. ● Remover a sujeira. ● Pressionar a tecla PLAY ►.
Som distorcido, produção de ruído.	<ul style="list-style-type: none"> ● Conexões incorrectas. ● Os pinos de conexão e/ou os terminais do amplificador estão sujos. ● Captação de interferência de um televisor. 	<ul style="list-style-type: none"> ● Fazer a conexão aos terminais AUX ou CD do amplificador estereofónico. Nunca conectar aos terminais para discos análogos (PHONO). ● Remover a sujeira. ● Desligar o televisor ou afastá-lo do aparelho reproduzidor.
Em certos discos, produção de ruído ou interrupção quando no modo de reprodução.	<ul style="list-style-type: none"> ● Disco muito arranhado ou empenado. ● Disco extremamente sujo. 	<ul style="list-style-type: none"> ● Trocar de disco. ● Limpar o disco.
A imagem do televisor treme ou há interferência de transmissões em frequência modulada.	<ul style="list-style-type: none"> ● A interferência está sendo captada do reproduzidor de discos compactos digitais. 	<ul style="list-style-type: none"> ● Desligar a alimentação (POWER) do aparelho ou afastá-lo do televisor ou sintonizador.
O controlo remoto não funciona.	<ul style="list-style-type: none"> ● Pilhas fracas. ● A unidade está muito longe do aparelho ou em ângulo muito aberto. ● Obstrução entre o aparelho e a unidade de controlo remoto. 	<ul style="list-style-type: none"> ● Substituir as pilhas usadas por novas. ● A distância máxima entre a unidade de controlo remoto e o aparelho reproduzidor deve ser aproximadamente 7 metros. O ângulo operacional em relação ao painel frontal deve ter menos de 30 graus à esquerda ou à direita do aparelho. ● Remover o obstáculo ou mudar a unidade de controlo remoto de lugar.

Esta unidade pode funcionar anormalmente devido à iluminação, electricidade estática ou outras interferências externas. Para restaurar o bom funcionamento da unidade, desligue a alimentação e ligue-a novamente, ou retire o cabo de alimentação da tomada de parede e insira-o novamente.

SPECIFIKATIES

1. Algemeen

Type Compact disc digitaal audiosysteem
Voeding AC 220 - 240 V, 50/60 Hz
wisselstroom
Opgenomen vermogen 15 W
Bedrijfstemperatuur +5°C - +35°C
Gewicht
PD-S602 3,9 kg
PD-S502 3,8 kg
Buitenafmetingen 420 (B) x 286 (D) x 110 (H) mm

2. Audiogedeelte

PD-S602

Frekwintebereik 2 Hz - 20 kHz
S/R-verhouding Meer dan 108 dB (EIAJ)
Dynamisch bereik Meer dan 96 dB (EIAJ)
Harmonische vervorming Minder dan 0,0028 % (EIAJ)
Uitgangsspanning 2,0 V
Wow en flutter Meetbare grenswaarde
(±0,001% W.PIEK) of minder (EIAJ)
Aantal kanalen 2 kanalen (stereo)

PD-S502

Frekwintebereik 2 Hz - 20 kHz
S/R-verhouding Meer dan 106 dB (EIAJ)
Dynamisch bereik Meer dan 96 dB (EIAJ)
Harmonische vervorming Minder dan 0,003 % (EIAJ)
Uitgangsspanning 2,0 V
Wow en flutter Meetbare grenswaarde
(±0,001% W.PIEK) of minder (EIAJ)
Aantal kanalen 2 kanalen (stereo)

3. Uitgangsaansluitingen

PD-S602

Audio-lijnuitgangsaansluitingen (VARIABLE)
Audio-lijnuitgangsaansluitingen (FIXED)
Optische digitale uitgangsaansluiting
CD-DECK SYNCHRO aansluiting
Hoofdtelefoonaansluiting (met elektrische volumeregelaar)

PD-S502

Audio-lijnuitgangsaansluitingen
CD-DECK SYNCHRO aansluiting
Hoofdtelefoonaansluiting (met volumeregelaar)

4. Funkties

Basistoetsen
● PLAY, PAUSE, STOP

Zoekfuncties

- Direkte weergave
- Springzoekfunctie
- Handbediende zoekfunctie

Hi-Lite aftastweergave

Programmeren

- Max. 24 stappen
- Pauze
- Wissen van programma (één muziekstuk of alle muziekstukken)

Herhaalfuncties

- Herhalen van 1 muziekstuk
- Herhalen van alle fragmenten
- Herhalen van programma
- Herhalen van random afspelen

Random afspelen (herhalen is mogelijk)

Display

Verstreken speeltijd, resterende speeltijd (muziekstuk, plaat)
en totale speeltijd

Timer-start

Piekniveau zoeken

Computer-gestuurde/Automatische montage van fragmenten
Voor het instellen van fragmenten binnen een bepaalde speelduur

Display-uitgeschakeld

5. Toebehoren

- Afstandsbediening 1
- Formaat AAA/R03 batterijen 2
- Uitgangskabel 1
- Gebruiksaanwijzing 1

OPMERKING:

Wijzigingen in ontwerp en specificaties op grond van verbeteringen
voorbehouden.

TEKNISKA DATA

1. Allmänt

Typ	Digitalt ljudsystem för CD-skivor
Nätspänning	Växelström 220 - 240 V, 50/60 Hz
Effektförbrukning	15 W
Omgivningstemperatur	+5°C till +35°C
Vikt	
PD-S602	3,9 kg
PD-S502	3,8 kg
Yttermått	420 (B) x 286 (H) x 110 (D) mm

2. Audiodelen

PD-S602

Frekvensgång	2 Hz - 20 kHz
Signalbrusförhållande	Över 108 dB (EIAJ)
Dynamikomfång	Över 96 dB (EIAJ)
Harmonisk distorsion	Mindre än 0,0028 % (EIAJ)
Utspanning	2,0 V
Svaj	Mätbarhetsgränsen ($\pm 0,001$ % W.PEAK) eller lägre (EIAJ)
Kanaler	2 kanaler (stereo)

PD-S502

Frekvensgång	2 Hz - 20 kHz
Signalbrusförhållande	Över 106 dB (EIAJ)
Dynamikomfång	Över 96 dB (EIAJ)
Harmonisk distorsion	Mindre än 0,003 % (EIAJ)
Utspanning	2,0 V
Svaj	Mätbarhetsgränsen ($\pm 0,001$ % W.PEAK) eller lägre (EIAJ)
Kanaler	2 kanaler (stereo)

3. Utgångar

PD-S602

Linjeutgångar, variabla (VARIABLE)
Linjeutgångar, fasta (FIXED)
Optiska digitala utgång
Synkroniseringsutgång CD-DECK SYNCHRO
Hörlursuttag (med motordrivet volymreglage)

PD-S502

Linjeutgångar, fasta
Synkroniseringsutgång CD-DECK SYNCHRO
Hörlursuttag (med volymreglage)

4. Funktioner

Grundmanöverknappar

- PLAY, PAUSE, STOP

Sökningsfunktioner

- Direktval
- Melodisökning
- Manuell sökning

Snabblyssning av spårens höjdpunkter

Programmering

- Maximalt 24 programsteg
- Paus
- Radering (ett eller alla programsteg)

Repeteringsfunktioner

- Repetering av endast en melodi
- Repetering av samtliga spår
- Programmerad repetering
- Slumpmässig repetering

Slumpmässig skivspelning (repetering också möjlig)

Displayomkoppling

- Använd tid, återstående tid (melodi/skiva) samt total speltid

Timerstart

Toppnivåsökning

Datorstyrd/automatisk programredigering

- Väljer ut spåren inom den angivna tiden.

Teckenfönstret frånslaget

5. Tillbehör

- Fjärrkontroll 1
- AAA/R03-batterier 2
- Otgångsledning 1
- Bruksanvisning 1

OBSERVERA:

Tekniska data och utförande kan, i förbättringssyfte, ändras utan föregående meddelande.

ESPECIFICACIONES

1. Generalidades

Tipo	Sistema audiodigital de discos compactos
Alimentación	CA 220 - 240 V, 50/60 Hz
Consumo	15 W
Temperatura de funcionamiento	+5°C - +35°C
Peso	
PD-S602	3,9 kg
PD-S502	3,8 kg
Dimensiones	420(An) x 286 (Prf) x 110 (Al) mm

2. Sección de audio

PD-S602

Respuesta de frecuencia	2 Hz - 20 kHz
Relación señal a ruido	Más de 108 dB (EIAJ)
Gama dinámica	Más de 96 dB (EIAJ)
Distorsión armónica	Menos de 0,0028% (EIAJ)
Voltaje de salida	2,0 V
Fluctuación y trémolo	Límite de medición (±0,001% W.PEAK) o menos (EIAJ)
Canales	2 canales (estéreo)

PD-S502

Respuesta de frecuencia	2 Hz - 20 kHz
Relación señal a ruido	Más de 106 dB (EIAJ)
Gama dinámica	Más de 96 dB (EIAJ)
Distorsión armónica	Menos de 0,003% (EIAJ)
Voltaje de salida	2,0 V
Fluctuación y trémolo	Límite de medición (±0,001% W.PEAK) o menos (EIAJ)
Canales	2 canales (estéreo)

3. Terminal de salida

PS-S602

Tomas de salida de línea de audio (VARIABLE)
Tomas de salida de línea de audio (FIJA)
Toma de salida óptico digital
Toma de sincronización de reproductor-magnetófono
Toma para auriculares (con control de volumen accionado por motor)

PD-S502

Tomas de salida de línea de audio
Toma de sincronización de reproductor-magnetófono
Toma para auriculares (con control de volumen)

4. Funciones

Botones de operación básica

- PLAY, PAUSE, STOP

Función de búsqueda

- Reproducción directa
- Búsqueda de melodías
- Búsqueda manual

Exploración Hi-Lite

Programación

- 24 pasos como máximo
- Pausa
- Cancelación de programa (una melodía o todas las melodías)

Funciones de repetición

- Repetición de 1 melodía
- Repetición de todas las melodías
- Repetición de programa
- Repetición de reproducción al azar

Reproducción al azar (también es posible la repetición)

Cambio del visualizador

Tiempo utilizado, tiempo que queda (melodía/disco) y tiempo total

Puesta en funcionamiento del temporizador

Búsqueda de cresta

Edición computarizada/automática de programas

Selecciona las melodías con el tiempo especificado.

Visualizador apagado

5. Accesorios

- Mando a distancia 1
- Pilas secas tamaño AAA/R03 2
- Cable de salida 1
- Manual de instrucciones 1

NOTA:

Las especificaciones y el diseño están sujetos a cambios sin previo aviso con motivos de mejoras.

ESPECIFICAÇÕES

1. Generalidades

Tipo Sistema audiodigital de discos compactos
Requisitos de alimentação de energia 220-240 V c.a., 50/60 Hz
Consumo de energia 15 W
Temperatura operacional +5°C a +35°C
Peso
PD-S602 3,9 kg
PD-S502 3,8 kg
Dimensões externas
(largura x profundidade x altura) 420 x 286 x 110 mm

2. Secção de áudio

PD-S602

Resposta de frequência 2 Hz a 20 kHz
Relação sinal/ruído Mais de 108 dB (EIAJ)
Faixa dinâmica Mais de 96 dB (EIAJ)
Distorção harmónica Menos de 0,0028% (EIAJ)
Voltagem de saída 2,0 V
Flutuação e ondulação Limite de medição
($\pm 0,001\%$ de pico) ou menos (EIAJ)
Canais 2 canais (estereofónico)

PD-S502

Resposta de frequência 2 Hz a 20 kHz
Relação sinal/ruído Mais de 106 dB (EIAJ)
Faixa dinâmica Mais de 96 dB (EIAJ)
Distorção harmónica Menos de 0,003% (EIAJ)
Voltagem de saída 2,0 V
Flutuação e ondulação Limite de medição
($\pm 0,001\%$ de pico) ou menos (EIAJ)
Canais 2 canais (estereofónico)

3. Terminal de saída

PD-S602

Tomadas de saída de linha de áudio (variáveis)
Tomadas de saída de linha de áudio (fixas)
Tomada de saída óptico-digitais
Tomada de sincronização reproduzidor/unidade magnetofónica
Tomada para auscultadores (com controlo de volume com accionamento motor)

PD-S502

Tomadas de saída de linha de áudio
Tomada de sincronização reproduzidor/unidade magnetofónica
Tomada para auscultadores (com controlo de volume)

4. Funções

Teclas de operações básicas
● Reprodução (PLAY), pausa (PAUSE) e paragem (STOP)

Funções de busca

- Reprodução directa
- Busca de faixa
- Busca manual

Exploração com realce

Programação

- Máximo de 24 estágios
- Pausa
- Cancelamento de programação (uma ou todas as faixas)

Funções de repetição

- Repetição de uma única faixa
- Repetição de todas as faixas
- Repetição de reprodução programada
- Repetição de reprodução em ordem aleatória

Reprodução em ordem aleatória (também com repetição)

Comutação de indicação no mostrador

Tempo decorrido, tempo restante (faixa/disco) e tempo total

Início por programador horário

Busca de pico

Edição de programação computadorizada/automática

Selecciona as faixas dentro de um tempo especificado.

Desligamento do mostrador

5. Acessórios

- Unidade de controlo remoto 1
- Pilhas secas de dimensões AAA/R03 2
- Cabo de saída 1
- Manual de instruções 1

OBSERVAÇÃO:

Desenho e especificações sujeitos a possíveis modificações sem aviso prévio devido a melhoramentos.

**DEMO MODE
MODE DE DEMONSTRATION
DEMONSTRATIONSMODUS
MODO DEMO
DEMONSTRATIEFUNKTIE
DEMONSTRATIONSŁÄGET
MODO DE DEMOSTRACION
MODO DE DEMOSTRAÇÃO**

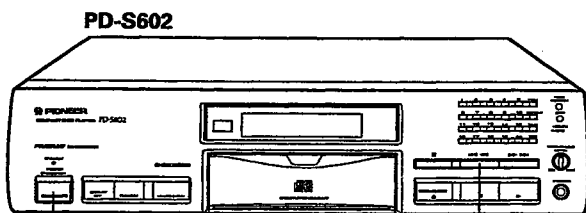

POWER

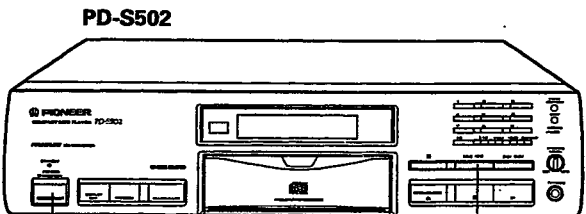

POWER



Demo mode allows you to see variation of the display. To enter the demo mode, press POWER and then **RECALL** within 1 second without inserting the disc. To exit the demo mode, press one of any buttons on the front panel.

Pour passer dans le mode de démonstration, appuyer sur l'interrupteur d'alimentation (POWER) sans disque et appuyer sur la touche **RECALL** dans la seconde qui suit. Diverses fonctions de ce lecteur apparaîtront sur l'affichage. Pour sortir du mode DEMO, appuyer une quelconque des touches du panneau avant.

Eine Demo-Betriebsart ist vorhanden, in der verschiedene Funktionen auf dem Display angezeigt werden. Um diese Betriebsart zu aktivieren, den Netzschalter (POWER) und innerhalb von einer Sekunde die Taste **RECALL** drücken, ohne eine Disc einzulegen. Zum Verlassen des Demonstrationsmodus eine beliebige Taste an der Frontplatte drücken.

La modalità dimostrativa consente di osservare, in successione, tutte le possibili variazioni delle indicazioni del quadrante. Per attivare questa modalità, premere il tasto di accensione POWER, e poi il tasto **RECALL** entro 1 secondo, senza inserire dischi nell'apparecchio. Per abbandonare il modo demo, premere qualsiasi tasto del pannello anteriore.

Met de demonstratie-funktie kunnen de diverse functies op de display worden aangegeven. Om de demonstratie-funktie in te schakelen, dient op de POWER-toets te worden gedrukt en daarna binnen 1 seconde op de **RECALL** toets, zonder dat er een plaat in de speler gestoken is. De demonstratiefunktie kan worden geannuleerd door op willekeurig één van de toetsen van het voorpaneel te drukken.

Demonstrationsfunktioner gör att de kan se displayens variationer. För att aktivera demonstrationsfunktioner skall du trycka in strömb-rytaren (POWER) och därefter knappen **RECALL** inom en sekund utan att några skivor har satts in. Tryck på vilken som helst tangent på framsidan för att lämna demonstrationsläget.

El modo de demostración le permite ver la variación del visualizador. Para entrar en el modo de demostración, presione POWER y luego **RECALL** antes de transcurrir 1 segundo sin insertar discos. Para abandonar el modo de demostración, pulse uno cualquiera de los botones del panel delantero.

O modo de demonstração permite-lhe ver as variantes do mostrador. Para entrar em modo de demonstração, pressione a tecla POWER e, dentro de 1 segundo, a tecla **RECALL**, sem ter introduzido nenhum disco. Para sair do modo de demonstração, basta accionar qualquer uma das teclas do painel frontal.

Published by Pioneer Electronic Corporation.
Copyright © 1993 Pioneer Electronic Corporation.
All rights reserved.

PIONEER ELECTRONIC CORPORATION 4-1, Meguro 1-Chome, Meguro-ku, Tokyo 153, Japan

PIONEER ELECTRONICS [USA] INC. 2265 East 220th Street, Long Beach, California 90810, U.S.A.
P.O. BOX 1720, Long Beach, California 90801, U.S.A.

PIONEER ELECTRONICS OF CANADA, INC. 300 Allstate Parkway Markham, Ontario L3R 0P2, Canada

PIONEER ELECTRONIC [EUROPE] N.V. Haven 1087 Keetberglaan 1, 9120 Melsele, Belgium, TEL: 03/750.05.11

PIONEER ELECTRONICS AUSTRALIA PTY. LTD. 178-184 Boundary Road, Braeside, Victoria 3195, Australia, TEL: (03) 580-9911