



BLACK & DECKER®

Home



**Dispensador de agua
en botellón**

Modelo # 900144

MANUAL DEL USUARIO

⚠ ADVERTENCIA

PARA REDUCIR EL RIESGO DE LESIONES Y DAÑOS MATERIALES, EL USUARIO DEBE LEER ESTE MANUAL ANTER DE ENSAMBLAR, INSTALAR Y USAR EL DISPENSADOR.

**GUARDAR ESTE MANUAL
PARA USO FUTURO**

PRECAUCIONES DE SEGURIDAD

ADVERTENCIA

Para reducir el riesgo de lesiones o daños materiales, el usuario debe leer este manual por completo antes de ensamblar, instalar y usar el dispensador.

No seguir las instrucciones de este manual puede causar lesiones o daños materiales.

Este producto dispensa agua a temperaturas muy altas. El uso incorrecto puede causar lesiones.

Cuando use este dispensador, siempre tome las precauciones de seguridad básicas, incluidas las siguientes:

- Antes de usarse, este dispensador debe ensamblarse e instalarse de acuerdo con este manual.
- Este dispensador está diseñado para dispensar agua únicamente. NO usar otros líquidos. NO usar para otros propósitos. No use ningún otro líquido en el dispensador que no sea agua embotellada y microbiológicamente segura.
- Para uso en interiores. Mantenga el dispensador de agua en un lugar seco y alejado de la luz solar directa. NO usar en exteriores.
- Instalar y usar únicamente sobre superficies duras, niveladas y planas.
- NO instalar el dispensador en espacios o gabinetes cerrados.
- NO use este dispensador en presencia de gases explosivos.
- Posicionar la parte posterior del dispensador a una distancia de por lo menos 4 pulgadas (10 cm) de la pared para permitir el flujo de aire entre la pared y el dispensador. Debe haber por lo menos 4 pulgadas (10 cm) de espacio libre a los lados del dispensador para permitir el flujo de aire.
- Usar únicamente tomacorrientes con conexión a tierra.
- No utilice un cable de extensión con el dispensador de agua.
- Siempre tomar el enchufe y tirar de él en línea recta del tomacorriente. Nunca desenchufar tirando del cable.
- NO usar el dispensador si el cable está raído o dañado de alguna manera.
- Para protegerse contra el choque eléctrico, NO sumergir el cable, el enchufe o cualquier otra parte del dispensador en agua u otros líquidos.
- Asegurarse de que el dispensador esté desenchufado antes de limpiarlo.
- Nunca permita que los niños dispensen agua caliente sin supervisión adecuada y directa. Desenchufe la unidad para evitar que la usen niños sin supervisión.
- El servicio debe hacerse solamente por técnicos certificados. Comuníquese con nosotros llamando al 866-429-7566 para obtener ayuda.

IMPORTANTE: NO devuelva el dispensador a la tienda. Si tuviera alguna pregunta o problema, sírvase llamar al 866-429-7566 para recibir asistencia.

ÍNDICE

Precauciones de seguridad.....	2
Información importante para uso futuro.....	3
Especificaciones.....	4
Piezas y características.....	4
Ensamblaje.....	5
Instalación.....	6
Operación.....	7
Cuidado y limpieza.....	9
Resolución de problemas.....	11
Garantía limitada.....	12

INFORMACIÓN IMPORTANTE PARA USO FUTURO



Por favor registre su dispensador inmediatamente en www.primowater.com.

Para servicio futuro, por favor registre su número de serie (ubicado en la etiqueta situada en la parte posterior del dispensador) y la fecha de compra. Engrape su recibo al manual.

Necesitará esta información para obtener servicio de garantía.

Producto **Dispensador de agua en botellón**

Número de modelo **900144**

Número de serie _____

Fecha de compra _____

IMPORTANTE: NO devuelva el dispensador a la tienda. Si tuviera alguna pregunta o problema, sírvase llamar al 866-429-7566 para recibir asistencia.

ESPECIFICACIONES



Fuente de energía eléctrica	4.5 amperios
Tipo de refrigerante	R-134A
Potencia agua fría	125 vatios
Capacidad enfriam. / hora	0,8 galones (3 litros)
Rango temp. fría	39°F – 59°F (4°C – 15°C)
Potencia agua caliente	375 vatios
Capacidad calent. / hora	0,8 galones (3 litros)
Rango temp. caliente	149°F – 199°F (65°C – 93°C)
Dimensiones	36,3 pulgadas de alto x 16,1 pulgadas de largo x 14,1 pulgadas de ancho (92 cm x 41 cm x 36 cm)
Peso neto	30,8 libras (13,9 kg)

PIEZAS Y CARACTERÍSTICAS

- Sonda de botellón (1)
- Control agua caliente (2)
- Bloqueo de seguridad (3)
- Control agua fría (4)
- Grifo agua caliente (5)
- Grifo agua fría (6)
- Bandeja de goteo (7)
- Base (8)
- Asa (9)
- Tapón de drenaje (10)
- Cable eléctrico (11)
- Correa para montaje en la pared (no se muestra)

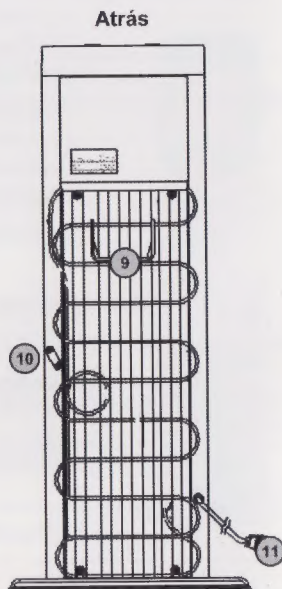
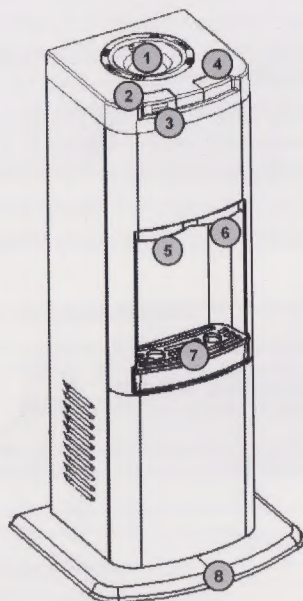

IMPORTANTE: NO devuelva el dispensador a la tienda. Si tuviera alguna pregunta o problema, sírvase llamar al 866-429-7566 para recibir asistencia.

ENSAMBLAJE

⚠ ADVERTENCIA

Para evitar el peligro de volcado accidental, la base suministrada debe fijarse de manera segura al dispensador, tal como se muestra.

NO opere el dispensador sin la base correctamente instalada.

Mantenga las bolsas de plástico fuera del alcance de los niños.

1. Extraiga el dispensador de su material de embalaje.
2. Eche el dispensador sobre la parte posterior.
3. Encaje juntas las dos mitades de la base (vea la ilustración A).
4. Acople la base a la parte inferior del dispensador usando los (4) tornillos (vea la ilustración B).
Aviso: NO ajuste los pernos hasta que todos estén parcialmente enroscados.
5. Coloque el dispensador en posición vertical. Desempaque la bandeja de goteo e insértela en el dispensador hasta que la bandeja encaje firmemente en su lugar. (vea la ilustración C)
6. Deseche el material de embalaje como es debido.

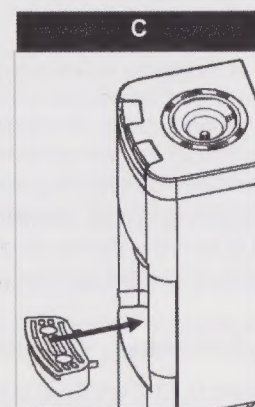
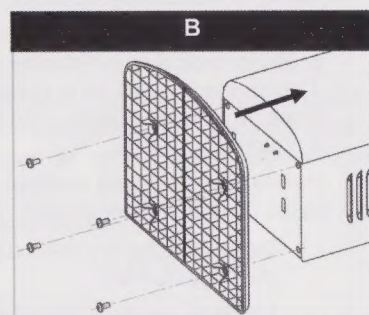
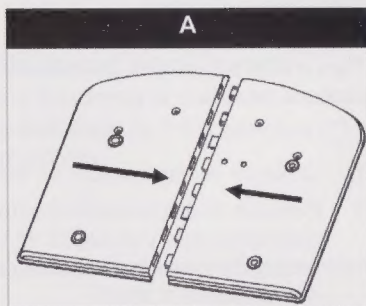

IMPORTANTE: NO devuelva el dispensador a la tienda. Si tuviera alguna pregunta o problema, sírvase llamar al 866-429-7566 para recibir asistencia.

INSTALACIÓN

⚠ PRECAUCIÓN

Para evitar el peligro de volcado accidental, el dispensador debe anclarse de manera segura a la pared, tal como se muestra.

1. Coloque el dispensador en posición vertical.
 2. Coloque el dispensador encima de una superficie dura y nivelada en una ubicación protegida y fresca cerca de un tomacorriente con conexión a tierra.
- Aviso: Todavía **NO** enchufe el cable eléctrico.
3. Coloque el dispensador de modo que la parte posterior esté a una distancia de por lo menos 4 pulgadas (10 cm) de la pared y que ambos lados tengan un espacio libre de por lo menos 4 pulgadas (10 cm).
 4. Instale la correa para montaje en la pared a fin de evitar un volcado accidental:

- Desenganche la correa de la parte posterior del dispensador
- Monte la correa a 25 pulgadas (63,5 cm) del piso directamente al montante de la pared con el tornillo (vea la ilustración A).

Si el montante no está disponible, inserte y gire el anclaje directamente dentro del panel enyesado con un destornillador Phillips (NO perforo un agujero primero en el panel enyesado cuando use este anclaje).

Asegure la correa instalando el tornillo a través de la arandela y luego del ojal de la correa y dentro del anclaje montado en la pared (vea la ilustración B)

- Coloque el enfriador en su lugar.
- Enganche la correa en la parte posterior del enfriador al lado derecho o izquierdo (vea la ilustración C).
- Ajuste la longitud de la correa de modo que el dispensador **NO** pueda moverse hacia adelante.

Aviso – El dispensador puede colocarse en una esquina pero aún así requiere la instalación de la correa para la pared. Ajuste la longitud de la correa de modo que el dispensador no pueda moverse hacia adelante una vez instalado.

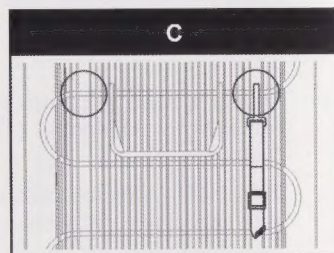
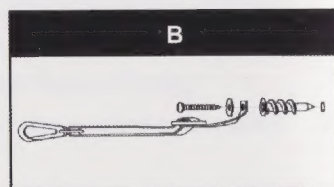
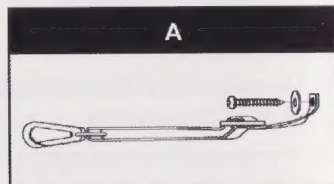

IMPORTANTE: NO devuelva el dispensador a la tienda. Si tuviera alguna pregunta o problema, sírvase llamar al 866-429-7566 para recibir asistencia.

OPERACIÓN

PRECAUCIÓN

Esta unidad está diseñada para dispensar agua únicamente. **NO** usar otros líquidos. **NO** usar para otros propósitos.

Este dispensador está diseñado para usarse con botellones de 3 ó 5 galones (11,3 ó 18,9 litros) de capacidad. **NO** use botellones alternativos.

Encendido inicial

Aviso: Para evitar daños al compresor, permita que la unidad repose en posición vertical por lo menos 4 horas antes del uso.

1. Retire el sello de la tapa del botellón. **NO** retire el tapón de plástico.
2. Limpie la tapa y el cuello del botellón con un paño suave y agua jabonosa tibia, luego enjuague.
3. Levante el botellón e inserte la sonda. Aplique una leve presión hasta que el tapón dentro de la tapa se presione hacia adentro y el botellón quede encajado. El agua empezará a fluir a los depósitos, lo cual causará que se formen burbujas dentro del botellón.
4. Enchufe el cable a un tomacorriente con conexión a tierra.

Enjuague inicial de las líneas de agua

Esta unidad ha sido probada y desinfectada antes de su empaque y envío. Sin embargo, es posible que durante el transporte se acumulen polvo y olores en el tanque y en las líneas. Dispense y deseche por lo menos un cuarto de galón de agua antes de beber el agua.

Para dispensar agua fría

Aviso: Después del encendido inicial, el agua demorará una hora en llegar a la temperatura fría máxima. Durante este tiempo, el compresor funcionará continuamente. Esto es normal.

1. Coloque una botella, vaso, jarra u olla de manera segura debajo del grifo de agua fría.
 - Las puntas de flecha azul debajo del control de agua fría indican la ubicación del grifo de agua fría.
 - Las formas circulares en la bandeja de goteo ayudan a alinear el flujo de agua. Esta unidad dispensa agua de forma rápida. Para evitar salpicaduras, acerque el vaso lo más posible al grifo.
2. Presione el control de agua fría hacia abajo para empezar el flujo.
3. Suelte el control de agua fría una vez que se alcance el nivel de agua deseado.

IMPORTANTE: NO devuelva el dispensador a la tienda. Si tuviera alguna pregunta o problema, sírvase llamar al 866-429-7566 para recibir asistencia.

Para dispensar agua caliente

PRECAUCIÓN

Esta unidad dispensa agua a temperaturas que pueden causar quemaduras severas. Evite el contacto directo con el agua. Mantenga a niños y animales alejados de la unidad mientras dispensa agua caliente. Nunca permita que los niños dispensen agua sin supervisión directa. Desconecte la unidad para evitar que la usen niños sin supervisión.

Aviso: Después del encendido inicial, el agua caliente estará disponible después de 15 a 20 minutos.

1. Coloque una botella, vaso, jarra u olla de manera segura debajo del grifo de agua caliente.
 - La punta de flecha roja debajo del control de agua caliente indica la ubicación del grifo de agua caliente.
 - Las formas circulares en la bandeja de goteo ayudan a alinear el flujo de agua. Esta unidad dispensa agua de forma rápida. Para evitar salpicaduras, acerque el vaso lo más posible al grifo.
2. Presione el botón rojo para la salida de agua caliente y presione el control de agua caliente hacia abajo para empezar el flujo.
3. Suelte el control de agua caliente una vez que se alcance el nivel de agua deseado.

Para reemplazar un botellón vacío

Aviso: Reemplazar el botellón tan pronto note que está vacío.

1. Levante el botellón para separarlo de la sonda.
2. Retire el sello de la tapa del botellón nuevo. NO retire la tapa de plástico.
3. Limpie la tapa y el cuello del botellón con un paño suave y agua jabonosa tibia, luego enjuague.
4. Levante el botellón e inserte la sonda. Aplique una leve presión hasta que el tapón dentro de la tapa se presione hacia adentro y el botellón quede encajado. El agua empezará a fluir a los depósitos, lo cual causará que se formen burbujas dentro del botellón.

IMPORTANTE: NO devuelva el dispensador a la tienda. Si tuviera alguna pregunta o problema, sírvase llamar al 866-429-7566 para recibir asistencia.

CUIDADO Y LIMPIEZA

Limpieza general

Realizar: Cuando se necesite.

Tiempo requerido: 5 minutos.

Aviso: NO usar materiales abrasivos ni limpiadores químicos.

1. Limpie las superficies del gabinete con un paño suave y agua tibia con jabón, luego enjuague.
2. Limpie el polvo de la parte posterior del dispensador para mejorar la eficiencia.
3. Saque la bandeja de goteo jalándola hacia adelante. Saque la cobertura. Ponga la bandeja y la cobertura en el lavaplatos o límpielas con un paño suave y agua tibia con jabón.

Limpieza del depósito de agua fría y las líneas de agua

Realizar: Cada 3 meses o si nota un sabor extraño.

Tiempo requerido: 15 minutos.

Aviso: Es mejor hacer la desinfección antes de cargar un botellón nuevo.

1. Desenchufe el cable eléctrico del tomacorriente de la pared.
2. Saque el botellón.
3. Desenganche la correa de montaje en la pared de la parte posterior del dispensador y voltee el dispensador de modo que la parte posterior quede hacia adelante.
4. Coloque un cubo de dos galones (7,5 litros) o más debajo del tapón de drenaje en la parte posterior del dispensador.

PRECAUCIÓN

Saque la tapa y tapón de silicona de drenaje. Agua fría saldrá inmediatamente al cubo. Unos segundos después se dispensará agua caliente a temperaturas que pueden causar quemaduras graves. Evite el contacto directo con el agua caliente. Mantenga a los niños y las mascotas alejados durante el drenaje de la unidad.

Recordatorio – Ponga la tapa de drenaje y el tapón de silicona en un lugar seguro para que no se pierdan.

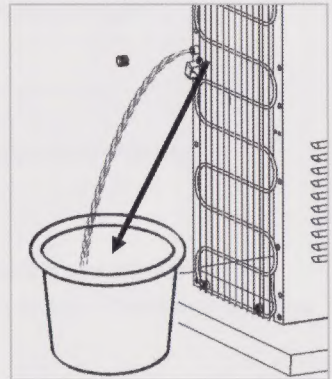

IMPORTANTE: NO devuelva el dispensador a la tienda. Si tuviera alguna pregunta o problema, sírvase llamar al 866-429-7566 para recibir asistencia.

5. Vacíe el agua del depósito de agua fría dispensándola de ambos grifos a una jarra.
6. Saque la sonda girándola en dirección opuesta al sentido del reloj.
7. Saque la compuerta plástica de adentro del depósito.
8. Limpie la sonda y la compuerta con un paño suave y una mezcla de un galón (3,7 litros) de agua y 3 cucharadas de lejía de uso doméstico sin aroma, luego enjuague.
9. Limpie el interior del depósito y el área alrededor de cada grifo con un paño suave y una mezcla de un galón (3,7 litros) de agua y 3 cucharadas de lejía de uso doméstico sin aroma. Si hay depósitos minerales (depósitos blancos), use un producto de uso doméstico formulado para retirar calcio, cal u óxido. Estos productos se encuentran en supermercados y ferreterías. Siga las instrucciones descritas en la etiqueta del fabricante.
10. Enjuague el sistema echando 1 a 2 galones (3,7 a 7,5 litros) de agua limpia al dispensador para que drene al cubo.
11. Vacíe el agua de los depósitos dispensándola de ambos grifos a una jarra.
12. Vuelva a instalar todas las piezas, inclusive el tapón de silicona, la tapa de drenaje la compuerta y la sonda.
13. Voltee la unidad y vuelva a enganchar la correa de montaje en la pared a la parte posterior del dispensador.
14. Instale un botellón nuevo después de limpiar la tapa y el área del cuello del botellón.
15. Enchufe el cable eléctrico a un tomacorriente con conexión a tierra.

IMPORTANTE: NO devuelva el dispensador a la tienda. Si tuviera alguna pregunta o problema, sírvase llamar al 866-429-7566 para recibir asistencia.

RESOLUCIÓN DE PROBLEMAS

No funciona el dispensador.

- Asegúrese de que el cable eléctrico esté correctamente enchufado al tomacorriente.

Hay fuga de agua.

- El botellón puede tener una fuga. Retire el botellón y reemplácelo con uno nuevo.
- Si continua la fuga, retire el botellón y llame al 866-429-7566 para obtener ayuda.

No sale agua de los grifos.

- Asegúrese de que el botellón no esté vacío. Si lo está, reemplácelo.
- Asegúrese de presionar completamente los controles de agua.

El agua fría no está fría.

- El agua fría se dispensará una hora después del encendido.
- Asegúrese de que la parte posterior del dispensador esté a una distancia de por lo menos 4 pulgadas (10 cm) de la pared y que haya espacio libre a los cuatro lados del dispensador.
- Asegúrese de que el tanque no se llene excesivamente debido a una fuga en el botellón. Dispense agua hasta que aparezcan burbujas en el botellón.

El agua caliente no está caliente.

- El agua caliente se dispensará de 15 a 20 minutos después del encendido.
- Asegúrese de que el cable eléctrico esté correctamente enchufado a un tomacorriente operativo.

El dispensador hace ruido.

- Asegúrese de que el dispensador esté sobre una superficie nivelada.

El agua sabe mal.

- Drene el agua de los depósitos y reemplace el botellón con uno nuevo.
- Limpie el dispensador según las instrucciones en la sección *Cuidado y limpieza*.

IMPORTANTE: NO devuelva el dispensador a la tienda. Si tuviera alguna pregunta o problema, sírvase llamar al 866-429-7566 para recibir asistencia.

GARANTÍA LIMITADA

Primo Water Corporation ("el fabricante") garantiza al comprador original de este dispensador de agua, y a ninguna otra persona, que si el dispensador de agua se arma y opera de acuerdo con las instrucciones impresas que la acompañan y por un periodo de un (1) año a partir de la fecha de compra, todas las piezas de este enfriador de agua estarán libres de defectos en material y mano de obra. El fabricante podrá requerir prueba razonable de la fecha de compra. Por lo tanto, usted debe conservar el recibo de venta o la factura indicando el vendedor al detal o el distribuidor autorizado que le vendió el artículo. Esta garantía limitada estará limitada a la reparación o reemplazo de las piezas que resulten defectuosas en condiciones de servicio y uso normal y las que un examen indique, a satisfacción del fabricante, que están defectuosas. Antes de devolver cualquier pieza, comuníquese con el Departamento de Servicio al Cliente (Customer Service Department) del fabricante. Si el fabricante confirma el defecto y aprueba el reclamo, el fabricante decidirá reemplazar tales partes sin costo alguno. Si se le pide que devuelva las partes defectuosas, los costos de transporte deberán ser prepagados. El fabricante devolverá las partes al cliente con costo de transporte o envío prepagados.

Esta garantía limitada no cubre fallas o dificultades de operación debidas a accidente, abuso, mal uso, alteración, empleo en usos inapropiados, instalación defectuosa o mantenimiento o servicio inapropiado o falla en la realización de mantenimiento normal y rutinario del enfriador de agua como se prescribe en este manual del usuario. Además, la garantía limitada no cubre daños al terminado de la unidad, tales como rasguños, abolladuras, descoloridos, oxidaciones y otros daños causados por la intemperie después de la compra de la unidad.

Esta garantía limitada reemplaza cualquier otra garantía. El fabricante no asume ninguna responsabilidad por garantías de productos vendidos por quienes no sean distribuidores o vendedores al detal autorizados. Esta exención de responsabilidad incluye cualquier garantía de comerciabilidad o la garantía de aptitud para un propósito en particular. UNA VEZ TERMINADO EL PERIODO DE UN (1) AÑO DE GARANTIA EXPRESA, EL FABRICANTE NO SE HACE RESPONSABLE POR NINGUNA GARANTIA IMPLICITA INCLUYENDO, SIN LIMITACIONES, LAS GARANTIAS IMPLICITAS DE COMERCIABILIDAD Y ADAPTABILIDAD A UN PROPOSITO PARTICULAR. EL FABRICANTE NO ASUME RESPONSABILIDAD ANTE EL COMPRADOR O ANTE CUALQUIER TERCERA PERSONA POR DAÑOS ESPECIALES, INDIRECTOS, PUNITIVOS, INCIDENTALES O CONSECUENCIALES. El fabricante, además, no asume responsabilidad por garantías implícitas o expresas por defectos de mano de obra causados por terceras personas. Esta garantía limitada le da al comprador derechos legales específicos y el comprador puede tener otros derechos según el lugar donde el comprador o la compradora residan. Ciertas jurisdicciones no permiten limitaciones en cuanto a la duración de una garantía implícita, de manera que esta limitación puede no ser aplicable a usted.

Primo Water Corporation
104 Cambridge Plaza Drive
Winston-Salem, NC 27104
866-429-7566
www.primowater.com

Black & Decker y el logo de Black & Decker son marcas registradas de la Black & Decker Corporation y se usan bajo licencia. Todos los derechos reservados.

IMPORTANTE: NO devuelva el dispensador a la tienda. Si tuviera alguna pregunta o problema, sírvase llamar al 866-429-7566 para recibir asistencia.