

JVC AV-N29702 TV GUÍA DEL USUARIO



Quick Links

[Conexión de Cablevisión y Videgrabadora](#)

[Control Remoto](#)

[Programación de Los Códigos de la Caja de Cablevisión O el Receptor de Satélite](#)

[Solución de Problemas](#)

Table of Contents

Table of Contents

Conexión de cablevisión y videograbadora

M e

CONEXIONES Conexión de cablevisión y videograbadora

Conexiones de DVD

Como conectar un amplificador externo

Como conectar una cámara de video

Conexión de los componentes AV Compu Link EX de JVC

Control remoto

Programación de los códigos de la caja de cablevisión o el receptor de satélite

Programación del Control Remoto

Programación de los códigos de la videograbadora

Programación de los códigos del DVD

Como usar esta guía

Plug In Menu

Introducción

Idioma

Autoprogramación

Ajuste del reloj (Auto)

Ajuste del reloj (Manual)

Terminar

Lista de canales

V- C h i

Bloqueo de canal

Controles de imagen

Tinte

Color

Contraste

Brillo

Detalle

Pantalla azul

Fijar Video Status

Controles del sonido

Graves

Agudos

Balance

MTS

Funciones generales

Temporizador

Altavoces

Salida Audio

V2 Component-in

Subtítulos ocultos

Exit (Salir)

Display (Indicador)

Video Status (Preajuste de imagen)

Sleep Timer (Temporizador de apagado automático)

Hyper Surround (Sonido tridimensional)

Botones Numéricos

Botón 100

Return+ (Retorno)

Muting (Silenciador)

Input

BBE

Light (Luz)

Botones de la videograbadora

Botones del DVD

Selector de TV/CATV

[Selector de VCR/DVD](#)

[Solución de problemas](#)

[Función de búsqueda de códigos](#)

[Especificaciones](#)

[Notas](#)

[Other ManualsLib Projects](#)

JVC®

*Para el modelo:
AV-N29702*

TELEVISOR A COLOR GUÍA DEL USUARIO



Ilustración del televisor AV-N29702 y del control remoto RM-C303G

NOTA IMPORTANTE AL CLIENTE

Escriba los números de modelo y de serie que se encuentran en la parte posterior de la caja del televisor, en los espacios correspondientes que aparecen a continuación. Anexe el recibo o la factura al interior de la portada de esta guía. Guarde esta guía en un lugar accesible para poder consultarla cuando la necesite. Guarde la caja de cartón y el embalaje original para uso futuro.

Número de serie

LCT1019-001B-A
0601-TN-JII-JIM

IMPORTANTES PRECAUCIONES DE SEGURIDAD



CAUTION
RISK OF ELECTRIC SHOCK
DO NOT OPEN



**CAUTION: To reduce the risk of electric shock.
Do not remove cover (or back).
No user serviceable parts inside.
Refer servicing to qualified service personnel.**



El símbolo de relámpago con flecha, dentro de un triángulo equilátero, es para informar al usuario sobre la presencia de “voltajes peligrosos” no aislados dentro del producto que pueden ser de una magnitud suficiente para constituir un peligro de choque eléctrico para las personas.



El símbolo de exclamación, dentro de un triángulo equilátero, es para informar al usuario sobre la presencia de importantes instrucciones de operación y mantenimiento (servicio) en la literatura que acompaña al aparato.

ADVERTENCIA: PARA EVITAR PELIGROS DE INCENDIO O DE CHOQUE ELECTRICO, NO EXPONGA ESTE TELEVISOR A LA LLUVIA NI A LA HUMEDAD.

CUIDADO: PARA ASEGURAR LA SEGURIDAD PERSONAL, OBSERVE LAS SIGUIENTES REGLAS CON RESPECTO AL USO DE ESTA UNIDAD.

1. Opere solamente usando la fuente de energía eléctrica especificada en la unidad.
2. Evite dañar el enchufe de C.A. y el cordón eléctrico.
3. Evite una instalación inadecuada y nunca coloque la unidad donde no haya una buena ventilación.
4. No permita la entrada de objetos ni de líquidos en las aberturas del gabinete.
5. En caso de algún problema, desenchufe la unidad y llame a un técnico de servicio. No trate de reparar la unidad ni de retirar la cubierta posterior.

Los cambios o modificaciones no aprobados por JVC pueden anular la garantía.

* Cuando no vaya a usar este televisor durante un largo período de tiempo, asegúrese de desconectar el enchufe del tomacorriente de C.A. y la antena para su seguridad.

INDICE

PRECAUCIONES	2	Controles del sonido	
DESEMBALAJE DEL TELEVISOR	4	Graves	33
INSTALACIÓN RÁPIDA	5	Agudos	33
		Balance	33
		MTS	34
CONEXIONES		Funciones generales	
Conexión de cablevisión y videgrabadora	8	Temporizador	35
Conexiones de DVD	11	Altavoces	36
Como conectar un amplificador externo	12	Salida Audio	36
Como conectar una cámara de video	12	V2 Component-in	37
Conexión de los componentes AV		Subtítulos ocultos	37
Compu Link EX de JVC	13		
INFORMACIÓN BÁSICA		FUNCIÓN DE LOS BOTONES	
Control remoto	14	Menú	38
Programación de los códigos		Exit (Salir)	38
de la caja de cablevisión o el		Display (Indicador)	38
receptor de satélite	15	Video Status (Preajuste de imagen)	39
Programación de los códigos		Sleep Timer (Temporizador de	
de la videgrabadora	16	apagado automático)	39
Programación de los códigos		Hyper Surround (Sonido tridimensional)	39
del DVD	17	Botones Numéricos	40
		Botón 100+	40
FUNCIONES DEL MENÚ		Return+ (Retorno).	40
Como usar esta guía	18	Muting (Silenciador)	41
Plug In Menu		Input	41
Introducción.	19	BBE	41
Idioma	19	Light (Luz).	41
Autoprogramación	19	Botones de la videgrabadora	42
Ajuste del reloj (Auto)	20	Botones del DVD	42
Ajuste del reloj (Manual)	21	Selector de TV/CATV	42
Terminar	21	Selector de VCR/DVD	42
Lista de canales.	22		
V-Chip.	23	Anexos	
Bloqueo de canal	30	Solución de problemas	43
Controles de imagen		Función de búsqueda de códigos	44
Tinte	31	Especificaciones	45
Color	31	Notas	46
Contraste	31		
Brillo	31		
Detalle	31		
Pantalla azul	32		
Fijar Video Status	32		

Desembalaje del televisor

Gracias por haber comprado su televisor a color JVC. Antes de comenzar a programar su nuevo televisor, verifique que tenga todos los artículos siguientes. Además de esta guía, la caja con su televisor debe incluir:

1 televisor

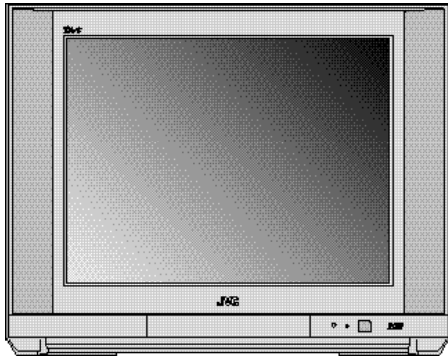

AV-N29702

1 unidad de control remoto

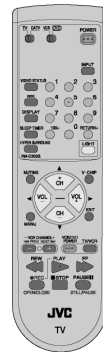

RM-C303G

Dos pilas AA

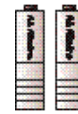

Una vez que haya desembalado su televisor, el próximo paso es conectarlo a su antena/cablevisión o sistema de satélite y conectar los dispositivos de audio/video que desee usar con su televisor. Para hacer estas conexiones, utilizará enchufes como los que se indican a continuación.



Conectores de RF

Se utilizan para conectar un cable coaxial desde un sistema de antena o de cablevisión.



Enchufe de S-Video

Se utiliza para hacer las conexiones de video con algunas videograbadoras, DVD, cámaras de video, etc.



Enchufe de entrada AV

Se utiliza para conectar los dispositivos de audio/video como las videograbadoras, reproductores de discos de vídeo digitales (DVD), amplificadores estereofónicos, consolas de juegos, etc.



Cable de enlace AV Compu Link de JVC

Se utiliza para conectar los componentes habilitados para enlace AV Compu Link de JVC para un sistema de teatro en casa.

Recomendamos que lea la Guía del Usuario completa antes de comenzar a usar su televisor para que pueda aprender acerca de las numerosas funciones y excelentes características del mismo. Pero si está ansioso por comenzar a usar su televisor de inmediato, se presenta una guía de instalación rápida en las próximas tres páginas.

Instalación rápida 1

Comienzo

En estas páginas de instalación rápida se presentan tres pasos fáciles con información básica que necesita para comenzar a usar su televisor de inmediato. Esta información incluye instrucciones básicas sobre el funcionamiento de la unidad de control remoto, la conexión sencilla a la antena/cablevisión y a una videograbadora opcional y, finalmente, información para programar el sintonizador automático de su televisor.

Si tiene preguntas o necesita información más detallada sobre alguno de estos pasos, por favor consulte las otras secciones detalladas de esta guía.

Primer paso – la unidad de control remoto

El control remoto es la clave para operar las numerosas funciones de su televisor. Antes de que pueda operar el control remoto, primero necesita instalar las pilas (incluidas).

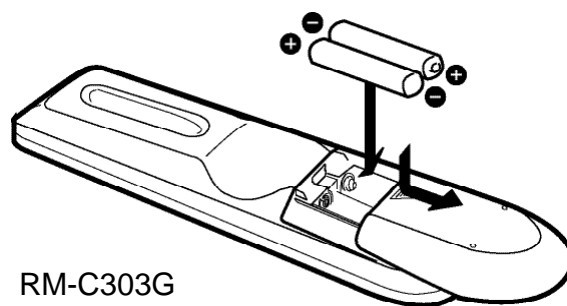

Para instalar las pilas en el control remoto empuje la tapa trasera hacia abajo y deslícela hacia abajo para retirarla. Coloque las dos pilas, observando cuidadosamente las indicaciones "+" y "-" y colocando el extremo "-" primero. Vuelva a colocar la tapa deslizándola y presionándola en su lugar.

Operación básica

Encienda y apague el televisor oprimiendo el botón POWER (encendido/apagado) en la esquina superior derecha del control remoto.



Botón de encendido/apagado del control remoto

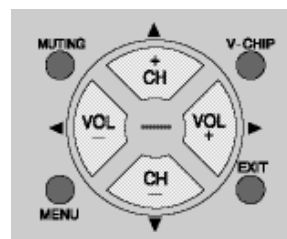

Botones de funciones clave del control remoto

Los cuatro botones de funciones clave en el centro del control remoto pueden usarse para el funcionamiento básico del televisor. Los botones superior e inferior le permitirán avanzar y retroceder por los canales disponibles. Los botones derecho e izquierdo le permiten aumentar o disminuir el volumen. Estos botones también están marcados con cuatro flechas y se utilizan con el sistema de menús en la pantalla de JVC. Usted necesitará usar estos botones más adelante en la instalación rápida.

El siguiente paso es conectar su televisor a una antena o sistema de cablevisión.

Continúe con el segundo paso 

Instalación rápida 2

Segundo paso – cómo hacer las conexiones básicas

Ahora necesitará conectar su televisor a un sistema de antena o cablevisión. Abajo se muestra la conexión más básica de antena/cablevisión. Para una descripción de conexiones más detalladas, tales como las que requieren una caja de cablevisión, consulte las páginas 8 a 10.

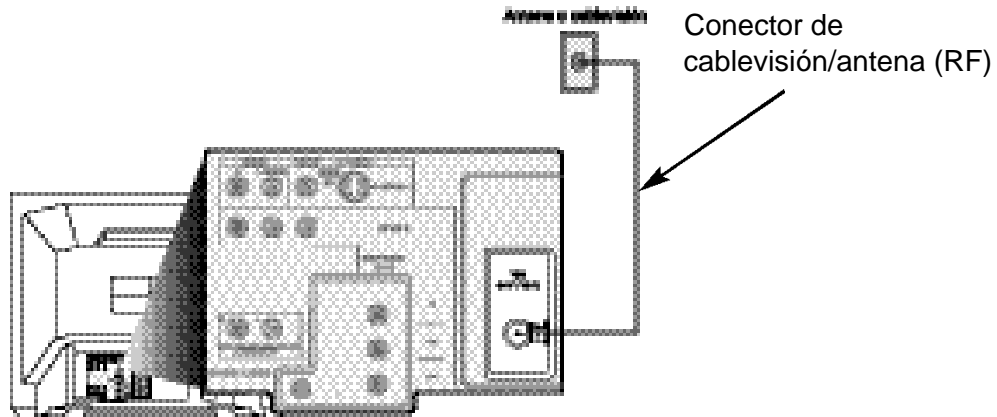

- 1) Conecte el cable de la antena que sale de la pared a la entrada de RF en la parte trasera del televisor.

Si ahora desea conectar una grabadora, abajo se muestra una conexión estéreo básica de grabadora. Consulte las páginas 11 a 12 para instrucciones detalladas acerca de la conexión de otros componentes o un sistema de teatro en casa.

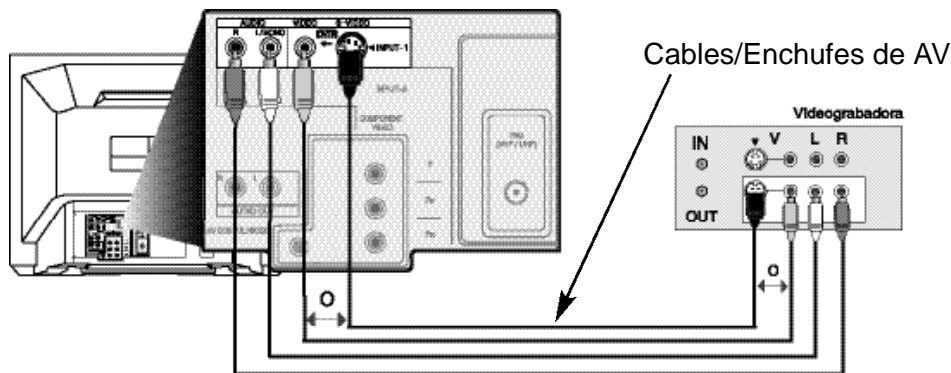

- 1) Conecte el cable amarillo de video de la salida de video de la grabadora al enchufe de la entrada de video del televisor, o conecte un cable de S-Video de la salida de video de la grabadora a la entrada de S-Video del televisor.

- 2) Conecte el cable blanco de audio de la salida de audio izquierda de la grabadora al enchufe de entrada de audio izquierdo del televisor.

- 3) Conecte el cable rojo de audio de la salida de audio derecha de la grabadora al enchufe de entrada de audio derecho del televisor.

Finalmente, una vez que haya completado las conexiones, enchufe el cable de energía eléctrica al tomacorriente de pared más cercano y encienda el televisor.

Continúe con el tercer paso 

Instalación rápida 3

Tercer paso – el Menú Inicial

Cuando encienda su televisor por primera vez aparecerá el Menú Inicial. Este menú ajusta algunas de las funciones básicas de su televisor. Una descripción completa del Menú Inicial se presenta a partir de la página 19. Le recomendamos que complete los artículos del Menú Inicial antes de empezar a usar su televisor. Pero para comenzar a mirar televisión de inmediato, sólo necesita ejecutar la Autoprogramación. Esto permite que su televisor aprenda los canales que puede recibir. Siga los pasos siguientes para ejecutar la Autoprogramación.

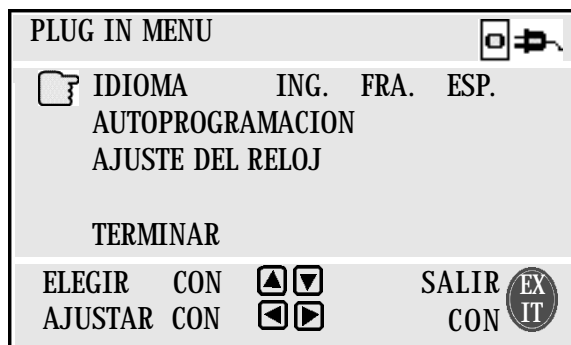

Oprima los botones ▲▼ para desplazarse a AUTOPROGRAMACION

Oprima los botones ◀▶ para iniciar la AUTOPROGRAMACION

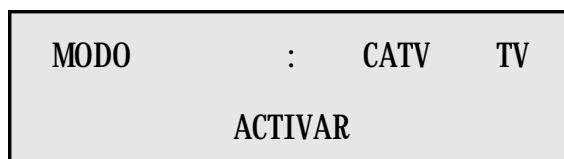

- ◀▶ Para seleccionar CATV (si está conectado a un sistema de cablevisión) o TV (si está usando una antena)
- ▲▼ Para desplazarse a ACTIVAR
- ◀▶ Para iniciar la Autoprogramación

Ahora la función de autoprogramación memorizará todos los canales claros activos que su televisor puede recibir. Esto llevará de 1 a 2 minutos.



La autoprogramación se ha completado cuando aparece el mensaje PROGRAMACION TERMINADA en la pantalla.

Ya se completó la instalación rápida. Usted puede comenzar a mirar televisión o puede continuar leyendo esta guía para obtener más información acerca de cómo conecta dispositivos de audio/vídeo, programar su control remoto o usar el sistema de menús en la pantalla de JVC para personalizar su experiencia de mirar televisión.



Esto pone fin a la
instalación rápida

Conexiones

Conexión de cablevisión y videograbadora

- Si tiene una antena o un sistema de cablevisión para el cual no se necesita una caja para sintonizar canales, por favor consulte el Diagrama N° 1.
- Si tiene un sistema de cablevisión para el cual se necesita una caja para sintonizar todos los canales, por favor consulte el Diagrama N° 2. Si no puede operar la función de Imagen en Imagen con el Diagrama N° 2, pruebe la conexión mostrada en el Diagrama N° 3. Es posible que la caja de cablevisión sólo permita enviar al televisor la señal de un canal a la vez.
- Si tiene un sistema de cablevisión para el cual se necesita una caja para sintonizar ciertos canales especiales, pero no para los canales de cablevisión "básicos", por favor consulte el Diagrama N° 3.
- Para instrucciones sobre cómo conectar una videograbadora por sí sola, por favor consulte la Guía de Instalación Rápida, página 6.

1

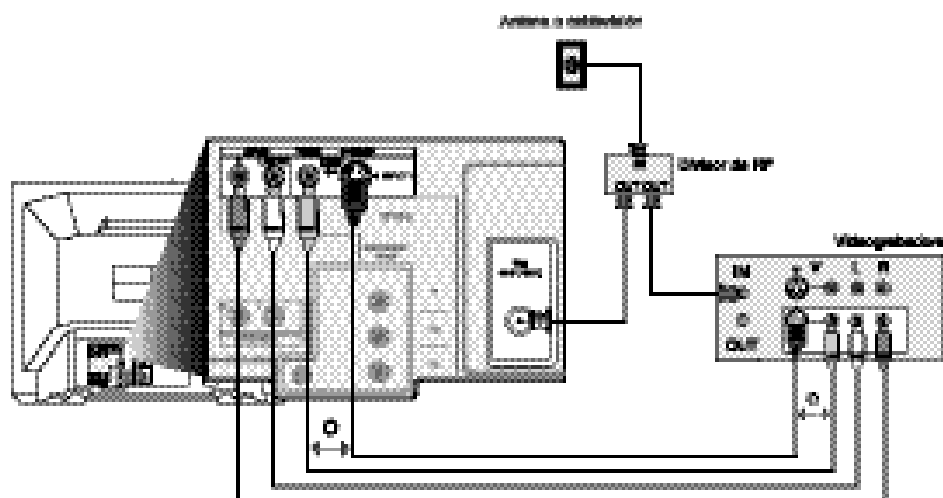

- 1) El cable o alambre de la antena que sale de la pared se conecta a la entrada del divisor de RF.
 - 2) La salida del divisor de RF se conecta a la entrada de la videograbadora.
 - 3) La salida del divisor RF se conecta a la entrada del televisor (VHF/UHF).
 - 4) El cable amarillo de video de la salida de video de la videograbadora al enchufe de entrada de video del televisor o conecte un cable S-Video de la salida S-Video de la videograbadora a la entrada S-Video del televisor.
 - 5) El cable blanco (audio) se conecta del canal izquierdo (videograbadora) al canal izquierdo del televisor.
 - 6) El cable rojo (audio) se conecta del canal derecho (videograbadora) al canal derecho del televisor.
- Si su videograbadora es monofónica, conecte el cable (audio) a la entrada L del televisor.
 - Por favor consulte el Manual del Propietario de su videograbadora para obtener más información acerca de su funcionamiento.
 - Si no tiene videograbadora, conecte el cable RF directamente a la entrada RF en la parte posterior del televisor. Una ilustración de esta conexión se presenta en la sección de Instalación Rápida en la página 6.

Conexión de cablevisión y videograbadora

2

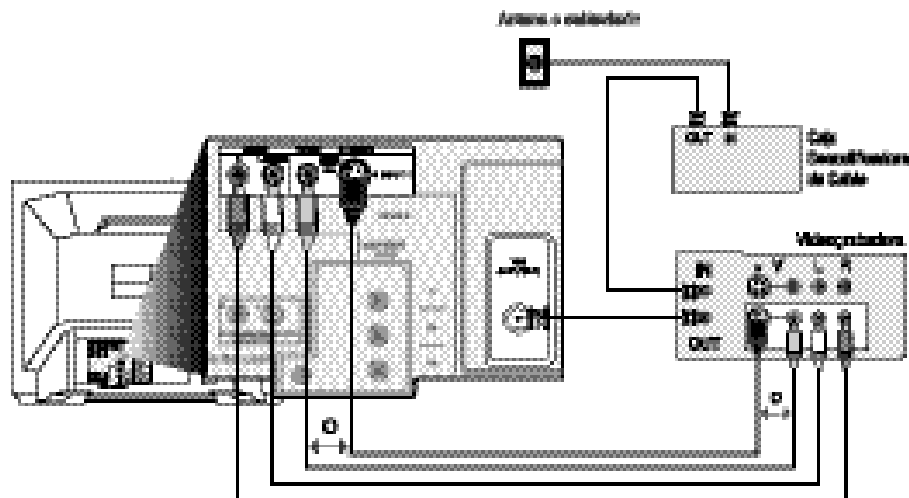

- 1) El cable de RF que sale de la pared se conecta a la entrada de la caja decodificadora.
 - 2) La salida de la caja decodificadora RF se conecta a la entrada RF de la videograbadora.
 - 3) La salida RF de la videograbadora se conecta a la entrada del televisor (VHF/UHF).
 - 4) El cable amarillo de video de la salida de video de la videograbadora al enchufe de entrada de video del televisor o conecte un cable S-Video de la salida S-Video de la videograbadora a la entrada S-Video del televisor.
 - 5) El cable blanco (audio) se conecta del canal izquierdo (videograbadora) al canal izquierdo del televisor.
 - 6) El cable rojo (audio) se conecta del canal derecho (videograbadora) al canal derecho del televisor.
- Si su videograbadora es monofónica, conecte el cable (audio) a la entrada L del televisor.
 - Por favor consulte el Manual del Propietario de su videograbadora para obtener más información acerca de su funcionamiento.
 - Si no tiene videograbadora, conecte el cable RF directamente a la entrada RF en la parte posterior del televisor. Una ilustración de esta conexión se presenta en la sección de Instalación Rápida en la página 6.

Conexiones

Conexión de cablevisión y videograbadora

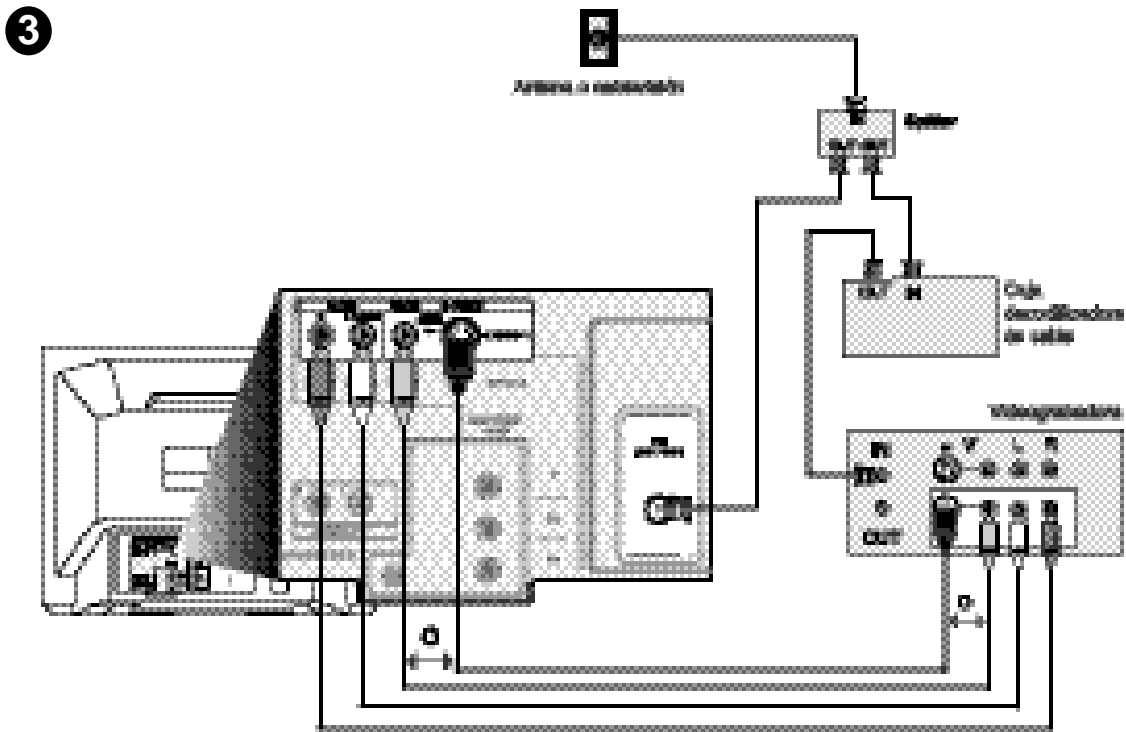

- 1) El cable que sale de la pared se conecta a la entrada del divisor de RF.
 - 2) La salida del divisor RF se conecta a la entrada de la caja decodificadora.
 - 3) La salida de la caja decodificadora se conecta a la entrada RF de su videograbadora.
 - 4) La salida del divisor RF se conecta a la entrada del televisor (VHF/UHF).
 - 5) El cable amarillo de video de la salida de video de la videograbadora al enchufe de entrada de video del televisor o conecte un cable S-Video de la salida S-Video de la videograbadora a la entrada S-Video del televisor.
 - 6) El cable blanco (audio) se conecta del canal izquierdo (videograbadora) al canal izquierdo (audio) de su TV.
 - 7) El cable rojo (audio) se conecta del canal derecho (videograbadora) al canal derecho (audio) del televisor.
- Si su videograbadora es monofónica, conecte el cable (audio) a la entrada L del televisor.
 - Por favor consulte el Manual del Propietario de su videograbadora para obtener más información acerca de su funcionamiento.
 - Si no tiene videograbadora, conecte el cable RF directamente a la entrada RF en la parte posterior del televisor. Una ilustración de esta conexión se presenta en la sección de Instalación Rápida en la página 6.

Conexiones de DVD

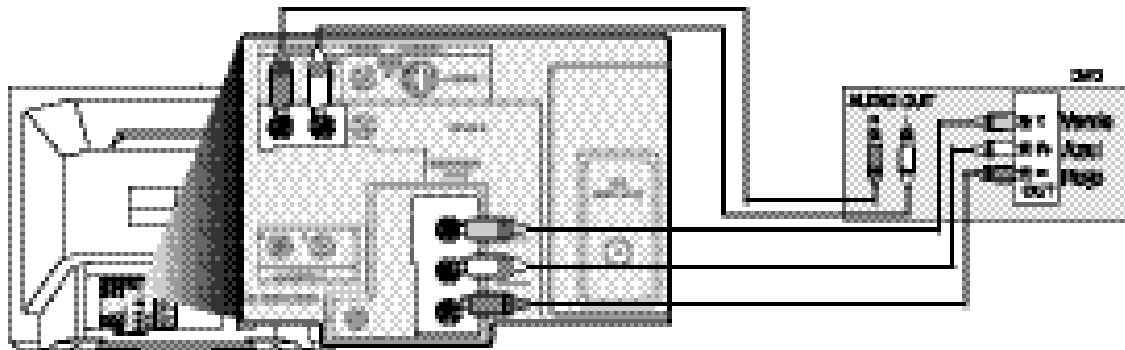

- 1) Conecte el cable verde de la salida del componente "Y" del DVD a la entrada del componente "Y" del televisor.
 - 2) Conecte el cable azul de la salida del componente "PB" del DVD a la entrada del componente "PB" del televisor.
 - 3) Conecte el cable rojo de la salida del componente "PR" del DVD a la entrada del componente "PR" del televisor.
 - 4) Conecte el cable blanco de audio de la salida de audio izquierda del DVD a la entrada de audio izquierda 2 del televisor.
 - 5) Conecte el cable rojo de audio de la salida de audio derecha del DVD a la entrada de audio derecha 2 del televisor.
- Verde, azul y rojo son los colores más comunes para cables de DVD. Algunos modelos pueden usar colores diferentes, por favor consulte el manual del usuario del reproductor de videodiscos digitales (DVD) para obtener más información.
 - Tenga cuidado de no confundir el cable rojo del DVD con el cable rojo de audio. Es mejor completar un conjunto de conexiones (salida de audio o DVD) antes de empezar el otro para evitar cambiar accidentalmente los cables.
 - Consulte la página 17 para obtener instrucciones acerca de cómo programar el control remoto para operar las funciones básicas del DVD.
 - También puede conectar el reproductor de videodiscos digitales a la entrada 2. Si utiliza la entrada 2 para la conexión, debe colocar la CONEXIÓN DEL COMPONENTE V2 en "SÍ" en el menú de configuración para indicar correctamente la señal del DVD.
- **NOTA:** Los reproductores de videodiscos digitales progresivos (reproductores con una exploración de salida de 31,5 KHz) no funcionarán correctamente con este televisor.

Conexiones

Como conectar un amplificador externo

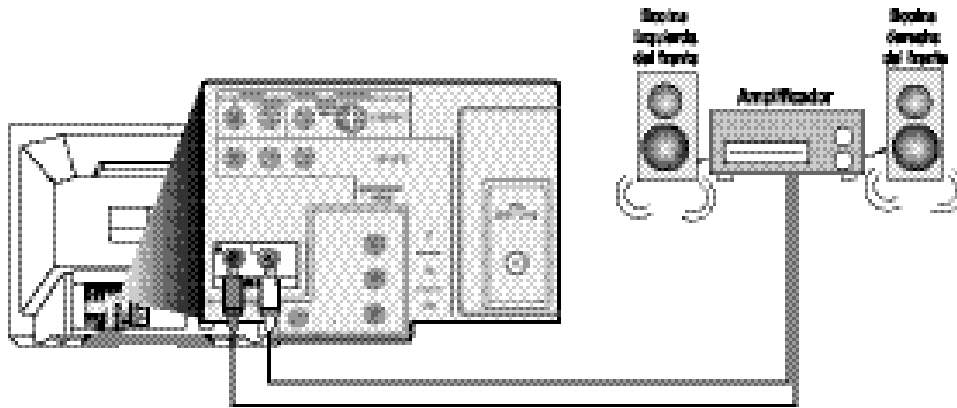

- 1) Conecte el cable blanco de audio de la salida de audio izquierda del televisor a la entrada de audio izquierda del amplificador.
 - 2) Conecte el cable rojo de audio de la salida de audio derecha del televisor a la entrada de audio derecha del amplificador.
- Vea altavoces y salidas de audio en página 36 para mas información en el uso de altavoces externos.

Como conectar una cámara de video

Usted puede conectar una videocámara a su televisor utilizando los Conectores de Entrada delanteros (Entrada 3) situados debajo de la puerta del panel delantero. Para ganar acceso, presione suavemente la puerta para abrirla. También puede conectar una consola de juegos u otro equipo utilizando estos conectores. Las videocámaras también pueden conectarse a los conectores de entrada traseros del televisor.

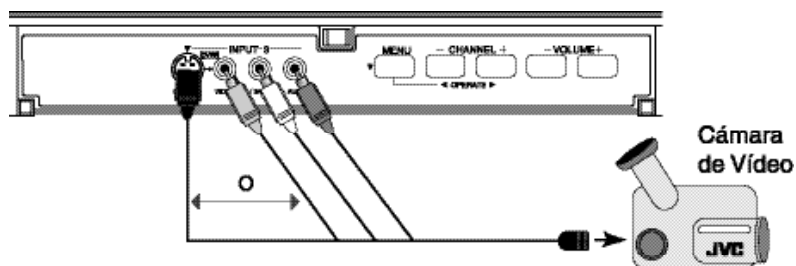

- 1) Conecte un cable amarillo de video de la salida de video de la cámara de video a la entrada de video del televisor o conecte un cable S-Video de la salida S-Video de la cámara a la entrada S-Video del televisor..
 - 2) Conecte el cable blanco de audio de la salida de audio izquierda de la cámara de video a la entrada de audio izquierda del televisor.
 - 3) Si tanto la cámara de video como el televisor son estereofónicos, conecte el cable rojo de audio de la salida de audio derecha de la cámara de video a la entrada de audio derecha del televisor.
- Si su videocámara es un modelo de sonido monofónico, sólo tendrá un enchufe de audio. Conéctelo al Enchufe de Audio Izquierdo del televisor.

Conexiones

Conexión de los componentes AV Compu Link EX de JVC

La función AV Compu Link EX de JVC permite reproducir videocintas automáticamente. Simplemente coloque una cinta grabada* en su videogradora marca JVC y ésta se encenderá automáticamente y comenzará a reproducir la cinta. Al mismo tiempo, utilizando la función AV Compu Link, la videogradora envía una señal al televisor indicándole que se encienda y cambie a la entrada de video correcta para ver una videocinta.

- El cable AV Compu Link puede estar incluido con el accesorio AV Compu Link de JVC que desea conectar. De lo contrario, comuníquese con un Centro de Servicio autorizado de JVC y solicite la pieza N.º EWP 805-012.
- La función AV Compu Link sólo puede utilizarse con productos marca JVC.

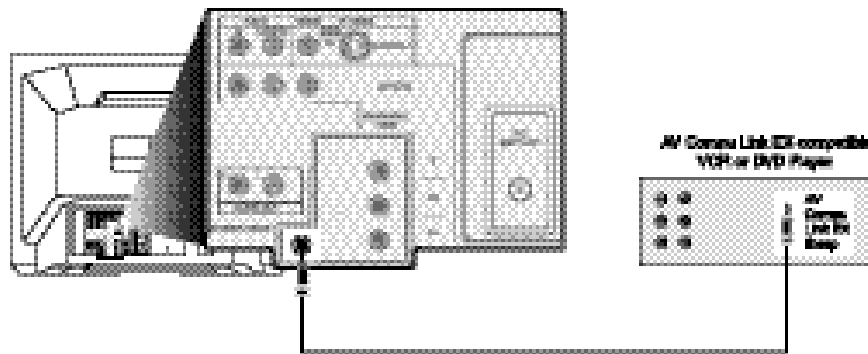

Conexión: Enchufe un extremo del cable AV Compu Link en la entrada AV Compu Link de la videogradora u otro dispositivo Compu Link. Enchufe el otro extremo del cable AV Compu Link en la entrada AV Compu Link que se encuentra en la parte trasera del televisor.

NOTAS:

* Para que la reproducción de la videocinta comience automáticamente, debe quitarse la lengüeta de grabación. De lo contrario el cambio automático se producirá al oprimir el botón PLAY (Reproducción) de la videogradora.

- El cable AV Compu Link tiene enchufe macho de 3.5 mm (mono) en cada extremo.
- Si su videogradora marca JVC cuenta con la función de "Selección por control remoto de Código A o Código B" (consulte el manual de la videogradora), al seleccionar el Código A, el televisor pasará a la Entrada 1 de Video. Si utiliza la Entrada 1 para la entrada de video de la caja de cablevisión, utilice el Código B para seleccionar la Entrada 2 de Video del televisor.
- Si desea conectar un receptor o amplificador Hi-Fi marca JVC para poder gozar de un cine hogareño totalmente automatizado, consulte las instrucciones de conexión del equipo Hi-Fi para obtener información detallada sobre la conexión.
- La función AV COMPU LINK EX es compatible con los siguientes receptores: RX-664V, RX-665V, RX-668VBK, RX-774V, RX-788VBK, RX-884V, RX-888VBK, RX-1024V, RX-1028VBK y modelos posteriores.

Control Remoto

Bases de control remoto

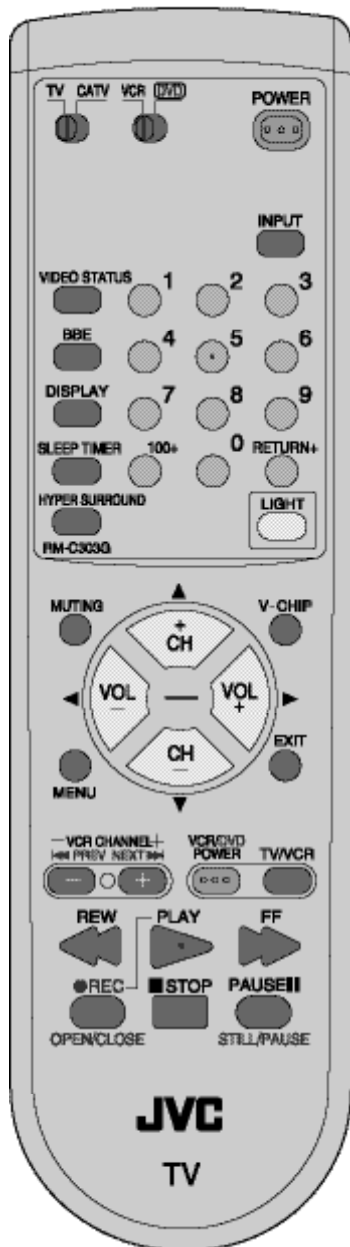

- Antes de operar el control remoto tiene que instalar las pilas (incluidas). Ver "Como cambiar las pilas" en la parte de abajo de esta página. (Para ilustración, ver página 5.)
- Oprima el botón POWER para prender y apagar el televisor.
- Asegúrese de que el selector TV/CATV del control remoto esté en la posición TV. Coloque el selector en la posición CATV solo cuando desee utilizar una caja de cablevisión.
- Asegúrese de que el selector VCR/DVD del control remoto esté en VCR para utilizar el VCR, o DVD para utilizar el DVD. Ver páginas 15 a la 17 para instrucciones de como programar su control remoto y operar la caja de cable, videograbadora, o DVD.
- Oprima los botones CH+ y CH- para explorar los canales.
- Usted puede explorar los canales a una velocidad de cinco canales por segundo. Para utilizar esta función oprima y mantenga presionado el botón CH- o CH+.
- Los botones CH+/- y VOL+/- son para uso del menú que controla el sistema de la pantalla JVC.
- Para sintonizar directamente un canal específico, oprima los números correspondientes del teclado numérico del control remoto.

Cómo cambiar las pilas

- 1) Empuje la tapa trasera del control remoto y deslicéla hacia atrás para retirarla.
 - 2) Coloque dos pilas AA (suministradas), observando cuidadosamente las indicaciones "+" y "-" de las pilas y el control remoto. Para evitar un posible corto circuito, coloque el extremo "-" primero.
 - 3) Una vez instaladas las pilas, vuelva a colocar la tapa trasera y ciérrela.
- Si el control remoto funciona de manera irregular, cambie las pilas. La vida útil normal de una pila es de seis meses a un año aproximadamente.
 - (Recomendamos utilizar pilas alcalinas ya que tienen una vida útil más larga.)
 - Al cambiar las pilas, trate de hacerlo en un espacio de tres minutos. Si tarda más tiempo, puede ser necesario volver a programar los códigos del control remoto para la videograbadora, reproductores de videodiscos digitales, o la caja de cablevisión (páginas 15 a la 17.)

Programación del Control Remoto

Como programar los códigos de cablevisión y de la videograbadora

Puede programar su control remoto para controlar la caja de cablevisión o el receptor de satélite utilizando las instrucciones y los códigos que se indican a continuación. Si el equipo no responde a ninguno de estos códigos ni a la función de búsqueda de códigos, utilice el control remoto suministrado por el fabricante.

Programación de los códigos de la caja de cablevisión o el receptor de satélite

El control remoto viene programado con códigos de cablevisión y/o satélite para encender, apagar, sintonizar los canales en orden ascendente o descendente y utilizar el teclado numérico de 10 teclas.

- 1) Encuentre la marca correspondiente de la caja de cablevisión o del receptor de satélite en la lista de códigos a continuación.
 - 2) Deslice el selector bidireccional a la posición "CATV" (cablevisión).
 - 3) Oprima el botón DISPLAY (Indicador) y manténgalo presionado.
 - 4) Con el botón DISPLAY presionado, ingrese el primer código de la lista utilizando el teclado numérico.
 - 5) Suelte el botón DISPLAY.
 - 6) Verifique el funcionamiento de la caja de cablevisión o del receptor de satélite.
- Si la caja de cablevisión o el receptor de satélite no responde al primer código, pruebe los demás de la lista. Si no responde a ningún código, pruebe la función de búsqueda de códigos (ver página 44).

Cablevisión	Códigos	Cablevisión	Códigos	Receptor de Satélite	Códigos
ABC	024	Puser	032	Echostar	100, 113, 114
Archer	032, 025	RCA	061, 070	Express VU	100, 113
Cableview	051, 032	Realistic	032	G.E.	106
Citizen	022, 051	Regal	058, 064, 040, 041, 042, 045, 068	G.I.	108
Curtis	058, 059	Regency	034	Gradiente	112
Diamond	024, 032, 025	Rembrandt	037, 032, 051, 038	Hitachi	104, 111
Eagle	029	Samsung	051	HNS (Hughes)	104
Eastern	034	Scientific Atlanta	057, 058, 059	Panasonic	105
GC Brand	032, 051	SLMark	051, 047	Philips	102, 103
Gemini	022, 043	Sprucer	051, 056	Primestar	108
General Instrument	065, 024, 025, 026, 027, 020, 021, 022, 057, 023	Stargate	032, 051	Proscan	106, 109, 110
Hamlin	040, 041, 042, 045, 058, 064	Telecaption	067	RCA	106, 109, 110
Hitachi	049, 024	Television	047, 051	Sony	107
Jerrold	065, 024, 025, 026, 027, 020, 021, 022, 057, 023	Texscan	044	Star Choice	104, 108
Macom	049, 050, 051, 054	Tocom	035, 036, 068	Toshiba	101
Magnavox	033	Toshiba	050	Uniden	102, 103
Memorex	030	Unika	032, 025		
Movietime	032, 051	Universal	022, 032		
Oak	039, 037, 048	Videoway	052		
Panasonic	055, 056, 060, 071	Viewstar	029, 030		
Paragon	063	Zenith	063, 046		
Philips	028, 029, 030, 052, 053, 031, 069	Zenith/Drake Satellite	046		
Pioneer	047, 062				
Pulsar	051, 032				

Programación del Control Remoto

Programación de los códigos de la videograbadora

El control remoto viene programado con códigos de videograbadora de encendido, apagado, reproducción, parada, avance rápido, rebobinado, pausa, grabación y sintonización de canales en orden ascendente o descendente.

- 1) Encuentre la marca de la videograbadora en la lista de códigos a continuación.
- 2) Deslice el primer selector bidireccional a la posición "TV" (televisión) y el otro selector bidireccional a la posición "VCR" (videograbadora).
- 3) Oprima el botón DISPLAY (Indicador) y manténgalo presionado.
- 4) Con el botón DISPLAY presionado, ingrese el primer código de la lista utilizando el teclado numérico.
- 5) Suelte el botón DISPLAY.
- 6) Verifique el funcionamiento de la videograbadora.
 - Si la videograbadora no responde al primer código, pruebe los demás de la lista. Si no responde a ningún código, pruebe la función de búsqueda de códigos (ver página 44).
 - Las videograbadoras de algunos fabricantes pueden no responder al botón TV/VCR (Televisión/Videograbadora), aún cuando los otros botones funcionen correctamente.
 - Para grabar, oprima el botón REC (grabación) del control remoto y manténgalo presionado a la vez que oprime el botón PLAY (reproducción).

VCRs	Códigos	VCRs	Códigos	VCRs	Códigos
Admiral	035	Marantz	003, 004, 005	Samsung	037, 060, 062, 033, 089
Aiwa	027, 032, 095	Marta	064	Samtron	089
Akai	029, 072, 073, 074	Memorex	024, 067	Sansui	003, 026, 020, 052
Audio Dynamic	003, 005	MGA	038, 040, 047, 048, 041, 042	Sanyo	063, 067, 091, 071
Bell & Howell	063, 071	Minolta	058, 045, 093	Scott	058, 060, 062, 067, 038, 040, 047, 048, 026, 020
Broksonic	020, 026, 094	Mitsubishi	038, 040, 047, 048, 041, 042, 078, 090	Sears	063, 064, 065, 066, 058, 000, 001
Canon	023, 025	Multitech	047, 027, 062	Shintom	075
CCE	043	NEC	003, 004, 005, 000	Sharp	035, 036, 080, 088
Citizen	064	Olympic	024, 023	Signature 2000	027, 035
Craig	063, 029, 064	Optimus	028, 021, 035, 064	Singer	075
Curtis Mathes	045, 024, 027, 093	Orion	026, 020	Sony	028, 029, 030, 053, 054, 055
Daewoo	043, 059, 024, 092	Panasonic	023, 024, 021, 022	SV 2000	027
DBX	003, 004, 005	Penney	024, 058, 045, 063, 003, 004, 005, 093	Sylvania	031, 023, 024, 027
Dimensia	045, 093	Pentax	058, 005, 045, 093	Symphonic	027, 081
Emerson	043, 026, 077, 061, 025, 042, 020, 076	Philco	031, 024, 027, 023, 026, 020, 043	Tashiro	064
Fisher	063, 066, 067, 065, 071, 091	Philips	031, 023, 024, 086	Tatung	003, 004, 005
Funai	027, 026, 020, 000	Pioneer	023	Teac	003, 004, 027, 005
G.E.	033, 045, 024	Proscan	045, 058, 023, 024, 031, 046, 059, 060, 033, 087, 093	Technics	021, 022, 023, 024
Go Video	037, 051, 049, 050, 089	Quasar	021, 022, 023, 024	Teknika	024, 027, 070
Goldstar	064	Radio Shack	033, 024, 063, 036, 067, 040, 027	Toshiba	059, 046, 079
Gradiente	063, 084, 061, 000, 001	RCA	033, 045, 058, 023, 024, 031, 046, 059, 060, 083, 084, 085, 087, 093	Vector Research	005
Hitachi	023, 045, 058, 027, 061, 093	Realistic	024, 063, 036, 067, 040, 027	Wards	035, 036, 067, 044, 064
Instant Replay	024, 023			Yamaha	063, 003, 004, 005
Jensen	003			Zenith	044, 082, 064, 094
JVC	000, 001, 002, 003, 004, 005				
Kenwood	003, 004, 064, 005				
LXI	027, 064, 058, 065, 066, 063, 067				
Magnavox	031, 023, 024, 086				

Programación del Control Remoto

Programación de los códigos del DVD

El control remoto viene programado con códigos de reproductor de videodiscos digitales de encendido, apagado, reproducción, parada, avance rápido, rebobinado, capítulo anterior, próximo capítulo, apertura/cierre de la bandeja y fotograma/pausa.

- 1) Encuentre la marca del reproductor de videodiscos digitales en la lista de códigos a continuación.
- 2) Deslice el primer selector bidireccional a la posición "TV" (televisión) y el otro selector bidireccional a la posición "DVD" (reproductor de videodiscos digitales).
- 3) Oprima el botón DISPLAY (Indicador) y manténgalo presionado.
- 4) Con el botón DISPLAY presionado, ingrese el primer código de la lista utilizando el teclado numérico.
- 5) Suelte el botón DISPLAY.
- 6) Verifique el funcionamiento del reproductor de videodiscos digitales.
 - Si el reproductor de videodiscos digitales no responde al primer código, pruebe los demás de la lista. Si no responde a ningún código, pruebe la función de búsqueda de códigos (ver página 44).
 - Después de haber programado el control remoto, algunos botones del reproductor de videodiscos digitales pueden no funcionar correctamente. Si algunos botones no funcionan correctamente, utilice el control remoto que vino con el reproductor de videodiscos digitales.

Reproductor DVD	Códigos
Aiwa	043
Apex	040
Denon	020, 037
Hitachi	030, 031
JVC	000
Kenwood	035
Konka	039
Mitsubishi	025
Onkyo	041
Oritron	044
Panasonic	020
Philips	023, 036
Pioneer	022
Raite	033
RCA	021, 026
Sampo	034
Samsung	030
Sharp	028
Sylvania	038
Sony	024, 045, 046, 047
Technics	020
Toshiba	023
Wave	042
Yamaha	020
Zenith	027, 032

Como Usar el Menú

Como usar esta guía

Se utilizan algunos símbolos en esta guía para ayudarlo a entender las funciones de su nuevo televisor. A continuación se explican los que verá con mayor frecuencia:

- ▲▼ Las flechas ascendente y descendente indican que debe oprimir los botones CH+ y CH- respectivamente. Estos botones le permiten:
 - Desplazarse verticalmente por un menú principal
 - Desplazarse por un submenú
 - Desplazarse a la siguiente letra, número u otra selección en un submenú
 - Retroceder para corregir un error
 - Explorar los canales de televisión (cuando no se encuentra en un menú)
- ◀▶ Las flechas izquierda y derecha indican que debe oprimir los botones VOL+ y VOL- respectivamente, para:
 - Seleccionar una opción del menú que aparece realzada
 - Seleccionar una opción en un submenú
 - Seleccionar números en ciertas opciones de un menú
 - Aumentar o disminuir el volumen (cuando no se encuentra en un menú)



Este ícono indica que debe oprimir el botón que se menciona en su control remoto. Los botones del control remoto pueden tener el mismo nombre que algunas funciones del menú; por lo tanto, los nombres de los botones aparecen en VERSALITAS en este libro.

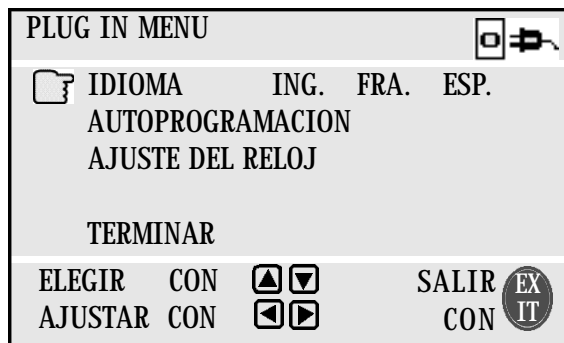

Los menús en pantalla

Para visualizar el menú en pantalla, oprima el botón MENU del control remoto. La opción que aparece en amarillo es la que se ha seleccionado. Si oprime el botón menú nuevamente, se pasará por alto la pantalla de menú siguiente. Si utiliza el botón MENU del panel delantero del televisor en lugar del control remoto, aparecerá en pantalla un menú adicional que indicará el número de canal y la entrada. El "Plug In Menu" aparecerá la primera vez que se enchufe el televisor.

Nota: Las ilustraciones del menú que se indican en este folleto, no son exactamente réplicas de las que aparecen en la pantalla del televisor.

Introducción

El Menú Inicial aparece en pantalla automáticamente al encender el televisor por primera vez. Este menú le permite preparar el televisor a su gusto, haciendo posible:

- seleccionar el idioma en que desea leer los menús en pantalla,
- seleccionar los canales que desea recibir utilizando la función de sintonización automática,
- poner en hora el reloj del televisor para que funcionen correctamente las funciones que utilizan temporizadores.

Encontrará descripciones de cada función del Menú Inicial en esta página y la siguiente. Recomendamos que programe todas las funciones del Menú Inicial primero, para que el televisor esté programado inmediatamente como usted lo desea.

Idioma

Para los menús en pantalla, puede elegir de entre tres idiomas: inglés, español o francés.



Oprima el botón MENU



Para desplazarse a IDIOMA



Para seleccionar un idioma

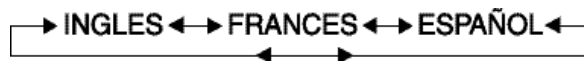

- No necesitará oprimir el botón del Menú para entrar a esta pantalla desde el Menú Inicial.

Autoprogramación

Si ud. ya ha autoprogamado parte de la instalación que se indica al comienzo de esta guía por favor proseguir con el sumario de los canales para continuar la instalación de su televisión.

Con la sintonización automática programada, el televisor explora automáticamente todos los canales disponibles, memorizando los activos y salteando los inactivos o los de señal débil. Es decir que al explorar los canales (utilizando los botones CHANNEL +/-) recibirá sólo los canales activos claros.



Oprima el botón MENU



Para desplazarse a AUTOPROGRAMACION



Para operar



Para seleccionar CATV o TV



Para desplazarse a ACTIVAR



Para iniciar la programación de la sintonización automática



La programación toma de 1 a 2 minutos.



- No necesitará oprimir el botón del Menú para entrar a esta pantalla desde el Menú Inicial.
- La función "Pantalla Azul" no funcionará durante la autoprogramación.

Plug In Menu

Ajuste del reloj - Auto (XDS)

Antes de utilizar las funciones de los temporizadores de su televisor, debe poner el reloj en hora. Puede poner el reloj en hora con precisión utilizando la señal XDS transmitida por la mayoría de las estaciones de transmisión pública (las estaciones PBS). Para poner el reloj en hora utilizando la señal XDS:



Ingrese el número del canal de la estación PBS local



Oprima el botón MENU



Para desplazarse a AJUSTE DEL RELOJ



Para operar



Para desplazarse a AUTO

MODO	AUTO	MANUAL
HORA ZONA		ESTE
D.S.T.	SI	NO
TERMINAR		



Para desplazarse a HORA ZONA



Para seleccionar su hora zona

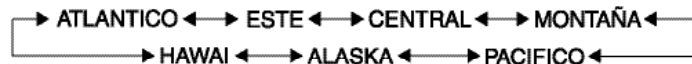

Para desplazarse a D.S.T. (hora de verano)



Para activar (SI) o desactivar (NO) la opción D.S.T.



Para desplazarse a TERMINAR



Oprima el botón EXIT (Salir) cuando termine

- Si su zona no cuenta con una estación PBS, será necesario poner el reloj en hora de forma manual. Vea las instrucciones de la sección titulada "Ajuste del reloj: Manual" al comienzo de la columna siguiente.
- La función D.S.T. cambia automáticamente la hora del reloj de su televisor cuando es necesario. El reloj adelantará una hora a las 2 de la mañana del primer domingo de abril y atrasará una hora a las 2 de la mañana del último domingo de octubre.
- No necesitará oprimir el botón del Menú para entrar a esta pantalla desde el Menú Inicial.

Ajuste del reloj - Manual

Para poner el reloj en hora de forma manual (sin utilizar la señal XDS), elija la opción MANUAL en el menú de Ajuste del reloj y siga los pasos a continuación.

- ▲▼ Para desplazarse a AJUSTE DEL RELOJ
- ◀▶ Para operar
- ◀▶ Para desplazarse a MANUAL

MODO	AUTO	MANUAL
HORA		--:-- --
ACTIVAR RELOJ		

- ▲▼ Para desplazarse a la hora
- ◀▶ Para poner la hora
- ▲▼ Para desplazarse a los minutos
- ◀▶ Para poner los minutos
- ▲▼ Para desplazarse a ACTIVAR RELOJ
- ◀▶ Para activar el reloj y salir

MUCHAS GRACIAS !

- No necesitará oprimir el botón del Menú para entrar a esta pantalla desde el Menú Inicial.

Terminar

Una vez seleccionadas las opciones que desea en el Menú Inicial, desplácese a la opción Terminar para guardar las selecciones.

- ▲▼ Para desplazarse a TERMINAR
- ◀▶ Para guardar las selecciones y salir del menú

- Puede cambiar las opciones seleccionadas en el Menú Inicial en cualquier momento utilizando el sistema de menús en pantalla de JVC.

NOTA:

Será necesario volver a poner el reloj en hora tras un corte de electricidad. Es necesario poner el reloj en hora antes de utilizar las funciones de los temporizadores.

Lista de Canales

Lista de canales

Esta función le permite particularizar la selección de canales que su televisor puede recibir. Puede agregar o suprimir canales de la selección, o evitar que personas no autorizadas vean un canal específico o todos los 181 canales.



Oprima el botón MENU



Para desplazarse a LISTA DE CANALES



Para operar

CAN	MEM		CAN	MEM	
01			06	✓	
02	✓		07		
03	✓		08		
04	✓		09	✓	
05	✓		10	✓	

Se visualizará el indicador "Lista de Canales" (sobre estas líneas) que tendrá marcados con una "✓" los canales que se pueden explorar. Puede suprimir canales de la función de exploración borrando la "✓". Si se saltó algún canal durante la programación de la sintonización automática y desea agregarlo, simplemente marque con una "✓" el canal que desea agregar.



Para desplazarse a la columna MEM



Para agregar o suprimir canales de la función de exploración



EXIT (salir) cuando haya terminado

Ud. puede bloquear acceso de un canal activando el canal de bloqueo.



Para desplazarse a LISTA DE CANALES



Para operar



Para desplazarse a la columna con el ícono de bloqueo (el candado)



Oprima el botón Cero (0) para bloquear o desbloquear ese canal



EXIT (salir) cuando haya terminado

Mensaje del dispositivo de seguridad Protección de Canal

Cuando alguien trata de ver un canal protegido, aparece el siguiente mensaje:

ESTE CANAL ESTA BLOQUEADO
POR FAVOR DIGITE EL
CODIGO DE ACCESO EN EL
TECLADO NUMERICO

CODIGO: - - - -

Para ver un canal bloqueado, ingrese el código de bloqueo utilizando el teclado numérico. Si ingresa un código incorrecto, aparecerá el siguiente mensaje en la pantalla: CODIGO INCORRECTO ! No podrá sintonizar el canal hasta no haber ingresado el código correcto.

- Cuando se desbloquea un canal, éste permanecerá desbloqueado hasta que se apague el televisor.
- Ver también "Bloqueo de canal" en la página 30.

El televisor cuenta con la tecnología V-Chip que activa los controles "TV Parental Guideline" y "Movie (MPAA) Guideline" que indican la edad adecuada para un programa o una película en particular. La tecnología V-Chip le permite programar el televisor de manera que reciba o no ciertos programas, en base al contenido de los mismos, de conformidad con estos controles. Los programas que excedan los límites que usted establezca serán bloqueados. Cuando alguien intente ver un canal bloqueado, aparece el siguiente mensaje:

ESTE PROGRAMA EXCEDE TUS
LIMITES DE CLASIFICACION.
DIGITE CODIGO DE ACCESO
EN EL TECLADO NUMERICO.

CODIGO: - - - -

El canal permanecerá bloqueado hasta que se introduzca el código de bloqueo correcto (consulte la página 30 para obtener información acerca de cómo ajustar su código de bloqueo).

Usted puede personalizar los ajustes del V-Chip de su televisor de acuerdo con sus preferencias personales. El menú del V-Chip que se presenta a continuación es el punto de partida para ajustar el V-Chip.

V-CHIP SI NO
FIJAR CLASIF. TV
FIJAR CLASIF. PELICULA
FIJAR CLASIF. ING. CAN.
FIJAR CLASIF. FRA. CAN.
SIN CLASIF. VER BLOQUEAR

TERMINAR

Usted puede usar ajustes V-Chip estadounidenses (para la transmisión de programas de los Estados Unidos), ajustes V-Chip canadienses (para la transmisión de programas de Canadá) y las clasificaciones de películas. Puede usar cualquiera o todos los ajustes (V-Chip estadounidense, V-Chip canadiense, clasificaciones de películas). Las descripciones para activar cada uno de los tres formatos V-Chip se presentan en las próximas siete páginas junto con las descripciones de las categorías de clasificación.



Oprima el botón MENU



Para desplazarse a V-CHIP



Para operar (aparecerá el icono  de bloqueo)



Oprima el cero para acceder al menú de V-Chip



Para activar o desactivar el V-Chip (V-Chip debe estar activado para que funcionen los ajustes de clasificación)



Para pasar a SET USTVRATINGS (activar clasificaciones de TV estadounidenses), SET MOVIE RATINGS (activar clasificaciones de películas) o SET CANADIANRATINGS (activar clasificaciones canadienses). Cada artículo se describe en las páginas siguientes.

Nota especial sobre la función V-Chip:

Algunos programas no tienen una señal de clasificación, por lo tanto, aunque programe la función V-Chip, no podrá bloquear esos programas. Se recomienda que los padres examinen el contenido de estos programas o estas películas.

V-Chip

SISTEMAS DE CLASIFICACIÓN INFANTIL ESTADOUNIDENSES

Los programas con las siguientes clasificaciones son apropiados para niños.

TV Y: Apropiado para todos los niños.

Programas creados para televidentes de menor edad que son adecuados para todas las edades, incluso para niños entre 2 y 6 años de edad.

TV Y7: Apropiado para niños mayores.

La mayoría de los padres considerarían que estos programas son adecuados para niños mayores de 7 años de edad. Pueden contener un poco de violencia leve, fantástica o cómica, que los niños deben poder distinguir de la realidad.

Los programas con las siguientes clasificaciones son apropiados para toda la audiencia.

TV G: Programas apropiados para la Audiencia General.

La mayoría de los padres considerarían que estos programas son adecuados para todas las edades. Contienen muy poca violencia, no contienen lenguaje adulto, y contienen muy poco diálogo sugestivo y muy pocas situaciones sexuales.

TV PG: Se recomienda la supervisión por parte de los padres.

Los programas pueden contener un poco de lenguaje adulto, violencia limitada, un poco de diálogo sugestivo y algunas situaciones sexuales. Se recomienda que los padres vean estos programas primero, o junto con sus hijos.

TV 14: Advertencia a los padres.

Los programas contienen material que puede no ser apropiado para niños menores de 14 años de edad, incluso situaciones muy violentas, situaciones sexuales, lenguaje grosero o diálogo muy sugestivo. Se advierte a los padres que no es recomendable que los niños menores de 14 años vean estos programas sin un adulto que los supervise.

TV MA: Programas adecuados sólo para adultos.

Estos programas están destinados específicamente a los adultos y pueden no ser apropiados para menores de 17 años de edad. Los programas con la clasificación TV MA pueden contener gran cantidad de V, S, L o D.

Clasificación de los programas

- **V/FV** indica VIOLENCIA/VIOLENCIA FANTÁSTICA
- **L** indica LENGUAJE adulto
- **S** indica CONTENIDO SEXUAL
- **D** indica DIÁLOGO sugestivo

NOTA:

• Estas características no pueden ser activadas en ciertos países donde no tienen el sistema de información de V-Chip.

Como US V-Chip Ratings:



Oprima el botón MENU



Para desplazarse a V-CHIP



Para operar (aparece el ícono  de bloqueo)



Oprima el cero para acceder a las opciones de programación de la función V-Chip

V-CHIP	SI	NO
FIJAR CLASIF.	TV	
FIJAR CLASIF.	PELICULA	
FIJAR CLASIF.	ING.	CAN.
FIJAR CLASIF.	FRA.	CAN.
SIN CLASIF.	VER	BLOQUEAR
	TERMINAR	



Para activar (SI) o desactivar (NO) la función V-Chip







Para desplazarse a FIJAR CLASIF. TV



Para operar

Como bloquear un programa:

Alinee el cursor en la columna (TV PG, TV G, etc.) con la fila del contenido (V/FV, S, etc.). A continuación, oprima el botón  o  para mover el cursor a la posición deseada y luego oprima el botón  o  para activar o desactivar la función de bloqueo. Una selección está bloqueada si presenta el ícono  en lugar de una “—”.

Por ejemplo. Para bloquear todos los programas no apropiados para menores de 14 años:

Mueva el cursor a la primera fila de la columna correspondiente y añada el ícono de bloqueo (el candado). Cuando coloque un ícono de bloqueo en la primera fila, el resto de la columna se bloqueará automáticamente.



Para desplazarse a la columna TV 14



Para activar el bloqueo

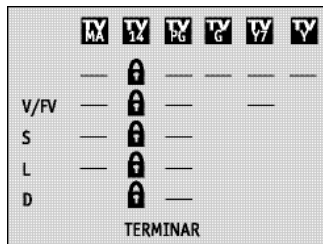

Para desplazarse a TERMINAR



Para guardar las selecciones en la memoria y salir

- Si desea cambiar la sección, mueva el cursor a la primera fila y cambie el ícono de bloqueo a una “—”. A continuación podrá seleccionar categorías individuales que desee bloquear.

V-Chip

Como acceder a la información V-Chip:

Para acceder a la información relativa a la clasificación de un programa en particular, oprima el botón V-CHIP mientras mira el programa. Aparecerá el siguiente indicador:

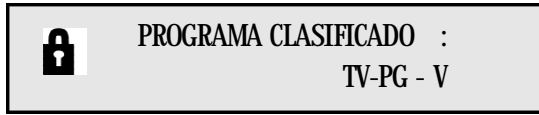

Si desea bloquear esta clasificación, oprima el "0" mientras esté en pantalla el indicador que se muestra sobre estas líneas, y bloqueará todos los programas de esta clasificación.

Ejemplo 1:

Si desea programar la función V-Chip de manera de bloquear todos los programas con clasificaciones superiores a TV PG:



Oprima el cero cuando aparezca en pantalla TV-PG

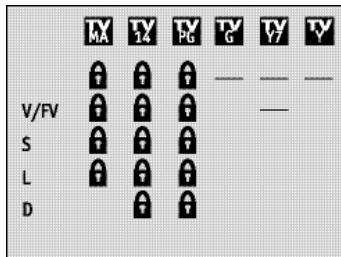

Se bloquearán todos los programas a TV-PG.

Ejemplo 2:

Si desea programar la función V-Chip de manera de bloquear todos los programas con clasificaciones superiores a una actualmente programada, como puede ser TV PG-V (con violencia):



Oprima el cero cuando aparezca en pantalla TV-PG - V

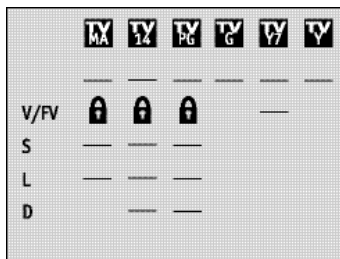

Se bloquearán todos los programas con clasificaciones superiores a TV-PG con Violencia.

- En el caso de programas infantiles, puede bloquear programas TV-Y e Y con sólo oprimir el "0" cuando aparezca en pantalla la Y durante un programa. Los programas para audiencias que no sean infantiles no se verán afectados.

Como programar las clasificaciones de "Movie Ratings" (películas):

NR - Sin clasificación.

Una película no clasificada. En muchos casos se trata de películas importadas de países que no utilizan el sistema de clasificación MPAA. Otras películas NR pueden ser obras de productores aficionados originalmente destinadas a un público limitado.

Los programas NR (sin clasificación) pueden ser de distintos tipos, incluso programas infantiles, programas extranjeros o material para adultos.

G – Audiencia general.

Según los censores, estas películas carecen de contenido sexual, violencia o lenguaje que no sería adecuado para todas las edades.

PG – Supervisión por parte de los padres.

La clasificación PG indica que la película puede contener violencia leve, breves momentos de desnudez y lenguaje adulto, pero se considera que este contenido es limitado.

PG-13 – Advertencia a los padres.

Se advierte a los padres con hijos menores de 13 años de edad que el contenido de las películas con esta clasificación pueden ser más explícitas que el de las clasificadas PG en lo que concierne a los temas sexuales, al lenguaje y a la violencia.

R - Restringidas.

Estas películas contienen material de carácter explícito y no se recomiendan para menores de 17 años de edad sin supervisión.

NC-17 - Para mayores de 17 años.

La mayoría de los padres considerarían que el contenido de estas películas es demasiado adulto para su hijos. Pueden contener lenguaje adulto, desnudez, violencia y temas sugestivos o explícitos.

X - Para mayores de 18 años.

Películas no apropiadas para menores de 18 años.

Como programar las clasificaciones de "Movie Ratings" (películas):



Oprima el botón MENU



Para desplazarse a V-CHIP



Para operar (aparece el ícono  de bloqueo)



Oprima el cero para acceder a las opciones de programación de la función V-Chip



Para desplazarse a FIJAR CLASIF. PELICULA



Para acceder al menú de las películas

Por ejemplo, para bloquear los programas clasificados X y NC-17:



Para desplazarse a la columna X



Para activar el bloqueo

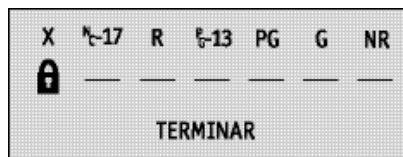

A la columna NC-17



Para activar el bloqueo



Para desplazarse a TERMINAR



Para guardar las selecciones en la memoria y salir



Oprima el botón EXIT (Salir) cuando termine

V-Chip

Clasificaciones V-Chip canadienses

□ E:Exenta.

La programación exenta incluye: noticias, deportes, documentales y otra programación informativa, programas de entrevistas, vídeos musicales y programas de variedades.

□ C:Programación para niños.

Directivas de violencia: No habrá escenas realistas de violencia. Las descripciones de comportamiento agresivo no serán muy frecuentes y estarán limitadas a representaciones de naturaleza claramente imaginaria, irreal o de comedia.

□ C8+:Programación para mayores de 8 años.

Directivas de violencia: Cualquier descripción realista de violencia será infrecuente, discreta, de baja intensidad y mostrará las consecuencias de los actos. No habrá lenguaje ofensivo, desnudez o contenido sexual.

□ G: Para todo público.

La programación contendrá poca violencia y será sensible a los temas que pudiesen afectar a los niños pequeños.

□ PG:Supervisión por parte de los padres.

Programación prevista para todo público, pero que podría no ser adecuada para niños pequeños. Los padres podrían considerar que cierto contenido no es apropiado para niños de 8 a 13 años.

□ 14+: Para mayores de 14 años.

Se advierte a los padres que deben ejercer discreción en permitir que preadolescentes o adolescentes menores de 14 años vean estos programas. La programación podría contener temas adultos y escenas de intensa violencia.

□ 18+: Para adultos. Material previsto para público adulto únicamente.

Instrucciones para activar las clasificaciones V-Chip canadienses:



Oprima el botón MENU



Para desplazarse a V-CHIP



Para operar (aparece el icono  de bloqueo)



Oprima el cero para acceder a las opciones de programación de la función V-Chip



Para desplazarse a FIJAR CLASIF. ING.CAN.



Para acceder al menú de las películas

Por ejemplo, para bloquear los programas clasificados 18+ y 14+:



Para desplazarse a la columna 18+



Para activar el bloqueo



A la columna 14+



Para activar el bloqueo

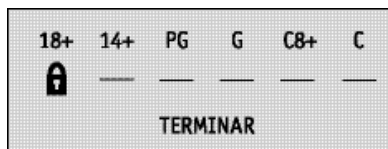

Para desplazarse a TERMINAR



Para guardar las selecciones en la memoria y salir



Oprima el botón EXIT (Salir) cuando termine

• Por favor recuerde lo siguiente: Las categorías de clasificación de V-Chip canadienses para FIJAR CLASIF. ING.CAN. aparecerán ligeramente diferentes que las categorías de clasificación para FIJAR CLASIF. FRA.CAN. Recuerde también que las clasificaciones V-Chip canadienses no se transmiten en América Latina y, por lo tanto, esta diferencia no afectará la funcionalidad de su televisor.

Programas sin clasificación

Notas sobre los programas sin clasificación:

Se denominan programas sin clasificación a aquéllos que no contienen una señal de clasificación. Los programas de las estaciones de televisión que no transmiten señales de clasificación estarán incluidos en la categoría "Programas sin clasificación".

Ejemplos de programas sin clasificación:

- Boletines de emergencia
- Programas locales
- Noticias
- Programas políticos
- Anuncios de servicio al público
- Programas religiosos
- Deportes
- Boletines meteorológicos
- Algunas propagandas

- Para bloquear los programas o las películas que no tienen una señal de clasificación, active el bloqueo en la categoría Sin Clasificación.

Instrucciones para bloquear programas sin clasificación:

Puede bloquear los programas sin clasificación.



Oprima el botón MENU



Para desplazarse a V-CHIP



Para operar (Aparece el ícono  del candado)



Oprima el cero para acceder a las opciones de programación de la función V-Chip



Para desplazarse a SIN CLASIF.

SIN CLASIF.	VER	BLOQUEAR
-------------	-----	----------



Para desplazarse a VER o BLOQUEAR



Oprima el botón EXIT (Salir) cuando termine

V-Chip

Bloqueo de canal

Las funciones Protección de Canal y V-Chip están protegidas por un código de bloqueo de cuatro dígitos. El televisor viene programado con el código de bloqueo "0000". Usted puede cambiar el código a cualquier número de cuatro dígitos que desee. Para cambiar el código de bloqueo, siga los pasos a continuación.



Presione el botón de MENU



Para desplazarse a BLOQUEO DE CANAL



Para operar

Aparece un candado, que es el icono de bloqueo 



Oprima el cero para tener acceso al código de bloqueo

CODIGO DE ACCESO	0 0 0 0
TERMINAR	

El primer dígito estará realzado



Para seleccionar el número



Para desplazarse al dígito siguiente

Repita estos pasos hasta seleccionar los cuatro dígitos



Para desplazarse a TERMINAR



Para guardar en la memoria los valores seleccionados y salir

NOTAS:

- *Tras un corte de electricidad deberá volver a programar el código de bloqueo.*
- *Anote el código de bloqueo y guárdelo donde no puedan encontrarlo otras personas.*
- *Si se le olvida el código de bloqueo, puede programar un código nuevo siguiendo los pasos detallados arriba.*

Controles de Imagen

Tinte

Este control le permite modificar los niveles de rojo y verde en la pantalla de su televisor.



Oprima el botón MENU



Para desplazarse a TINTE



Para aumentar los niveles de verde



Para aumentar los niveles de rojo



Para desplazarse al siguiente control

Color

Con este control usted puede hacer que todos los colores de la imagen se vean más o menos intensos.



Oprima el botón MENU



Para desplazarse a COLOR



Para aumentar la intensidad de los colores



Para disminuir la intensidad de los colores



Para desplazarse al siguiente control

Contraste

Este control le permite modificar los niveles de blanco y negro en la pantalla, haciendo que la imagen en general se vea más oscura o más clara.



Oprima el botón MENU



Para desplazarse a CONTRASTE



Para aumentar el nivel de contraste



Para disminuir el nivel de contraste



Para desplazarse al siguiente control

Brillo

Con este control usted puede modificar el brillo de la imagen en general.



Oprima el botón MENU



Para desplazarse a BRILLO



Para aclarar la imagen



Para oscurecer la imagen



Para desplazarse al siguiente control

Detalle

Este control modifica el nivel de detalle en la imagen.



Oprima el botón MENU



Para desplazarse a DETALLE



Para aumentar la nitidez de la imagen (más detalle)



Para disminuir la nitidez de la imagen (menos detalle)



Para desplazarse al siguiente control

Controles de Imagen

Pantalla Azul

Esta función coloca una pantalla azul sobre los canales que no están transmitiendo o cuya señal es demasiado débil como para ser recibida claramente.



Oprima el botón MENU



Para desplazarse a PANTALLA AZUL



Para activar (SI) o desactivar (NO) la pantalla azul

- Esta función estará inactiva durante la autoprogramación o al utilizar la función de Lista de Canales.

Fijar Video Status

Con esta función, puede grabar en la memoria la calidad de la imagen que usted prefiere, y activarla con sólo pulsar un botón.



Oprima el botón MENU



Para desplazarse a FIJAR VIDEO STATUS



Para operar

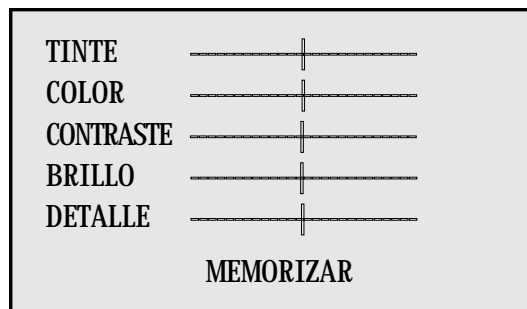

Para seleccionar los niveles de TINTE



Para desplazarse a la siguiente opción

Repita estos pasos hasta haber seleccionado todos los niveles.



Para desplazarse a MEMORIZAR



Para guardar las selecciones en la memoria y salir

- Debe seleccionar MEMORIZAR para salir del menú FIJAR VIDEO STATUS (Estado de la imagen), de lo contrario las selecciones no quedarán grabadas en la memoria.
- Puede acceder a las selecciones memorizadas, en cualquier momento, oprimiendo el botón VIDEO STATUS (Estado de la imagen) del control remoto.

NOTAS:

- El indicador de los controles de la imagen desaparecerá si usted no realiza ninguna modificación o no se desplaza al siguiente control en aproximadamente tres segundos. Las modificaciones que haya realizado hasta ese momento quedarán guardadas en la memoria.
- Puede salir del menú de Controles de la Imagen en cualquier momento, con sólo oprimir el botón EXIT (Salir) del control remoto.

Controles del Sonido

Graves

Con este control, usted puede aumentar o disminuir el nivel del sonido de baja frecuencia del audio del televisor.



Oprima el botón MENU



Para desplazarse a GRAVES



Para hacer más grave el sonido



Para hacer menos grave el sonido



Para desplazarse al siguiente control

Agudos

Utilice este control para modificar el nivel del sonido de alta frecuencia del audio del televisor.



Oprima el botón MENU



Para desplazarse a AGUDOS



Para hacer más agudo el sonido



Para hacer menos agudo el sonido



Para desplazarse al siguiente control

Balance

Con este control, usted puede modificar el nivel del sonido entre las dos bocinas del televisor.



Oprima el botón MENU



Para desplazarse a BALANCE



Para desplazar el equilibrio hacia la bocina derecha



Para desplazar el equilibrio hacia la bocina izquierda



Para desplazarse al siguiente control

NOTA:

Usted puede dejar fijo el menú del sonido, oprimiendo el botón de EXIT (salida) del control remoto.

Controles del Sonido

MTS (Sistema de sonido multicanal de televisión)

La tecnología MTS permite la transmisión de varias señales de audio a la vez, permitiéndole elegir lo que desea oír con un programa de televisión. Además de poder transmitir sonido monofónico y estereofónico, una transmisión MTS puede incluir un segundo programa de audio (SAP).



Oprima el botón MENU



Para desplazarse a MTS

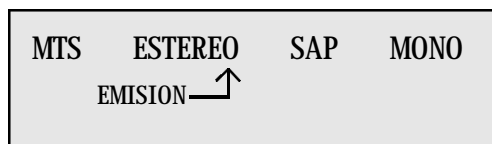

Para seleccionar el modo

(La flecha de "EMISIÓN" le indica si una transmisión es estereofónica y si contiene un segundo programa de audio)

- Mantenga el televisor en el modo estereofónico (ESTÉREO) para obtener el sonido de mejor calidad. El sonido funcionará en el modo estereofónico incluso si una transmisión es monofónica.
- Seleccione el modo monofónico (MONO) para reducir el ruido excesivo de un canal o una transmisión determinada.
- Si selecciona el modo SAP podrá oír una segunda banda sonora, de haber una disponible.

NOTA:

Usted puede dejar fijo el menú del sonido, oprimiendo el botón de EXIT (salida) del control remoto.

Funciones Generales

Temporizador

Esta función le permite programar el televisor de manera que se encienda o se apague automáticamente. Puede usarla como despertador, para recordar algún programa importante, o para disuadir a un posible ladrón cuando usted no esté en casa.



Oprima el botón MENU



Para desplazarse a TEMPORIZADOR



Para operar (comienza con ENCENDIDO)



Para programar la hora (AM/PM) en que desea que se encienda el televisor



Para desplazarse a los minutos



Para programar los minutos



Para aceptar la hora de ENCENDIDO y desplazarse a APAGADO (la hora en que se apagará el televisor). Programe la hora de APAGADO de la misma manera que la de ENCENDIDO



Para aceptar la hora de APAGADO y desplazarse a CANAL



Para seleccionar el canal



Para desplazarse a MODO



Seleccione UNA VEZ o DIARIO



Para desplazarse a ACTIVADO



Seleccione SI para aceptar la hora programada o NO si no desea aceptarla



Para desplazarse a TERMINAR



Para guardar las selecciones en la memoria

NOTAS:

- La función temporizador no puede programarse para canales bloqueados o protegidos.
- Para que funcione el Temporizador, es necesario poner el reloj en hora.
- Tras un corte de electricidad, será necesario volver a programar esta función.

Funciones Generales

Altavoces

Si el televisor está conectado a un sistema estereofónico, puede apagar las bocinas y escuchar la señal de audio por medio de su equipo estereofónico.



Oprima el botón MENU



Para desplazarse a ALTAVOCES

ALTAVOCES	SI	NO
-----------	----	----



Para activar (SI) o desactivar (NO) las bocinas del televisor



Oprima el botón EXIT (Salir) cuando termine

- Antes de activar las bocinas del televisor, asegúrese de bajar el nivel del volumen. Si el volumen del televisor es demasiado alto, el nivel del sonido será demasiado fuerte.
- Tras un corte de electricidad, volverán a activarse las bocinas del televisor.

Salida Audio

Si su televisor está conectado a un amplificador externo, la función Salida Audio le da la opción de controlar el nivel del volumen con el control remoto del televisor.



Oprima el botón MENU



Para desplazarse a SALIDA AUDIO

SALIDA AUDIO	VARIA	FIJO
--------------	-------	------



Para desplazarse a VARIA o FIJO



Oprima el botón EXIT (Salir) cuando termine

- **VARIA:** Le permite controlar el volumen de las bocinas externas utilizando los botones Volume + y Volume - del control remoto del televisor.
- **FIJO:** El volumen de las bocinas externas se controla utilizando el control remoto del dispositivo de audio.

NOTA:

- Parlantes Externos: Cuando se usan las bocinas externas o amplificadores, apagar las bocinas del televisor. (Vea "Altavoces" arriba).

Funciones Generales

V2 Component-In

Obtenga la mejor calidad de video del reproductor de videodiscos digitales utilizando esta función y las entradas DVD (reproductor de videodiscos digitales) en el panel posterior del televisor.

Responda SÍ para la entrada de componente (para el reproductor de videodiscos digitales) o NO para la entrada de video compuesto (para una videograbadora regular).



Oprima el botón MENU



Para desplazarse a V2 COMPONENT-IN



Para desplazarse a SI o NO



Oprima el botón EXIT (Salir) cuando termine

- Esta opción debe usarse con los reproductores de videodiscos digitales únicamente. Para información acerca de cómo conectar la videograbadora, consulte la página 8. Para obtener información adicional acerca de cómo conectar un reproductor de videodiscos digitales, consulte la página 11.

Subtítulos ocultos

Utilice esta función para visualizar en pantalla los subtítulos ocultos (cuando una transmisión los incluya).



Oprima el botón MENU



Para desplazarse a SUBTITULOS OCULTOS



Para operar

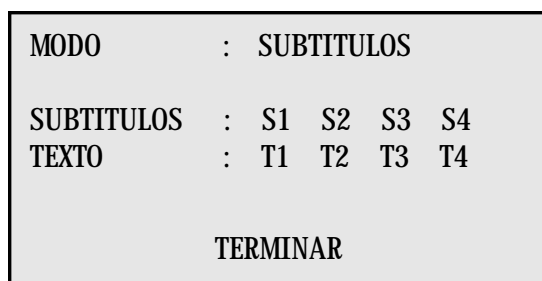

Para seleccionar SUBTITULOS, TEXTO o NO



Para desplazarse a subtítulos o texto



Para seleccionar un canal con subtítulos o texto



Para desplazarse a TERMINAR



Para guardar las selecciones en la memoria y salir

NOTAS:

- Subtítulos ocultos: Estos se encuentran generalmente en el canal S1. Algunos programas pueden incluir información escrita adicional la cual generalmente se encuentra en el canal T1. Los otros canales están disponibles para uso futuro.
- Los subtítulos ocultos pueden no funcionar correctamente si la señal recibida es débil o si se está reproduciendo una videocinta. La mayoría de las transmisiones que contienen subtítulos para sordos muestran un mensaje al respecto al comienzo del programa.

Función de los Botones

Menu

Este botón le permite tener acceso al sistema de menús en pantalla de JVC. Oprima el botón MENU para activar el sistema de menús en pantalla.

- Vea los temas individuales (por ej. "Controles del sonido") para obtener información específica sobre el uso de los menús.

Exit (Salir)

Oprima el botón EXIT (Salir) para salir de un menú.

Display (Indicador)

Al oprimir este botón, aparece un indicador en pantalla que muestra el estado actual de los temporizadores y los valores seleccionados.



Oprima el botón DISPLAY

07	
HORA	12:20 PM
SLEEP	NO
TEMPORIZADOR	DIARIO
ENCENDIDO	7:00 PM
APAGADO	10:00 PM

- El canal o la entrada de AV (Canal 07)
- La hora del día (12:20 p.m.)
- El estado del Temporizador de Apagado Automático/los minutos restantes (el Temporizador de Apagado Automático está desactivado)
- El estado del Temporizador de Encendido/Apagado (está programado para encenderse todos los días a las 7:00 PM y apagarse a las 10:00 PM)
- Cada vez que se oprime el botón DISPLAY cambia el modo.



Display - El indicador completo que aparece más arriba

Hora - Muestra la hora del día únicamente

Canal - Muestra el canal sintonizado

No - Desactiva el indicador

- También puede desactivar el indicador durante cualquiera de los pasos, oprimiendo el botón EXIT (Salir).

NOTA:

- Por favor note que si no se ha puesto el reloj en hora o no se han programado el temporizador de apagado automático o el temporizador de encendido/apagado, el mensaje en pantalla indicará: "RELOJ NO AJUSTADO", "SLEEP NO" y "TEMPORIZADOR NO", respectivamente.

Función de los Botones

Video Status (Preajuste de Imagen)

Este botón le permite elegir entre tres posibles imágenes televisivas programadas, entre ellas una con los valores que usted prefiere.

Estandar - Restaura los valores de fábrica.

Memoria - Muestra los niveles especificados por usted en el Menú "Fijar Video Status" (vea la página 32).

Cine - Para una calidad de video que se asemeja a una película.



Oprima el botón VIDEO STATUS

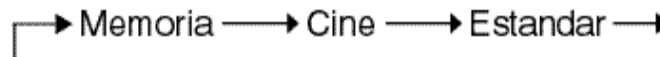

Sleep Timer (Temporizador de apagado automático)

La función activada por este botón puede apagar el televisor después de que usted se duerma. Puede programarse a intervalos de 15 minutos, hasta un máximo de 180 minutos.



Oprima el botón SLEEP TIMER

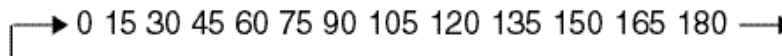

Mensaje de Sleep Timer

El siguiente mensaje aparecerá en pantalla 20 segundos antes de que el televisor se apague automáticamente:

BUENAS NOCHES !! PRESIONE EL BOTON SLEEP PARA DEMORAR EL APAGADO.

Cuando aparece el mensaje, usted tiene 20 segundos para oprimir el botón SLEEP TIMER, con lo cual se demora el apagado automático otros 15 minutos.

Hyper Surround (Sonido Tridimensional)

La función activada por este botón crea un profundo efecto sonoro tridimensional al dirigir el sonido a las bocinas delanteras del televisor. Oprima el botón HYPER SURROUND para activar o desactivar esta función.



Función de los Botones

Botones Numéricos

Para sintonizar un canal específico directamente, ingrese el número correspondiente utilizando los botones numéricos del control remoto.



0 (CERO)



7 (SIETE)

Botón 100+

Utilice este botón para sintonizar directamente los canales por encima del 99. Por ejemplo, para sintonizar el canal 124 oprima el botón 100+, oprima el botón dos, y oprima el botón 4 (cuatro).

Return+ (Retorno)

El botón RETURN+ tiene dos funciones:

Return - Le permite volver al canal que estaba sintonizado antes que el que está en pantalla.

Return+ - Le permite programar un canal específico al que desea volver tras explorar los canales.



RETURN+ y manténgalo presionado durante tres segundos

REGRESO DE CANAL
PROGRAMADO

Explore los canales utilizando los botones CH+ y CH-



RETURN+ y volverá al canal programado.

- Para cancelar el canal programado con RETURN +, oprima el botón RETURN + y manténgalo presionado durante tres segundos. Aparecerá en pantalla el mensaje: "REGRESO DE CANAL CANCELADO".
- El botón RETURN + sólo funciona con los botones CH+ y CH-. Para cancelar la función de retorno, oprima cualquier tecla numérica.

Función de los Botones

Muting (Silenciador)

Al oprimir este botón se apaga el sonido instantáneamente. El nivel del volumen bajará a cero instantáneamente. Para volver al volumen original, oprima nuevamente el botón.

Input

Con este botón se selecciona la fuente de entrada: TV (entrada por cable o antena) o VIDEO (videograbadora u otro dispositivo de video).



INPUT

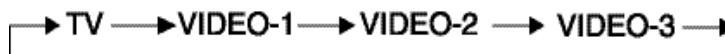

BBE

La opción de audio de alta definición BBE agrega una calidad natural, clara y extraordinaria al sonido de cualquier programa. Active (SI) o desactive (NO) la opción BBE utilizando el botón BBE.

BBE	SI	NO
-----	----	----

Light (Luz)

El control remoto RM-C303G incluye botones iluminados para funciones importantes como CHANNEL +/- (avance/retroceso de canales) y VOLUME +/- (aumento/disminución del volumen). Oprima el botón LIGHT (luz) para activar la iluminación.



LIGHT

NOTA:

- BBE es una marca registrada de BBE Sound, Inc. licenciada en los Estados Unidos bajo USP 4638258, 4482866 y 5510572. En Canadá, BBE es una marca registrada de BBE Sound, Inc. licenciada por la misma compañía.

Función de los Botones

Botones de la videogradora

Puede utilizar este control remoto para controlar las funciones básicas de su videogradora, que son las siguientes: reproducción, grabación, rebobinado, avance rápido, parada, pausa, exploración de canales, TV / Videogradora, encendido y apagado.

Asegúrese de que el selector este en posición VCR para operar.

- El control remoto viene programado con el código 000 para controlar videogradoras marca JVC. Para videogradoras de otras marcas, por favor consulte el cuadro de códigos y las instrucciones de la página 16.

Botones del DVD

Puede utilizar este control remoto para controlar las funciones básicas de su DVD :reproducción, rebobinado, avance rápido, parada, pausa, anterior/próximo, abierto/cerrado, encendido, y apagado.

Asegúrese de que el selector en este en posición DVD para operar.

- El control remoto viene programado con el código 000 para controlar DVDs marca JVC. Para DVDs de otras marcas, por favor consulte el cuadro de códigos y las instrucciones de la página 17.

Selector de TV/CATV

Utilice el sintonizador propio del televisor o una caja de cablevisión para sintonizar los canales. Coloque este selector en la posición TV para utilizar el sintonizador del televisor. Mueva el selector a CATV (cablevisión) para utilizar una caja de cablevisión.

Ver página 15 para información de como programar el control remoto que opera la caja de cablevisión.

Selector de VCR/DVD

Usted puede controlar una videogradora o un reproductor de videodiscos digitales con los botones en la parte inferior del control remoto. Utilice el selector de VCR/DVD para seleccionar el funcionamiento de la videogradora o del reproductor de videodiscos digitales.

Ver página 16 y 17 para información de programación de los códigos para utilizar el control remoto con el videogradora y el DVD.

Solución de Problemas

PROBLEMA	VERIFICAR
No hay energía eléctrica	<ul style="list-style-type: none"> • Verifique que el cable de energía eléctrica no se haya desenchufado. • Verifique que no se haya fundido un fusible o un rompecircuitos, o que no se haya producido un corte de electricidad.
No hay imagen ni sonido	<ul style="list-style-type: none"> • La antena puede estar desconectada. • Puede no haberse seleccionado el modo de entrada (Input) correctamente. Vea la página 41. • Puede no haberse programado correctamente la función de autoprogramación. Vea la página 19. • Es posible que tenga algún problema la estación de televisión. Pruebe otras estaciones para ver si están funcionando.
El control remoto no funciona correctamente o no funciona	<ul style="list-style-type: none"> • Verifique que las pilas estén funcionando y que hayan sido colocadas correctamente. • Asegúrese de que no haya ningún obstáculo entre el control remoto y el televisor. • Verifique que el interruptor TV/CATV esté en la posición correcta. • Puede estar demasiado lejos del televisor. Debe estar a un máximo de 23 pies (7 metros) de distancia del aparato.
No puede sintonizar un canal específico	<ul style="list-style-type: none"> • Verifique que los canales hayan sido programados. Consulte la sección titulada "Lista de canales" de la página 22. • Verifique que el canal no esté bloqueado. Consulte la sección titulada "Bloqueo de canal" de la página 30.
El aparato se apaga solo	<ul style="list-style-type: none"> • Asegúrese de que el aparato no se haya desenchufado. • Posiblemente esté programado el Temporizador. Vea la página 35. • Verifique que no haya sido programado el Temporizador de Apagado Automático. Vea la página 39.
El reloj no muestra la hora correcta	<ul style="list-style-type: none"> • Se produjo un corte de electricidad y el reloj no fue puesto nuevamente en hora. Vea la página 20.
Parpadea la luz del temporizador	<ul style="list-style-type: none"> • Existe un problema con el televisor. Desenchúfelo y llame al servicio de reparaciones.
La calidad del color es deficiente	<ul style="list-style-type: none"> • Pueden no haberse seleccionado correctamente el tinte y el color. Vea la página 31. • Puede haberse realizado una selección incorrecta en el modo Video Status. Vea la página 39.
La imagen tiene rayas	<ul style="list-style-type: none"> • Puede estar produciendo interferencia otro aparato eléctrico, como puede ser una computadora, otro televisor o una videograbadora. Aleje estos aparatos del televisor.
La imagen tiene manchas	<ul style="list-style-type: none"> • Puede estar produciendo interferencia otro aparato de alto voltaje, como puede ser un secador de pelo o una aspiradora que se estén utilizando cerca del televisor. Aleje la antena del aparato que produce la interferencia o cámbiela por un cable coaxial que es menos sensible a las interferencias.
Hay imágenes dobles (fantasmas)	<ul style="list-style-type: none"> • Un edificio o un avión que pasa pueden reflejar la señal original y producir una segunda señal ligeramente demorada. Modifique la posición de la antena.
La imagen tiene nieve (ruido en la imagen)	<ul style="list-style-type: none"> • La antena puede haberse dañado, desconectado o cambiado de dirección. Verifique la conexión de la antena. Si la antena está dañada, cámbiela.
El 80% de la pantalla está negra	<ul style="list-style-type: none"> • Está activada la función de Subtítulos Ocultos. Acceda al Menú de Subtítulos Ocultos y desconéctela. Vea la página 37.
No se oyen los programas estereocónicos ni bilingües	<ul style="list-style-type: none"> • Verifique que se hayan seleccionado los modos correctos en el menú MTS. Vea la sección titulada "MTS" de la página 34.
Las bocinas del televisor no emiten sonido alguno	<ul style="list-style-type: none"> • Las bocinas del televisor pueden estar desactivadas. Vea la página 36.
Electricidad estática	<ul style="list-style-type: none"> • Es normal sentir electricidad estática al rozar o tocar la pantalla.
Ruidos ocasionales de chispas	<ul style="list-style-type: none"> • Es normal que el televisor emita ruidos de chispas al encenderlo o apagarlo. A menos que haya un problema con el sonido o la imagen, no es importante.

Función de búsqueda de códigos —

Función de búsqueda de códigos para caja de cablevisión o el receptor de satélite

- 1) Deslice el selector de modo bidireccional (TV/CATV) a la posición **CATV** (cablevisión).
- 2) Oprima simultáneamente los botones TV POWER (Encendido del televisor) y RETURN+ (Retorno). Manténgalos presionados durante por lo menos tres segundos y luego suéltelos.
- 3) Oprima el botón TV POWER y verifique que la caja de cablevisión o el receptor de satélite responda.
- 4) De ser así, oprima el botón RETURN+. Los códigos de control están ahora programados. Si el aparato no responde, repita el paso 3. Si repite el paso 3 52 veces sin resultado, utilice el control remoto que vino incluido con el aparato.
- 5) Oprima el botón RETURN+ cuando termine.

Función de búsqueda de códigos para videograbadora

- 1) Deslice el selector de modo bidireccional (TV/CATV) a la posición **TV**.
- 2) Deslice el selector de modo bidireccional (VCR/DVD) a la posición **VCR**.
- 3) Oprima el botón VCR POWER y verifique que la videograbadora responda.
- 4) De ser así, oprima el botón RETURN+. Los códigos de control están ahora programados. Si el aparato no responde, repita el paso 3. Si repite el paso 3 80 veces sin resultado, utilice el control remoto que vino incluido con el aparato.
- 5) Oprima el botón Return+ cuando termine.

Función de búsqueda de códigos para DVD

- 1) Deslice el selector de modo bidireccional (TV/CATV) a la posición **TV**.
- 2) Deslice el selector de modo bidireccional (VCR/DVD) a la posición **DVD**.
- 3) Oprima el botón DVD POWER y verifique que la DVD responda.
- 4) De ser así, oprima el botón RETURN+. Los códigos de control están ahora programados. Si el aparato no responde, repita el paso 3. Si repite el paso 3 30 veces sin resultado, utilice el control remoto que vino incluido con el aparato.
- 5) Oprima el botón Return+ cuando termine.

Especificaciones

MODELO	AV-N29702
Formato de recepción	Sistema NTSC, Sistema BTSC (sonido de canales múltiples)
Gama de recepción	VHF 2 to 13, UHF 14 to 69 Bandas Sub Mid, Mid, Super, Hyper y Ultra (Sistema sintetizador de frecuencia de 181 canales)
Entrada de energía eléctrica	AC 120V, 60Hz
Consumo de energía	140W
Tamaño de la pantalla	68 cm Medida diagonalmente
Bocinas	5 x 12 cm ovalada x 2
Salida de Audio	5W + 5W
Terminal de antenna	Terminal de 75 ohms (VHF/UHF) (conector de tipo F)
Conectores de entradas externas	Video: 1 Vp-p, 75 ohms Audio: 500mVrms (-4dBs) alta impedancia
Entrada de S-Video	Y: 1Vp-p positivo, 75 ohms (sincronía negativa) C: 0.286 Vp-p (señal ráfaga), 75 ohms
Entrada de componente	Y: 1Vp-p positivo, 75 ohms (sincronía negativa) Pb/Pr: 0.7 Vp-p, 75 ohms
Salida variable de audio (VARIA/FIJO)	VARIA: Mas que 0 to 1550 mVrms (+6dBs), FIJO: 500mVrms (-4dBs) Baja impedancia (400 Hz cuando se modula 100%)
Entrada de AV Compu Link	3.5 mm x 1
Dimensiones AxAxP (cm)	75.8 x 59.3 x 50.0
Peso (kg)	46
Accesorios	1 unidad de control remoto / 2 baterías AA

Las especificaciones están sujetas a modificaciones sin previo aviso.

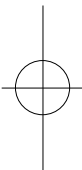
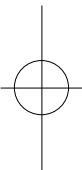

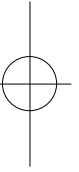
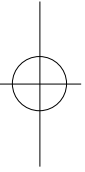

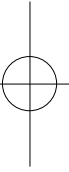
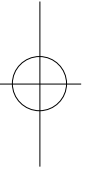

JVC[®]

Other ManualsLib Projects



www.manualslib.com



www.manualslib.de



www.manualslib.es



www.manualslib.fr



www.manualslib.nl



www.manualslib.mx



www.manualslib.tech 30+ Languages